

FLEG Rescue Huey GYRO

GF1057 P703

Návod k použití

Abyste se vyhnuli potížím a užili si létání, přečtěte si pečlivě přiložený manuál.



VAROVÁNÍ:

Obsahuje malé části – NEBEZPEČÍ SPOLKNUTÍ
Není určeno pro děti mladší 3 let.

Tento výrobek odpovídá požadavkům směrnice 1999/5/EC



! Nedotýkejte se pohybujícího se vrtulníku!
Nelétejte nad hlavami jiných osob!
Dohled dospělé osoby je nutný!

Bezpečnostní upozornění:

Varování: Změny nebo úpravy tohoto výrobku, které nejsou výslovně povoleny stranou za toto povolení zodpovědnou, mohou vést k zániku oprávnění užívatelate tento výrobek používat.

- Pokud je spínač napájení nastaven na zapnuto (On), držte ruce, vlasy a volné oblečení mimo dosah vrtule.
- Pokud přístroj nepoužíváte, vypněte vysílač a helikoptéru.
- Pokud vysílač nepoužíváte, vyjměte z něj baterii.

- Při létání se doporučuje dohled dospělé osoby.
- Helikoptéru neustále sledujte, aby neodletěla mimo dosah vašeho ovládání.
- Pro vysílač používejte nové a alkalické baterie, abyste dosáhli nejlepšího výkonu.
- Pokud se zhorší funkce přístroje, doporučujeme vyměnit baterie.
- Uživatelé by si měli tyto informace uschovat pro použití v budoucnosti.
- Uživatelé by měli při ovládání výrobku postupovat podle manuálu.

- Nabíječka je vyrobena pro dobíjecí baterii Li-Poly v helikoptéře. Nepoužívejte ji k nabíjení jakékoliv jiné baterie, než baterie v helikoptéře.

FCC směrnice

Toto zařízení spadá pod část 15 pravidel FCC. Používání podléhá následujícím dvěma podmínkám:

- 1) Toto zařízení nesmí způsobovat rušení
- 2) Toto zařízení musí přijímat jakékoliv rušení přijaté a to včetně rušení, které může způsobit nežádoucí činnost.

Poznámka: Toto zařízení je testováno a shledáno splňujícím podmínky pro digitální zařízení třídy B podle článku 15 pravidel FCC. Tyto limity jsou navrženy tak, aby poskytovaly přiměřenou ochranu proti škodlivému rušení v obydlíových oblastech. Toto zařízení produkuje, využívá a může vysílat energii na rádiových frekvencích a, pokud není instalováno a používáno ve shodě s návodem, může způsobit škodlivé rušení rádiové komunikace.

Nicméně neexistuje záruka, že se rušení neobjeví v určitém prostředí. Pokud toto zařízení způsobí škodlivé rušení rádiového nebo televizního signálu, které je možné odstranit vypnutím přístroje, uživatel se může pokusit odstranit toto rušení jedním, nebo více z následujících způsobů:

- Přeorientujte nebo přesuňte přijímací anténu.
- Zvyšte odstup mezi zařízením a přijímačem.
- Připojte zařízení do vnějšího okruhu, odlišného od toho, do kterého je připojeno přijímač.
- Spojte se s prodejcem, nebo zkušeným rádio/TV technikem.

Varování

- Před hraním s helikoptérou si pozorně přečtěte celý manuál.
- Tento výrobek je určen pouze k používání ve vnitřních prostorech. Venku jej můžete používat jen za úplného bezvětří.
- Nikdy nelétejte v místnosti, zaplněné předměty (mnoho nábytku, osob, zvířat atd.)
- Dbejte na to, abyste se Vy i ostatní osoby při startu helikoptéry zdržovali ve vzdálenosti 1 – 2 metry od ní.
- Stále sledujte letící helikoptéru, abyste zabránili jejímu nárazu nebo přistání na svoji hlavu, tělo nebo v jejich bezprostřední blízkosti.

- Nikdy se nesnažte výrobek rozmontovat či přestavět. Je to nejenom nebezpečné, ale mohlo by dojít i k poškození výrobku.
- Nikdy nepřiblížte ruce nebo tvář do blízkosti rotujících částí. Mohlo by dojít k nečekanému zranění. Také nikdy hračku neprovazujte, jestliže sedíte na zemi či na sedadle, ale snažte se zaujmout pozici, která Vám umožní rychlý únik, pokud by to bylo nutné.
- Nikdy nedovolejte malým dětem, aby samy používaly tento výrobek. Mohly by se zranit o rotující části.
- V každém případě vypněte letadlo i dálkové ovládání, pokud je zrovna nepoužíváte. Jestliže je nechte zapnuté, může dojít k nekontrolované akci.
- Výrobek nikdy nepoužívejte v případě, že došlo k poškození některých jeho částí.

Nelétejte na místech vyznačených na obrázku níže:

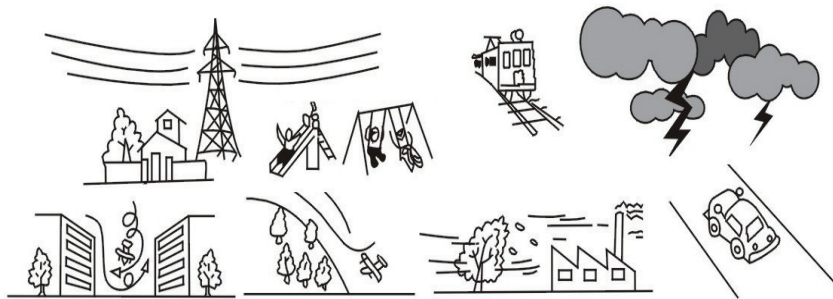

POPIS VYSÍLAČKY

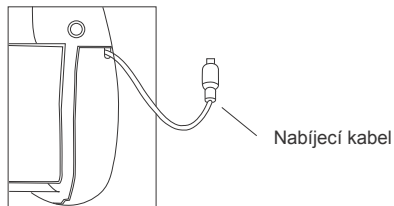
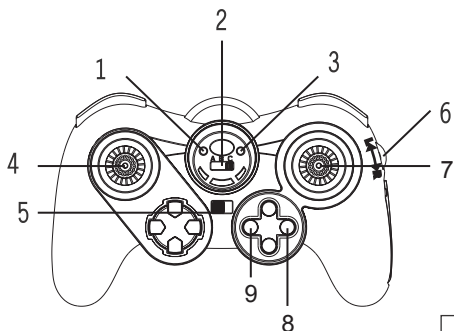

Nabíjecí kabel

- | | |
|------------------------------|---------------------------------------|
| 1. Kontrolka zapnutí/vypnutí | 6. Vyvážení letu |
| 2. Přepínač kanálů A, B, C | 7. Pohyb vpravo/vlevo, dopředu/dozadu |
| 3. Kontrolka baterie | 8. Zapnutí světla nastálo |
| 4. Pohyb nahoru/dolů | 9. Zapnutí světla na chvíli |
| 5. Vypínač ON/OFF | |

POPIS PRODUKTU

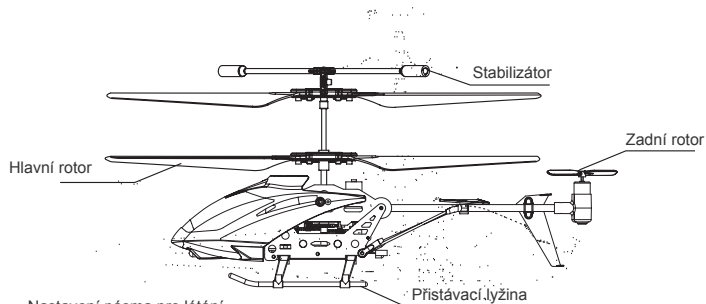

Nastavení pásma pro létání více modelů najednou

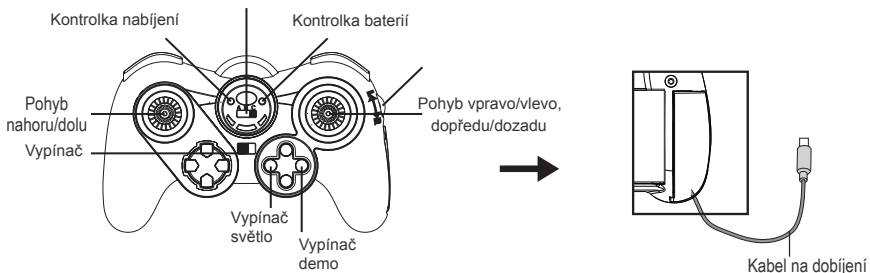

Upozornění:

Pouze při úplném nabití (cca 30 minut) je helikoptéra připraven na let (5-6 minut)

V případě, že helikoptéru nepoužíváte, vypněte vysílačku i helikoptéru (pozice „OFF“) a vyjměte baterie z vysílačky.

NABÍJENÍ

Helikoptéru nabíjejte při úplném vybití.

1. Odtáhněte kryt na vysílače a vyjměte kabel na dobíjení

2A. Vypněte helikoptéru (pozice „OFF“ na spodní části). Zasuňte kabel na dobíjení do konektoru v helikoptéře správným směrem (na spodní části)

3A. Rozsvítí se žlutá kontrolka na vysílače. Až kontrolka zhasne, helikoptéra je nabitá

4A. Odpojte kabel na dobíjení, zapněte helikoptéru, nastavte frekvenci na vysílače a můžete létat. Nikdy nenechávejte dobíjet helikoptéru déle než 30 minut.

2B. Zapojte kabel USB do PC a kabel se rozsvítí. Zapojte kabel do zástrčky v helikoptéře a kabel zhasne. Kabel se opět rozsvítí v okamžiku, kdy je helikoptéra nabitá.

3B. Odpojte kabel na dobíjení, zapněte helikoptéru, nastavte frekvenci na vysílače a můžete létat. Nikdy nenechávejte dobíjet helikoptéru déle než 30 minut.

Upozornění: Při zapnutí vysílačky je LED kontrolka žlutá. Během nabíjení je červená. V případě, že svítí jiná barva nebo kontrolka bliká vyměňte baterie ve vysílače.

A

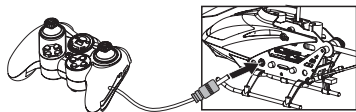

B

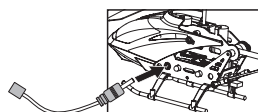

INSTALACE BATERIE

Instalace baterií (6x AA) do vysílačky (vysílačka slouží zároveň i jako nabíječka).

Odšroubujte zadní kryt vysílačky a vložte 6x AA baterie. Dodržujte vyznačenou polaritu. Kryt opět zašroubujte

Upozornění: Používejte pouze nové baterie, stejného typu. Nikdy neměchejte staré a nové baterie.

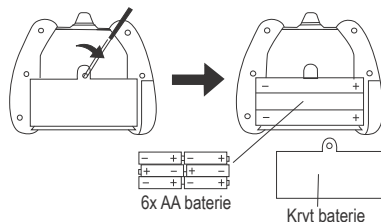

ZAČÍNÁME LÉTAT

Na vysílače nastavte stejnou frekvenci (A, B, C) jaká je na helikoptéře

1. Zapněte vysílačku (pozice „ON“). LED kontrolka na vysílače se rozsvítí žlutě.

2. Zapněte helikoptéru (pozice „ON“)

3. Položte helikoptéru na stabilní plochu. Nedržte ji v ruce, ani se jí nedotýkejte.

4. Pomalu přidávejte plyn (pohyb nahoru/dolu levou páčkou na vysílače) až vyletí do výšky 1,5 – 2 m.

5. Jestliže se helikoptéra stáčí ve směru hodinových ručiček (obr. 4, 5) otočte kolečkem na vyvážení letu vlevo (obr. 6).

6. Jestliže se helikoptéra stáčí proti směru hodinových ručiček (obrázek 7, 8) otočte kolečkem na vyvážení letu vpravo (obr. 9)

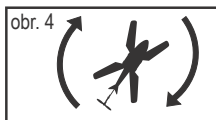

nebo

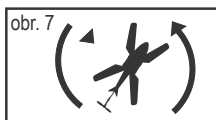
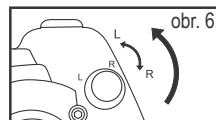
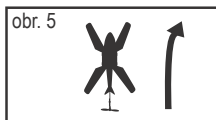

nebo

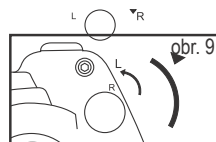
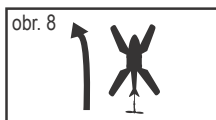

POKRAČOVÁNÍ LÉTÁNÍ

Vyleťte s helikoptérou do výšky 2 metrů a udržujte ji stabilně ve vzduchu. Postupujte podle následujících obrázků a snažte se létat nahoru, dolů, dopředu, dozadu, vlevo, vpravo, ale dávejte pozor, abyste do něčeho nenarazili.

Létání nahoru/dolů		
Létání doprava/doleva		
Létání dopředu/dozadu		

POKROČILÉ LÉTÁNÍ

V případě, že jste se naučili helikoptéru dobře ovládat, vyzkoušejte následující typy:



1. Otáčejte se kolem vlastní osy

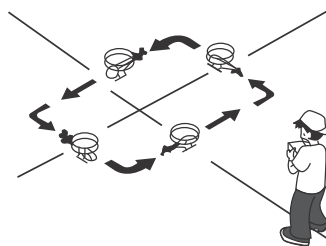

2. Postupujte podle obrázku, leťte rovně a zatočte doleva, až opíšete obdélník nebo čtverec

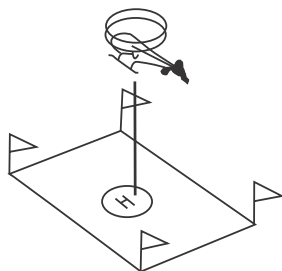

3. Zkuste přistát na předem určeném místě

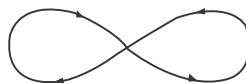

4. Opíšete s helikoptérou ve vzduchu osmičku

Upozornění: Při létání dávejte pozor na vzdušné víry, které dělá helikoptéra. V případě, že do nich při rychlé otočce vletíte, může se helikoptéra stát neovladatelnou.

ODSTRAŇOVÁNÍ PROBLÉMŮ

Problém	Příčina	Odstranění problému
Vysílačka nefunguje	- Tlačítko zapnutí/vypnutí je v pozici „OFF“	- Tlačítko zapnutí/vypnutí dejte do pozice „ON“
	- Tlačítko zapnutí/vypnutí je v pozici „OFF“	- Zkontrolujte, že jsou baterie do vysílačky vloženy správně (polarita)
	- Nedostatečně nabitě baterie	- Vyměňte baterie za nové
Helikoptéra nefunguje	- Není zapnutá helikoptéra	- Nevložili jste anténu do vysílačky, nebo jste ji správně nezašroubovali
	- Není zapnutá vysílačka	- Zapněte vysílačku (pozice „ON“)
	- Nevložili jste anténu do vysílačky, nebo jste ji správně nezašroubovali	- Zapněte vysílačku (pozice „ON“)
Helikoptéra nevzlétne nahoru	- Hlavní rotor se točí velmi pomalu	- Přidejte plyn na helikoptéře
	- Helikoptéra není plně nabitá	- Nabijte helikoptéru na maximum

UPOZORNĚNÍ

1. Vzdálenost mezi vysílačkou a helikoptérou musí být kratší v případě, že helikoptéra není plně nabitá.
2. V případě, že helikoptéra není plně nabitá, může být těžší ji ovládat.
3. V případě, že je helikoptéra poničená, deformovaná, opravte ji. V případě, že je rotor poničen, deformován, nelétejte, může dojít ke zranění.
4. V případě, že nepoužíváte vysílačku delší dobu, vyměňte v ní baterie za nové.
5. Nepouštějte nebo neházejte s helikoptérou z větší výšky na zem, může dojít k poškození nebo ke zranění.

Poznámka:

1. Nikdy nelétejte na přímém slunci nebo pod silným osvětlením. Může to mít vliv na špatné ovládání helikoptéry.
2. Nelepte žádné samolepky na helikoptéru. Může to mít vliv na špatné ovládání helikoptéry.

RADY

1. Nikdy nelétejte na přímém slunci nebo pod silným osvětlením. Může to mít vliv na špatné ovládání helikoptéry.
2. Na vysílačce nezakrývejte okénko pro přenos IR signálu. Může to mít vliv na špatné ovládání helikoptéry.
3. Nelepte žádné samolepky na helikoptéru. Může to mít vliv na špatné ovládání helikoptéry.
4. Helikoptéra je vhodná pro létání v pokojí. Předcházejte srážkám nebo častým pádům.

DESATERO SPRÁVNÉHO FUNGOVÁNÍ

1. kvalitní BATERIE
2. správný postup vložení BATERIÍ (viz přesné pořadí úkonů dle návodu)
3. správný postup DOBÍJENÍ (viz přesné pořadí úkonů dle návodu)
4. správné TRIMMOVÁNÍ vrtulníků
5. při srážce či PO PÁDU helikoptéry vždy ihned „ubrat plyn na nulu“
6. dobýt helikoptéru hned, když už nestoupá, tzn. NENECHÁVAT ZCELA VYBÍT
7. nabíjecí kabel zasunovat do helikoptéry správnou polaritou, jemně a opatrně
8. po ukončení létání vždy VYPNOUT helikoptéru i vysílačku (do polohy OFF)
9. přepínač ON/OFF na helikoptéře ovládat jemně a opatrně
10. nevystavovat helikoptéru (resp. baterii v něm) vysokým teplotám, jako např. v létě na zadním okně v automobilu apod., protože hrozí její PŘEHŘÁTÍ a zničení

DOPORUČENÍ PRO ZAČÁTEČNÍKY

- první starty zkoušejte raději vždy z natažené ruky a helikoptéru vypustte až když máte otáčky nastavené tak, že neklesá ani nestoupá
- pilotujte oběma rukama velice jemnými netrhavými pohyby páček
- nelétejte blízko (do 0,5 metru) předmětů, protože let ovlivňují odrazy vzdušných vírů
- při pádu, či nárazu helikoptéru vždy okamžitě vypněte otáčky na nulu, tak aby se vrtule nepoškodily o zem, či jiné předměty
- pro první lety zvolte bezvětrný větší prostor bez překážek a s vyšším stropem, s postupující zkušeností zvládněte létat i v menších pokojích
- mezi helikoptérou a vysílačkou musí být vždy přímý vzdušný kontakt, tzn. že je nutné se za helikoptérou stále pomalu otáčet a mířit vysílačkou na něj v rozmezí cca 90ti stupňů. Ovládání je IR (=infračervené) tzn. že jakákoli překážka (člověk, skříň, stůl) v dráze IR paprsku mezi vysílačkou a helikoptérou jeho ovládání přeruší. - helikoptéra je vyrobená z velmi lehkých plastů, které jsou náchylné na poškození.

OBSAH BALENÍ

- 1x helikoptéra
- 1x vysílačka
- 1x zadní vrtulka
- 2x držáky horního rotoru
- 1x USB kabel
- český návod

FLEG



Distributor Fleg pro Českou republiku:

ConQuest entertainment a. s., Hloubětínská 11, 198 00 Praha 9
www.cqe.cz, www.toy.cz, e-mail: info@cqe.cz

