

BOFFIN 100

Zestaw elektroniczny

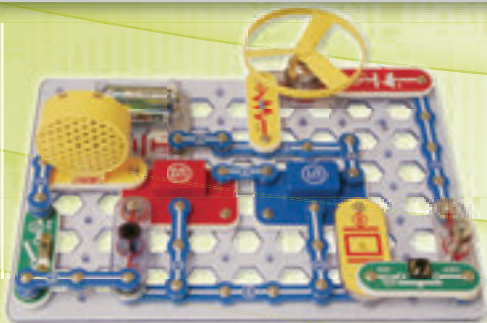

Częstotliwość błysków



OSTRZEŻENIE: migające światła zabawek mogą powodować ataki padaczki u epileptyków.

Odpowiednie dla dzieci od 8 roku życia. Młodsze dzieci są narażone na ryzyko zakrztuszenia się małymi elementami.

Ostrzeżenie dotyczące żarówek



OSTRZEŻENIE! Nie dotykać żarówki gdy jest ciepła.



Przegląd: Uzupelnienie do nowej normy EN 62115: 2020/A11:2020 dotyczącej baterii i światła LED.

Baterie

Małe baterie

Baterie, które mieszczą się w całości w cylindrze na drobne części (zgodnie z § 8.2 normy EN 71-1:2014+A1:2018) nie mogą być demontowane bez użycia narzędzi.

W przypadku części zabawek elektrycznych zawierających baterie, jeżeli dany element mieści się w całości w cylindrze na drobne części (jak określono w § 8.2 normy EN 71-1:2014+A1:2018), baterie nie mogą być dostępne bez pomocy narzędzia.

Pozostałe baterie

Baterie można wyjmować bez użycia narzędzi tylko wtedy, gdy pokrywa przegrody baterii jest właściwa. Spełnienie tego warunku jest sprawdzane przez inspekcję i dalsze testy. Dotyczy to również prób ręcznego otwierania przegrody baterii. Nie powinno to być możliwe bez dwóch niezależnych ruchów wykonywanych jednocześnie. Zabawka elektryczna powinna być umieszczona na poziomej powierzchni stalowej. Metalowy cylinder o masie 1 kg i średnicy 80 mm jest opuszczany na nią z wysokości 100 mm, tak aby jego płaska powierzchnia spadała bezpośrednio na zabawkę elektryczną. Test jest wykonywany jeden raz, a metalowy cylinder uderza w najbardziej nieodpowiednie miejsce: przegroda baterii nie powinna się otworzyć.

- ▶ W przyszłości wszystkie akumulatory będą

potrzebowały własną obudowę, która spełni powyższe warunki.

Baterie dołączone do zabawki

Baterie podstawowe dostarczane z zabawkami elektrycznymi powinny być zgodne z odpowiednimi częściami serii IEC 60086.

- ▶ Wymagane jest sprawozdanie o przeprowadzonym teście.

Dodatkowe baterie dostarczane z zabawkami elektrycznymi powinny być zgodne z normą IEC 62133.

- ▶ Wymagane jest sprawozdanie o przeprowadzonym teście.

Zamknięcie przegrody na baterie

Jeżeli do zamykania przegródek i pokryw stosowane są śruby lub podobne zaślepki, powinny być one dołączone do tego elementu lub zestawu. Zgodność z tym warunkiem jest sprawdzana przez inspekcję, a także poprzez późniejsze testy po otwarciu przegrody/ pokrywy akumulatora. Na śrubę lub inne zamknięcie jest tłoczony nacisk 20N na czas 10 sekund, bez ruchu w jakimkolwiek kierunku. Śruba lub inny element kryjący nie może oddzielić się od pokrywy, zatrzasku lub wyposażenia.

Światła LED

Promieniowanie zabawek elektrycznych ze światłami LED nie może przekroczyć następujących limitów:

- 0,01Wsr-2 przy pomiarze z odległości 10mm od przedniej

strony LED dla dostępnych emisji z długością fal < 315nm;

- 0,01Wsr-1 lub 0,25 Wm-2 przy pomiarze z odległości 200mm dla dostępnych emisji z długością fal < 315 nm ≤ λ < 400 nm;
- 0,04Wsr-1 lub AEL określone w Tabelach E.2 lub E.3 przy pomiarze z odległości 200mm dla dostępnych emisji z długością fal 400nm ≤ λ < 780nm;
- 0,64Wsr-1 lub 16Wm-2 przy pomiarze z odległości 200mm dla dostępnych emisji z długością fal 780 nm ≤ λ < 1 000 nm;
- 0,32 Wsr-1 lub 8 Wm-2 przy pomiarze z odległości 200mm dla dostępnych emisji z długością fal 1 000 nm ≤ λ < 3000 nm.

Dane techniczne diod LED

Aby spełnić te warunki, wymagana jest karta danych technicznych - musi być ona wydana zgodnie z kryterium A lub B CIE 127. Karta danych technicznych musi zawierać informację, że została opracowana zgodnie z metodami pomiarowymi CIE 127 i określać przynajmniej:

- natężenie światła w cd lub natężenie promieniowania w watach na steradian w funkcji natężenia prądu wyjściowego
- ką
- szczytową długość fali
- szerokość pasma emisji widmowej
- datę wydania i numer rewizji.

- ▶ W przyszłości wszystkie światła LED będą musiały mieć kartę danych technicznych zawierającą powyższe dane.

100
PROJEKTÓW



30
ELEMENTÓW



Inne zestawy i kompletne instrukcje obsługi można pobrać ze strony www.boffin.pl

Spis treści

Usuwanie problemów podstawowych	1	Zaawansowane usuwanie problemów	6
Spis poszczególnych komponentów	2	Lista projektów	7
Jak używać urządzenia	3	Projekty obwodów przełączających 1 - 101	8-44
Informacje o poszczególnych komponentach	4	Pozostałe wyroby z serii Boffin	45
Czego można i nie można w czasie zestawiania obwodów	5	Kształty do wycięcia dla odpowiednich projektów	46

 **Ostrzeżenie:** które dotyczy wszystkich części, oznaczonych symbolem  ruchome części. W czasie działania nie wolno dotykać silnika lub śmigła. Nie wolno pochylać się nad silnikiem. Nie wolno rzucać śmigła na ludzi, zwierzęta lub inne objekty. 

 **Ostrzeżenie:** Ryzyko porażenia prądem elektrycznym - Nikdy nie podłączaj obwodów przełączających do domowych elektrycznych wtyczek.

 **Ostrzeżenie:** Ryzyko połknięcia: - Małe części. Produkt nie jest przeznaczony dla dzieci poniżej 3 lat.

Zgodnie z ASTM F963-96A

Usuwanie problemów podstawowych

- Większość problemów jest następstwem złego zestawienia. Dlatego zawsze sprawdź, jeśli zestawiony obwód zgadza się ze wzorowym nakresem.
- Upewnij się, że komponenty z pozytywnym/negatywnym znakiem są umieszczone zgodnie ze wzorowym nakresem.
- Czasami może dojść do uwolnienia żarówek, poprawnie je zaśrubuj. Bądź ostrożny, żarówkę można bardzo łatwo rozbić.
- Upewnij się, że wszystkie połączenia są dobrze zamocowane.
- Zmień baterie, jeżeli jest to konieczne.
- Jeżeli się silnik kręci, ale śmigło nie jest w równowadze, sprawdź stan czarnej plastikowej części z trzema szpilkami na wale silnika.

Ostrzeżenie: Jeśli podejrzewasz, że pakiet zawiera jakieś uszkodzone komponenty, postępuj zgodnie z procedurą zaawansowanego usuwania problemów na str. 6; aby dowiedzieć się, którą część trzeba wymienić.

Ostrzeżenie: Przed włączeniem obwodu zawsze sprawdź poprawne podłączenie poszczególnych części. Jeżeli są w obwodzie włożone baterie nie zostawiaj go bez nadzoru. Nikdy nie podłączaj dalsze baterie lub inne zasilacze. Nie używaj uszkodzonych części.





















Baterie:

- Używaj tylko baterii typu 1,5V AA - baterie alkaliczne (nie są zawarte w opakowaniu).
- Baterie kładź zgodnie z biegunami baterii.
- Nieładuj baterii, które nie są określone do ładowania. Ładowanie baterii musi przebiegać z nadzorem osoby dorosłej. Baterii nie można ładować jeżeli są podłączone do wyrobu.
- Nie używaj wspólnie alkaliczne, standardowe (węglowo/cynkowe) lub baterie z możliwością ponownego ładowania.
- Nie używaj wspólnie starych i nowych baterii.
- Zużyte baterie usuń.
- U źródła napięcia nie może dojść do zwarcia.
- Baterii nie wrzucaj do ognia i nie próbuj ich rozmontować czy otwierać ich płaszcz zewnętrzny.
- Baterie należy przechowywać z dala od małych dzieci, ryzyko połknięcia.

Lista poszczególnych komponentów (Kolor i styl może się mienić) ich symbole i numery

Uwaga: Jeżeli posiadasz zaawansowany model Boffin 300, Boffin 500 lub Boffin 750, obejrzyj listę poszczególnych komponentów w ostatnich przewodnikach użytkownika.

W wypadku braku któregoś z komponentów, zkontaktuj się z ConQuest entertainment, Kolbenova 961, Praha 9; info@boffin.cz

Ilość	ID	Nazwa	Symbol	Komponent	Ilość	ID	Nazwa	Symbol	Komponent
□ 1		Podkładka		6SCBG	□ 1	(D1)	Czerwona dioda LED		6SCD1
□ 3	(1)	Przewód el. z jednym połączeniem		6SC01	□ 1	(L1)	2,5V oprawka żarówki 3,2V żarówka (3,2V, 0,2A) Typ 14 lub podobny		6SCL1 6SCL1B
□ 6	(2)	Przewód el. z dwoma połączeniami		6SC02	□ 1	(B1)	Uchwyt dla 21,5V baterie typu AA (baterie nie są zawarte w opakowaniu)		6SCB1
□ 3	(3)	Przewód el. z trzema połączeniami		6SC03	□ 1	(SP)	Głośnik		6SCSP
□ 1	(4)	Przewód el. z czterema połączeniami		6SC04	□ 1	(U1)	Układ scalony „Muzyka“		6SCU1
□ 1	(5)	Przewód el. z pięcioma połączeniami		6SC05	□ 1	(U2)	Układ scalony „Alarm“		6SCU2
□ 1	(6)	Przewód el. z sześcioma połączeniami		6SC06	□ 1	(U3)	Układ scalony „Kosmiczna bitwa“		6SCU3
□ 1	(WC)	Układ dźwiękowy		6SCWC	□ 1 □ 1	(M1)	Silnik Śmigło		6SCM1 6SCM1F
□ 1	(S1)	Przełącznik		6SCS1	□ 1	(R1)	Opór 100 Ω		6SCR1
□ 1	(S2)	Przełącznik z przyciskiem		6SCS2	□ 1 □ 1		Drut łączący (czarny) Drut łączący (czerwony)		6SCJ1 6SCJ2
□ 1	(Q4)	Fototranzystor		6SCQ4	Więcej informacji można znaleźć na www.boffin.pl				

Jak używać urządzenia

Zestaw Boffin zawiera 101 projektów. Są łatwe do zrozumienia i zestawienia.

W zestawie są komponenty z połączeniami do zestawienia różnych elektrycznych i elektronicznych obwodów opisanych w projektach. Każdy komponent ma swoją funkcję: są tutaj przełączniki, źródła światła, baterie, przewody el. z połączeniami o różnej długości itd. Dane komponenty są odróżnione kolorami i są oznaczone numerem, dlatego można je łatwo odróżnić. Poszczególne obwody są przedstawione i opisane w instrukcji, komponenty są pokazane kolorowo i są oznaczone numerami.

Na przykład:

To jest przełącznik koloru zielonego, z oznaczeniem S1, patrz obrazek. Chcielibyśmy zwrócić państwa uwagę na to, że obrazek niepokazuje prawdziwego przełącznika (nie ma napisy ON i OFF), ale przedstawia Wam ideję komponentu, który użyjecie do zbudowania obwodu.



To jest przewód el. z 2 połączeniami, jest on do dyspozycji o kilku długościach.

Ten ma numer 2, ale może mieć 3, 4, 5 lub 6, według długości wymaganego połączenia.



Istnieje również przewód z jednym połączeniem, który jest używany jako wypełnienie lub służy on do połączenia różnych poziomów.



Dla zbudowania obwodu masz do dyspozycji źródło napięcia z oznaczeniem B1, który wymaga dwie (2) baterie typu „AA“ (nie są zawarte w opakowaniu).

Duża plastikowa podkładka, która jest częścią zestawu służy do właściwego umieszczenia poszczególnych części obwodu. Ta podkładka nie jest konieczna do zbudowania obwodu, napomaga do wygodnego kompletowania całego obwodu. Podkładka ma szeregi oznaczone literami A-G i kolumny oznaczone numerami 1 - 10.

Pojedyncze części obwodu są oznaczone czarnymi numerami. Ty oznaczają poziom umieszczenia każdego z komponentów. Najpierw umieść wszystkie komponenty na poziomie 1, potem na poziomie 2, potem na poziomie 3 itd.

2, 5V żarówka jest uchowana w oddzielnym pakiecie, jej oprawka także. Umieść żarówkę do oprawki L1 zawsze, kiedy będziesz używał tego komponentu.

Umieść śmigło na silnik M1 zawsze, kiedy będziesz używał tego komponentu. Nie rób tego tylko wtedy jeżeli otrzymasz inne instrukcje w projekcie.

W niektórych obwodach są do niezwykłych połączeń użyte druty łączące. Podłącz je do metalowych połączeń tak, jak przedstawiono na obrazku.



Ostrzeżenie: W czasie zestawiania projektów bądź ostrożny by nie stworzyć niechcianych bezpośrednich połączeń przez przywiązanie baterii („zwarcie“). To może uszkodzić baterię.

Informacje o poszczególnych komponentach

Na stronie 45 znajdziesz bliższe informacje o poszczególnych komponentach i zdobędziesz podstawową wiedzę z zakresu elektroniki

(Komponenty mogą ulec zmianie)

Uwaga: Jeżeli posiadasz zaawansowany model Boffin 300, Boffin 500 lub Boffin 750, informacje dodatkowe zdobędziesz w odpowiednich przewodnikach użytkownika.

Podkładka podstawowa ma funkcję wzoru dla umieszczenia poszczególnych komponentów.

Niebieskie **przewody** z połączeniami służą do połączenia ostatnich komponentów, służą do przewodu energii el. i nie wpływają na wydajność w obwodzie. Mają różne długości, dlatego można zbudować dokładne połączenia na podkładce podstawowej.

Czerwony i czarny **druk łączący** umożliwia połączenia w wypadkach, kiedy by połączenie za pomocą przewodów było niemożliwe. Nadają się też do połączenia z podkładki podstawowej (projekty, w których używana jest woda).

Baterie (B1) wytwarzają napięcie elektryczne w wyniku reakcji chemicznej. To napięcie można rozumieć jako elektryczne ciśnienie, który dodaje prąd elektryczny do obwodu. Wspomniane napięcie jest niższe i bezpieczniejsze niż napięcie używane w domu. „Ciśnienie” można zwiększyć użyciem większej ilości baterii, co spowoduje zwiększenie ilości prądu elektrycznego w obwodzie.

Przełącznik (S1) wzajemnie włącza (ON) lub wyłącza (OFF) poszczególne połączenia obwodu. Włączenie nie wpływa na wydajność obwodu.

Przełącznik z przyciskiem (S2) wzajemnie włącza (ON) lub wyłącza (OFF) poszczególne połączenia obwodu.

Opory, np. opór 100 Ω (R1), uniemożliwiają przepływ energii el. i używane są do kierowania i ograniczenia przepływu energii el. w obwodzie. Większy opór obniża przepływ energii el.

Fototranzystor (Q4) jest oporem wrażliwym na światło, którego wartość zmienia się z prawie nieskończonej w całkowitej ciemności do ok. 1000Ω po wystawieniu na jasne światło.

Żarówka (L1) np. 2,5V żarówka zawiera specjalne włókno, które świeci jasno, jeżeli nim przepływa duża ilość energii el. Napięcie o większej wartości niż przewidziane dla żarówki może włókno spalić.

Silnik (M1) zmienia energię el. na ruch mechaniczny. Energia elektryczna jest ściśle związana magnetyzmem a prąd el., który przepływa przewodem, ma pole magnetyczne podobne do małego magnesu. Wewnątrz silnika są trzy cewki z drutu z wielu pętli. Jeśli pętlami przepływa prąd, pole magnetyczne jest zwiększone tak, że cewka ruszy. Wewnątrz silnika jest również magnes, dlatego cewka wprowadzona w ruch przepływem prądu, tworzy trwałe magnes

i umożliwia obrót wału podobny do silnika, te wibracje tworzą zmianę ciśnienia powietrza, które przepływa w pokoju. Słyszysz dźwięk w chwili, kiedy twoje ucho odbiera zmiany ciśnienia.

Układ dźwiękowy (WC) zawiera dwie płytki. Kiedy nimi przyptynie energia el., lekko się napną i oddalą się (podobnie jak dwa magnesy), kiedy energia pominie, wrócą na pierwotne miejsce. Jeśli zmiany sygnału elektrycznego są szybkie, płytki będą drgać. Drgania te powodują zmiany ciśnienia powietrza, a twoje uszy odbierają to jako dźwięk z głośnika.

Dioda LED (D1) jest dioda świetlna a służy ona jako specjalna jednokierunkowa żarówka świetlna. Kierunek strzałki oznacza kierunek przepływu energii el., jeżeli napięcie przekracza punkt przełączania (ok. 1,5 V) zwiększa jasność. Duża ilość prądu spali diodę (LED), a zatem musi być przepływ prądu ograniczony za pomocą innych elementów w obwodzie. Dioda blokuje przepływ energii elektrycznej w „odwrotnym” kierunku.

Niektóre typy elementów elektronicznych mogą być kilka razy mniejsze, więc można zmieścić wiele komponentów do przestrzeni mniejszej niż paznokieć. Te „układy scalone” (IC-Integrated Circuit) są używane na całym świecie (od prostych do najbardziej skomplikowanych zabawek elektronicznych). Układy scalone (IC) - „Muzyka”, „Alarm” i „Kosmiczna bitwa” (U1, U2 i U3) w zestawie Boffin to moduły, które zawierają konkretne układy scalone, które generują dźwięk, a ich częścią są także inne pomocnicze elementy (rezystory, kondensatory i tranzystory).

Układ scalony Muzyka - Music IC:



(+) energia z baterii
(-) energia z powrotem do baterii
OUT - wyjście
HLD - przytrzymaj wejście sterujące
TRG - wyłącznik wejścia sterującego

Muzyka na 20 s, potem przytrzymaj HLD na (+) lub dotknij TRG na (+) żeby powtórzyć sekwencję.

Układ scalony alarm - Alarm IC:



IN1, IN2, IN3 - wejścia
(-) energia z powrotem do baterii
OUT - wyjście

Podłącz wejście na (+) - stwórz tak pięć dźwięków alarmowych - patrz projekt 22.

Układ scalony kosmiczna bitwa - Space War IC:



(+) energia z baterii
(-) energia z powrotem do baterii
OUT - wyjście
IN1, IN2 - wejście

Podłącz wszystkie wejścia do (-) - stworzysz sekwencję 8

Czego można i nie można w czasie zestawiania obwodów

Po zestawieniu obwodów zgodnie z instrukcjami może będziesz miał ochotę eksperymentować na własne ryzyko. Postępuj zgodnie z instrukcjami projektów w tym podręczniku. Każdy obwód zawiera źródło prądu (baterie) i opory (opór, żarówka, silnik, układ scalony, itp.), które są wzajemnie połączone w obu kierunkach. **Bądź ostrożny żeby nie dochodziło do zwarcia (połączenie z niskim oporem – patrz przykład poniżej), co może uszkodzić poszczególne komponenty albo szybciej rozładować baterie.**

Układ scalony podłączaj zgodnie z konfiguracją opisaną w projektach, inaczej możesz uszkodzić komponenty. Nie ponosimy odpowiedzialności za szkody spowodowane złym połączeniem części.

Ważne uwagi:

- Jeżeli będziesz eksperymentował, **ZAWSZE** chroń oczy.
- W obwodzie **ZAWSZE** użyj elementu, który ogranicza prąd - np. układ scalony, mikrofon, żarówkę, układ dźwiękowy, kondensator (musi być prawidłowo podłączony), silnik, opór światłoczuły albo opory.
- Diody LED, tranzystory, układy o wysokiej częstotliwości, anteny i wyłącznik używaj **ZAWSZE** w połączeniu z innymi komponentami, które ograniczą nimi przechodzący prąd. Jeżeli tak nie uczynisz może dojść do zwarcia albo uszkodzenia tych komponentów.
- Jeśli stwierdzisz podwyższoną temperaturę u którejś z części, **NATYCHMIASTOWO** odłącz baterię i sprawdź wszystkie połączenia.
- Przed włączeniem obwodu **ZAWSZE** sprawdź wszystkie połączenia.
- Układ scalony **ZAWSZE** podłączaj zgodnie z konfiguracją opisaną w projektach lub według opisu połączenia danych części.
- **NIGDY** nie podłączaj urządzeń do wtyczki zasilania w sieci domowej.
- **NIGDY** nie zostawiaj układu bez nadzoru, jeżeli jest włączony.
- **NIGDY** nie wolno dotykać motoru, jeżeli toczy się bardzo szybko.

Ostrzeżenie: Jeżeli posiadasz zaawansowane zestawy Boffin 300, Boffin 500 lub Boffin 750, otrzymasz dodatkowe informacje w poszczególnych podręcznikach projektów.

Wszystkich projektów opisanych w tym podręczniku dotyczy, że jednotlivie części obwodu mogą być ułożone różnie bez konieczności zmiany obwodu. Na przykład, kolejność komponentów nie ma znaczenia, ważne jest jakim sposobem są kombinacje tych obwodów podłączone do całości.

PRZYKAD ZWARCIA - NIGDY NIE PRÓBUJ!!!

Umieszczenie przewodu z trzema połączeniami naprzeciw baterii spowoduje zwarcie.

NIGDY NIE PRÓBUJ!

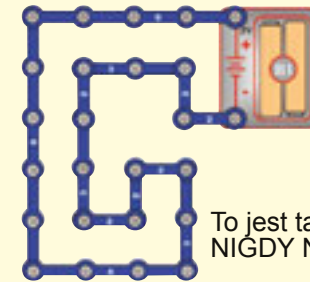
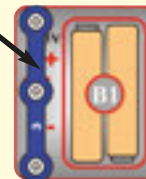

NIGDY NIE PRÓBUJ!

To jest także zwarcie, NIGDY NIE PRÓBUJ!

Tym oto sposobem także może dojść do zwarcia. Jeżeli jest przełącznik (S1) włączony dojdzie w tym układzie do zwarcia.

NIGDY NIE PRÓBUJ!

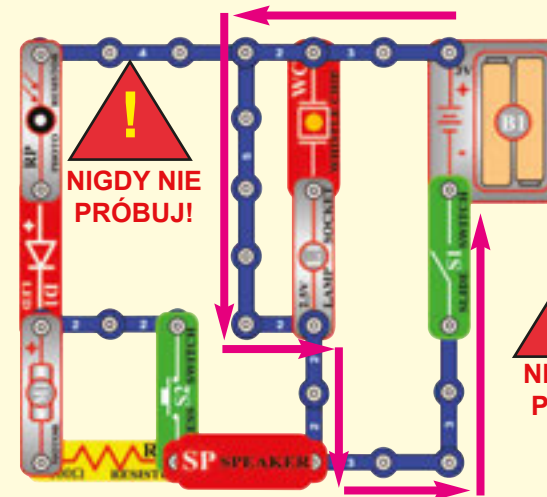

NIGDY NIE PRÓBUJ!

Jeżeli wymyślisz inny funkcjonalny układ, nie wahaj się i wyślij go na info@boffin.cz



Ostrzeżenie: Ryzyko porażenia prądem elektrycznym
- Nikdy nie podłączaj obwodów Boffin do domowych elektrycznych wtyczek.

Zaawansowane usuwanie problemów

ConQuest entertainment nie ponosi odpowiedzialności za części uszkodzone w wyniku nieprawidłowego podłączeniem.

Jeśli czujesz, że obwód zawiera uszkodzone komponenty, wykonaj następujące kroki, aby znaleźć, którą część trzeba zmienić:

1. 2,5V żarówka (L1), silnik (M1), mikrofon (SP), uchwyt baterii (B1):

Umieść baterie do właściwego miejsca a do oprawki zainstaluj żarówkę. Podłącz 2,5V żarówkę wprost do uchwytu baterii - powinna świecić. Tak samo postępuj w wypadku silnika (silnik + do baterii +), powinien kręcić się bardzo szybko. Stuknij do mikrofonu podłączonego do kontaktów uchwytu baterii, powinieneś podczas stukania usłyszeć energię statyczną. Jeśli się nic nie stanie, zmierz baterie i przeprowadź kontrolę jeszcze raz, jeśli nadal nic się nie stanie oznacza to, że jest uszkodzony uchwyt baterii.

2. Druły łączące: Użyj tego małego obwodu do przeprowadzenia kontroli poszczególnych drutów łączących - żarówka powinna świecić.

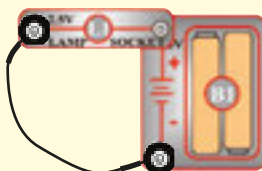

3. Przewody z połączeniami: Użyj tego małego obwodu do przeprowadzenia kontroli poszczególnych przewodów z połączeniami - każdy pojedynczo. Żarówka powinna świecić.

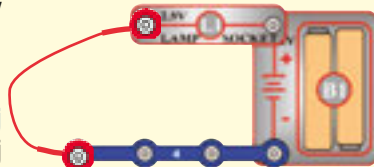

4. Włącz przełącznik (S1) i naciśnij przycisk przełącznika (S2): Zbuduj projekt numer 1, jeśli żarówka (L1) nie świeci, oznacza to, że przełącznik jest uszkodzony. Zamień go za przełącznik z przyciskiem.

5. Opór 100Ω (R1) i dioda LED (D1): Zbuduj projekt numer 7, zamiast diody LED użyj głośnik (SP), powinieneś usłyszeć energię statyczną. Potem zamień głośnik za diodę LED i sprawdź jeśli świeci.

6. Układ scalony „Alarm“ (U2): Zbuduj projekt numer 17, usłyszysz syrenę. Potem umieść przewód z trzema połączeniami pomiędzy punkty A1 i C1 na podkładce, dźwięk będzie inny. Potem przesuń przewód z A1-C1 na A3-C3, żeby usłyszeć 3 dźwięk.

7. Układ scalony „Muzyka“ (U1): Zbuduj projekt numer 74, ale zamiast fototranzystora (Q4) użyj przełącznik z przyciskiem (S2). Włącz go a dioda LED (D1) będzie przez chwilę migotać. Potem przestanie, ale wszystko powtórzy się jeśli znów naciśniesz przycisk przełącznika. Następnie umieść przewód z trzema połączeniami na punkty A1 - C1, migotanie się powtórzy.

8. Układ scalony „Kosmiczna bitwa“ (U3) i fototranzystor (Q4): Zbuduj projekt numer 19, przełączniki (S1 i S2) powinny zmienić dźwięk. Następnie zamień któryś z przełączników za fototranzystor, zamachaj nad nim ręką - dźwięk powinien się zmienić.

9. Układ dźwiękowy (WC): Zbuduj projekt numer 61 a jeśli będziesz fototranzystor (Q4) świecił, usłyszysz dźwięk układu scalonego.

Uwaga: Jeżeli posiadasz zaawansowane zestawy Boffin 300, Boffin 500 lub Boffin 750, otrzymasz dodatkowe informacje w poszczególnych podręcznikach projektów.

ConQuest entertainment a.s
Kolbenova 961
198 00 Praha 9
www.boffin.pl
info@boffin.cz

Więcej informacji znajdziesz na www.boffin.pl

Lista projektów

Projekt	Opis	Strona	Projekt	Opis	Strona	Projekt	Opis	Strona
1	Elektryczne światło i przełącznik	8	34	Włączenie dźwięków silnikiem	20	69	Syrena kosmicznej bitwy	34
2	Silnik DC i przełącznik	9	35	Włączenie światła silnikiem	20	70	Alarm cicha woda	34
3	Przełącznik kontrolowany dźwiękiem	9	36	Kosmiczna bitwa (II)	21	71	Żarówka kontrolowana światłem	35
4	Ustawienie głośności dźwięku	9	37	Cicha kosmiczna bitwa	21	72	Żarówka kontrolowana głosem	35
5	Żarówka i śmigło umieszczone szeregowo	10	38	Cykliczne dźwięki	21	73	Żarówka kontrolowana silnikiem	35
6	Żarówka i śmigło umieszczone równolegle	10	39	Migoczące światło z podwójnym błyskiem	21	74	Dioda LED kontrolowana światłem	36
7	Dioda świetlna	11	40	Dźwięki kontrolowane silnikiem	22	75	Dioda LED kontrolowana dźwiękiem	36
8	Jeden kierunek dla diody LED	11	41	Inne dźwięki silnika	22	76	Dioda LED kontrolowana silnikiem	36
9	Detektor przewodności	12	42	Inne dźwięki silnika (II)	22	77	Kosmiczna bitwa - świecąca dioda LED	37
10	IC „Alarm“ i „Kosmiczna bitwa“ Combo	12	43	Inne dźwięki silnika (III)	22	78	Muzyka i członek AND (koniunkcja)	37
11	Latający talerz	13	44	Inne dźwięki silnika (IV)	22	79	Światło i ton	37
12	Ograniczenie podniesienia latającego talerza	13	45	Migotanie kontrolowane światłem	23	80	Żarówka, głośnik i śmigło ułożone równolegle	38
13	Dwubiegowe śmigło	14	46	Inne efekty dźwiękowe	23	81	Ołówek i „Alarm“	38
14	Bezpiecznik	14	47	To ALBO tamto	24	82	Alternatywy alarmu z ołówkiem	38
15	Muzyczny dzwonek	15	48	To I tamto	24	83	Zabawa z układem scalonym „Alarm“	39
16	Krótki alarm	15	49	ANI to ANI tamto	25	84	Dźwięk silnika - Combo	39
17	Obwód z alarmem	16	50	NIE to A tamto	25	85	Dźwięk silnika - Combo (II)	39
18	Broń laserowa	16	51	Detektor odbicia	26	86	Alarm muzyczny - Combo	40
19	Kosmiczna bitwa	17	52	Cichy detektor	26	87	Dźwięk bomby	40
20	Przełącznik świetlny	17	53	Światło laserowe z dźwiękiem	27	88	Dźwięk bomby (II)	40
21	Papierowa kosmiczna bitwa	17	54	Kosmiczna bitwa - migoczący efekt	27	89	Dioda LED kontrolowana światłem (II)	41
22	Świetlna syrena policyjna	18	55	Obracające się krążki	28	90	Światło dotykowe	41
23	Głośniejsze dźwięki	18	56	Efekt stroboskopowy podczas oświetlenia domowego	28	91	Dotykowy dźwięk	41
24	Głośniejsze dźwięki (II)	18	57	Konkurencyjna gra	29	92	Wodna kosmiczna bitwa	42
25	Głośniejsze dźwięki (III)	18	58	Stosowanie komponentów jako przewodów	29	93	Woda kosmiczna bitwa (II)	42
26	Głośniejsze dźwięki (IV)	18	59	Obracający się rysunek	30	94	Ludzka kosmiczna bitwa	42
27	Kłaskanie	19	60	Silnik i kosmiczna bitwa	30	95	Głośniejsza kosmiczna bitwa	43
28	Inne dźwięki klaskania	19	61	Dźwięki kontrolowane światłem	31	96	Świetlna/Wodna kosmiczna bitwa	43
29	Inne dźwięki klaskania (II)	19	62	Dźwięki kontrolowane światłem (II)	31	97	LUB/A Efekty świetlne kosmicznej bitwy	43
30	Inne dźwięki klaskania (III)	19	63	Dźwięki kontrolowane światłem (III)	31	98	Prosty alarm wodny	44
31	Inne dźwięki klaskania (IV)	19	64	Dźwięki kontrolowane światłem (IV)	31	99	Prosty alarm w słonej wodzie	44
32	Głosem kontrolowana dioda LED	20	65	Dźwięki kontrolowane światłem (V)	31	100	Karetka pogotowia - wodny alarm	44
33	Kontrolowanie głosem	20	66	Elektryczne bombardowanie - gra	32	101	Karetka pogotowia - alarm kontaktowy	44
			67	Strefa ciszy - gra	33			
			68	Muzyka i IC „Kosmiczna bitwa“ - Combo	33			

Projekt numer 1

Elektryczne światło i przełącznik

Cel: Pokazać, jak włączyć (ON) i wyłączyć (OFF) energie el. za pomocą przełącznika.

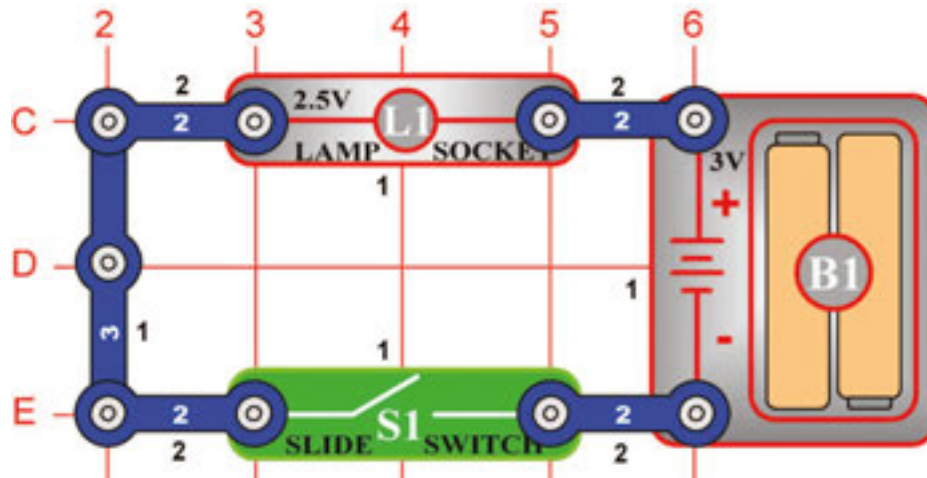

Zbuduj obwód według obrazka - najpierw na podkładkę umieść wszystkie komponenty, które są na obrazku oznaczone czarnym numerem 1. Potem dodaj komponenty oznaczone numerem 2. Umieść 2 AA baterie do uchwytu dla baterii (B1) i zaśrubuj żarówkę do oprawki (L1).

Kiedy włączysz przełącznik (S1), prąd przepłynie z baterii do żarówki i z powrotem przez przełącznik do baterii. Włączony przełącznik zamyka obwód. Ta sytuacja w elektronice nazywana jest „obwód zamknięty”. Jeśli wyłączysz przełącznik, prąd nie może przepływać z powrotem do baterii, dlatego żarówka gaśnie. W elektronice nazywamy to „obwód otwarty”.

Projekt numer 2

Silnik DC i przełącznik

Cel: Pokazać, jak elektronika używa się do napędu silnika prądem stałym (DC).

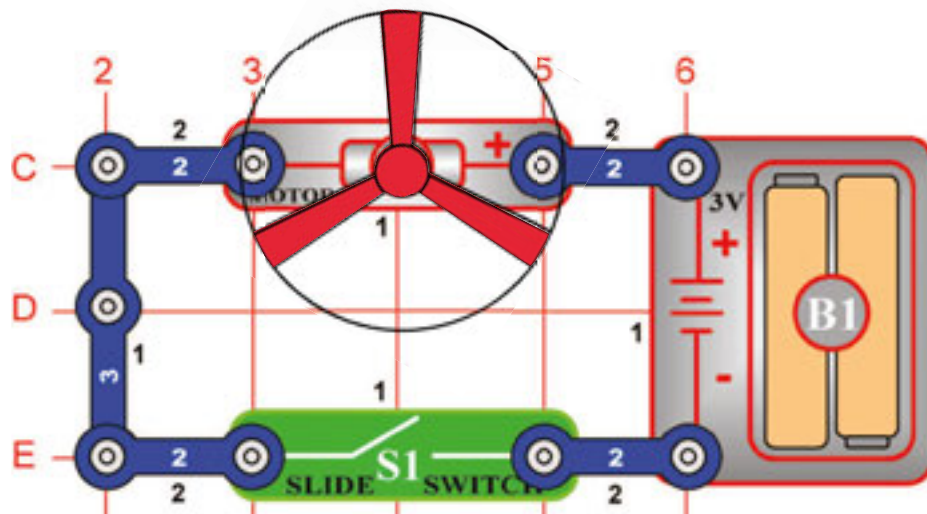

Zbuduj obwód według obrazka - najpierw umieść na podkładce wszystkie komponenty, które są na obrazku oznaczone czarnym numerem 1.

Potem dodaj komponenty oznaczone numerem 2.

Kiedy włączysz przełącznik (S1) prąd przepływa z baterii (B1) do silnika (M1), który zaczyna się obracać. Umieść śmigło na wał silnika i włącz przełącznik. Obroty silnika spowodują obroty śmigła, która wprowadzi powietrze wokół silnika.



Ostrzeżenie: Części ruchome. Podczas działania nie wolno dotykać śmigła lub silnika.

Projekt numer 3

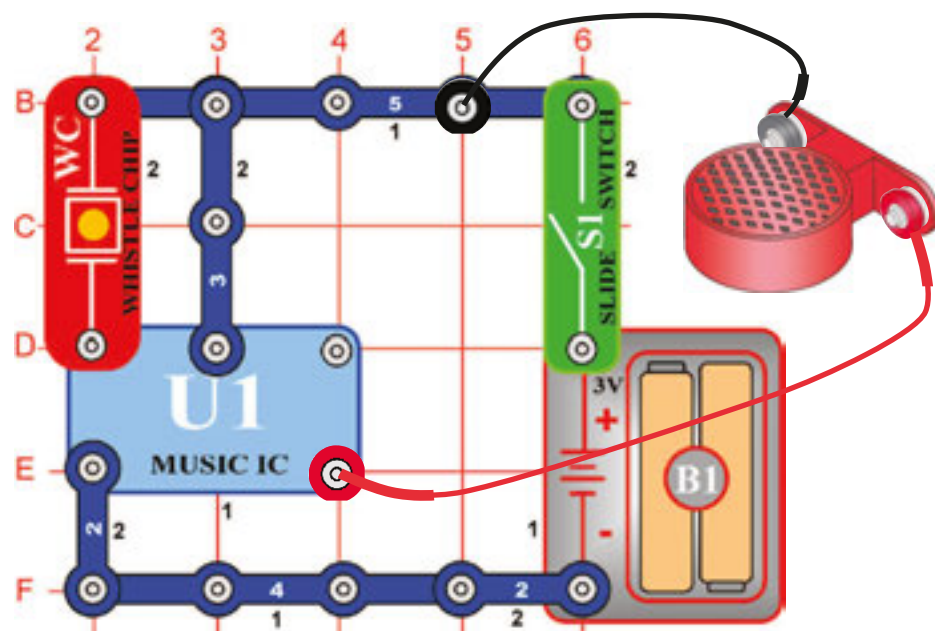

Przełącznik kontrolowany dźwiękiem

Cel: Pokazać, jak może dźwięk włączyć (ON) elektroniczne urządzenie.

Zbuduj obwód jak pokazano - najpierw na podkładce umieść wszystkie komponenty, które są na obrazku oznaczone czarnym numerem 1. Potem umieść części oznaczone numerem 2. W końcu połóż na stół głośnik (SP) i podłącz go do obwodu za pomocą drutów łączących według obrazka.

Kiedy włączysz przełącznik (S1), przez chwilę zacznie grać muzyka, która po chwili się wyłączy. Kłaśnij w pobliżu układu dźwiękowego (WC) lub dotknij podkładki palcem. Muzyka znów na chwilę rozpoczyna grać a potem się wyłączy. Dmuchnij na układ dźwiękowy a muzyka znów rozpoczyna grać.

Aby podłączyć głośnik można umieścić zamiast drutów łączących przewodów z połączeniami i głośnik spowodowałoby tyle wibracji dźwiękowych, aby włączyć układ dźwiękowy.

Projekt numer 4

Ustawienie głośności dźwięku

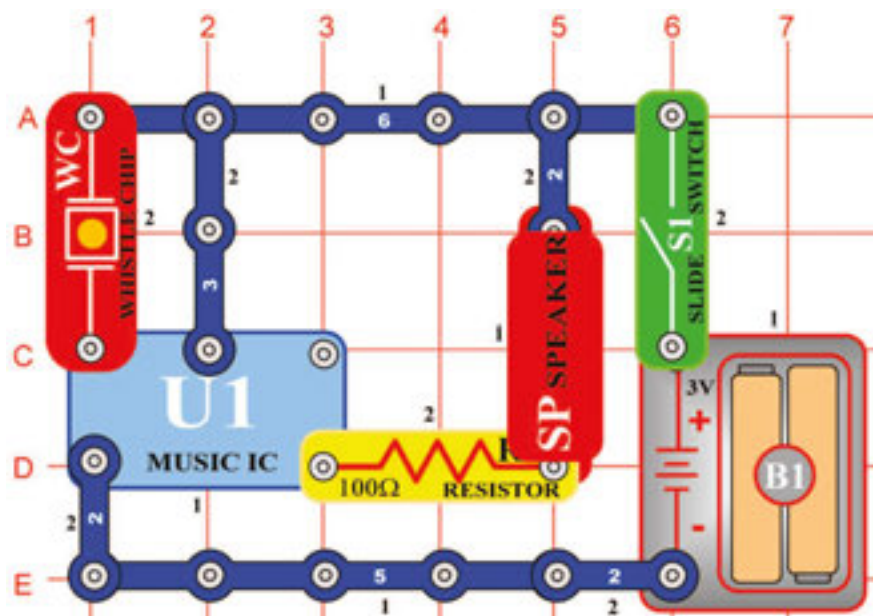

Cel: Pokazać, jak może opór obniżyć dźwięk z głośnika.

W tym projekcie zmieniłeś ilość prądu, który przepływa głośnikiem (SP) i obniżyłeś dźwięk wychodzący z głośnika. Opory są w elektronice używane do obniżenia ilości prądu.

Zbuduj obwód jak pokazano. Kiedy włączysz przełącznik (S1), muzyka rozpoczyna na krótko grać a potem się wyłącza. Potem kłaśnij w pobliżu układu dźwiękowego (WC) lub dotknij podkładki palcem. Muzyka znów rozpoczyna grać i po chwili się wyłącza.

Projekt numer 5

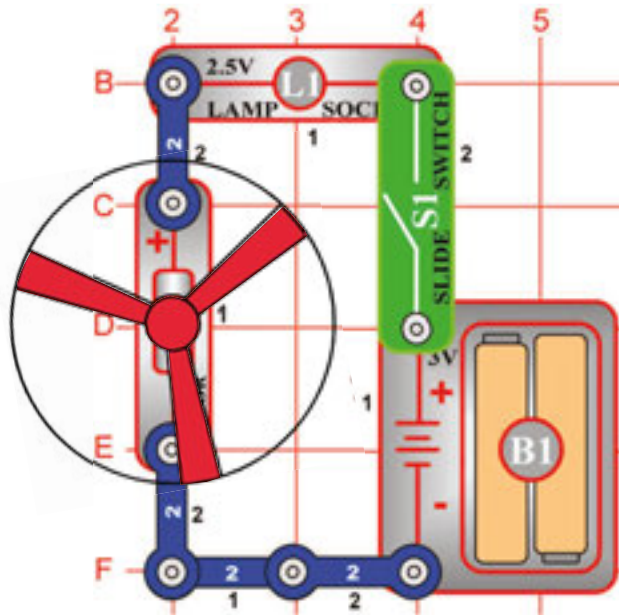

Żarówka i śmigło umieszczone szeregowo

Cel: Pokazać, jak może lampa reagować na działanie śmigła.

Zbuduj obwód według obrazka - najpierw na podkładce umieść wszystkie komponenty, które są na obrazku oznaczone czarnym numerem 1. Potem umieść części oznaczone numerem 2. W końcu umieść śmigło na silniku (M1).

Kiedy włączysz przełącznik (S1), śmigło rozpoczyna się obracać i żarówka (L1) się rozświeca. Śmigło zacznie się obracać aż po chwili w wyniku bezwładności. Bezwładność to właściwość, która utrzyma ciało w spoczynku, bez ruchu a obiekt poruszający w ruchu i ochroni go przed zatrzymaniem.

Światło pomaga chronić silnik przed pełnym napięciem po włączeniu przełącznika. Część napięcia przepływa przez żarówkę a reszta idzie do silnika. Usuń śmigło i zauważ, jak światło lampy słabnie, kiedy silnik nie obraca śmigłem.



Ostrzeżenie: Części ruchome. Podczas działania nie wolno dotykać śmigła lub silnika.

Projekt numer 6

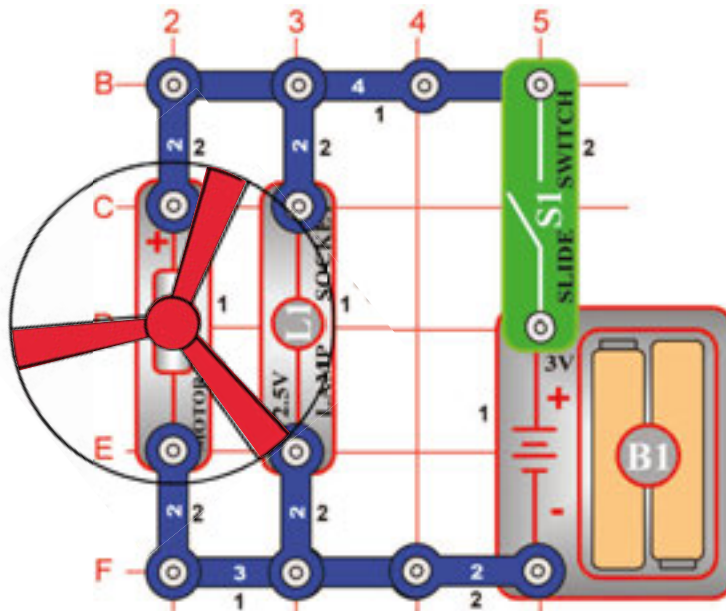

Żarówka i śmigło umieszczone równolegle

Cel: Pokazać, jak może być podłączone źródło światła bez wpływu na przepływ prądu w silniku.

Zbuduj obwód jak pokazano. Kiedy włączysz przełącznik (S1), śmigło rozpoczyna się obracać a żarówka (L1) się zapala. Śmigło zacznie się obracać aż po chwili w wyniku bezwładności. W tym połączeniu żarówka nie mieni ilość prądu przepływającego do silnika (M1). Silnik obraca się o nieco szybciej niż w projekcie numer 5.

Usuń śmigło i zauważ, że nie zmieniła się jasność światła nawet wtedy, gdy prędkość silnika jest wyższa. Żarówka i silnik mają swoją własną drogę do baterii (B1)



Ostrzeżenie: Części ruchome. Podczas działania nie wolno dotykać śmigła lub silnika.

Projekt numer 7

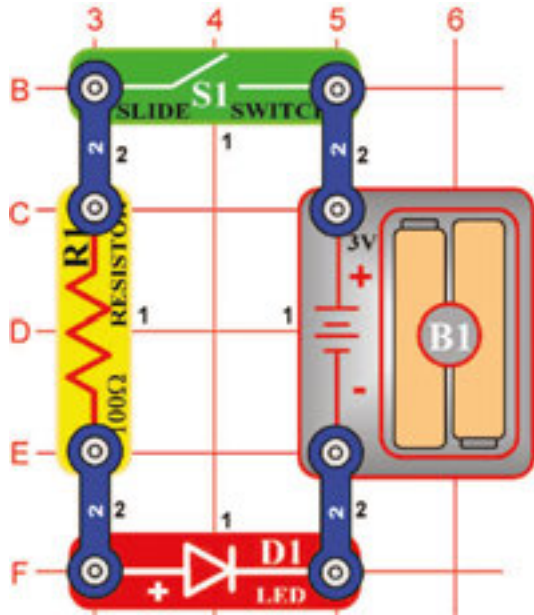

Dioda świetlna

Cel: Pokazać połączenie oporu i diody LED tak, żeby świeciła.

Zbuduj obwód według obrazka - najpierw na podkładce umieść wszystkie komponenty, które są na obrazku oznaczone czarnym numerem 1. Potem umieść części oznaczone numerem 2.

Kiedy włączysz przełącznik (S1), prąd przepłynie z baterii (B1), przez przełącznik, opór (R1) i diodę LED (D1) z powrotem do baterii. Włączony przełącznik zamyka obwód. Opór obniża ilość prądu i zabrania uszkodzeniu diody LED. Nigdy nie umieszczaj diody LED wprost do baterii! Jeżeli w obwodzie nie ma żadnego oporu, prąd z baterii może uszkodzić półprzewodnik, który stwarza światło. Diody LED są używane we wszystkich typach urządzeń elektrycznych dla wskazania stanu i podania informacji użytkownikowi tych urządzeń.

Znasz jakieś urządzenie, które ma diodę LED i używasz go na co dzień?

Projekt numer 8

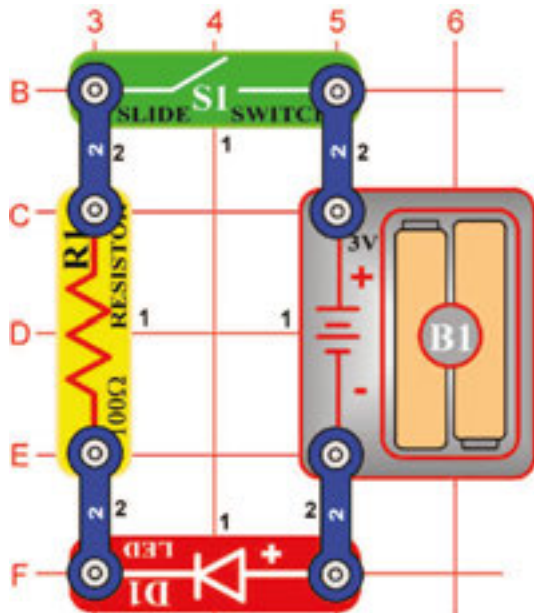

Jeden kierunek dla diody LED

Cel: Pokazać, jak może energia el. przepływać diodą LED tylko w jednym kierunku.

Zbuduj obwód opisany w projekcie numer 7, diodę LED (D1) umieść według obrazka.

Kiedy włączysz przełącznik, prąd przepłynie z baterii (B1) przez opór a potem przez diodę LED. Jeśli prąd przepływa przez diodę LED, zapala się. Jeśli jest dioda LED umieszczona na odwrot, prąd nie może przepływać. Dioda LED zachowuje się jako urządzenie kontrolne, które umożliwi prądu przepływać tylko w jednym kierunku.

W tym projekcie zmieniłeś kierunek prądu za pomocą diody LED. Elektroniczna część, która musi być umieszczona tylko w jednym kierunku, ma polarność. Inne podobne części pokażemy Ci w dalszych projektach. Umieszczenie diody LED w odwrotnym kierunku nie powoduje problemu, ponieważ napięcie nie jest tak duże, aby uszkodziło ten komponent.

Projekt numer 9

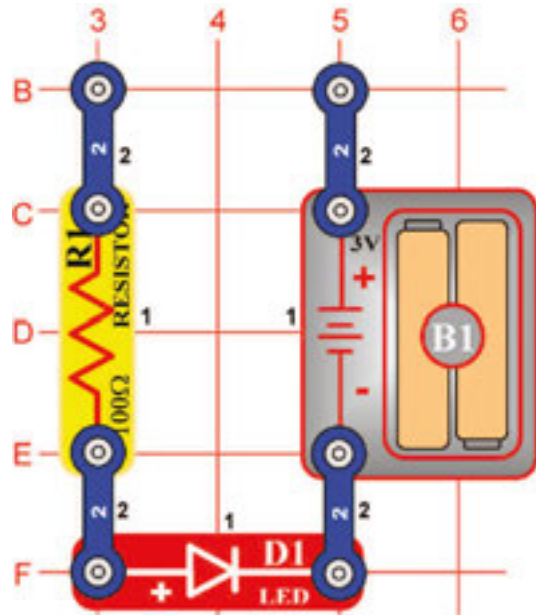

Detektor przewodności

Cel: Stworzyć obwód, który rozpozna przewodność różnych materiałów.

Zbuduj znów obwód opisany w projekcie numer 7, ale usuń przełącznik (S1) jak pokazano na obrazku.

Jeżeli umieścisz metalową klamrę na kontakty według obrazka, prąd popłynie z baterii (B1) przez opór (R1) i diodę LED (D1) z powrotem do baterii. Papierowa klamra zamknie obwód i prąd będzie przechodził diodą LED. Połóż palce na kontakty - dioda LED nie świeci.

Twoje ciało ma wysoki opór, dlatego nie pozwoli przepływu prądu i rozświetleniu diody LED. Jeżeli napięcie będzie większe i przepłynie przez Twoje palce, dioda LED się rozświetli. Ten detektor można użyć do rozpoznania przewodności różnych materiałów - np. plastiku.

Projekt numer 10

IC „Alarm“ i „Kosmiczna bitwa“ Combo

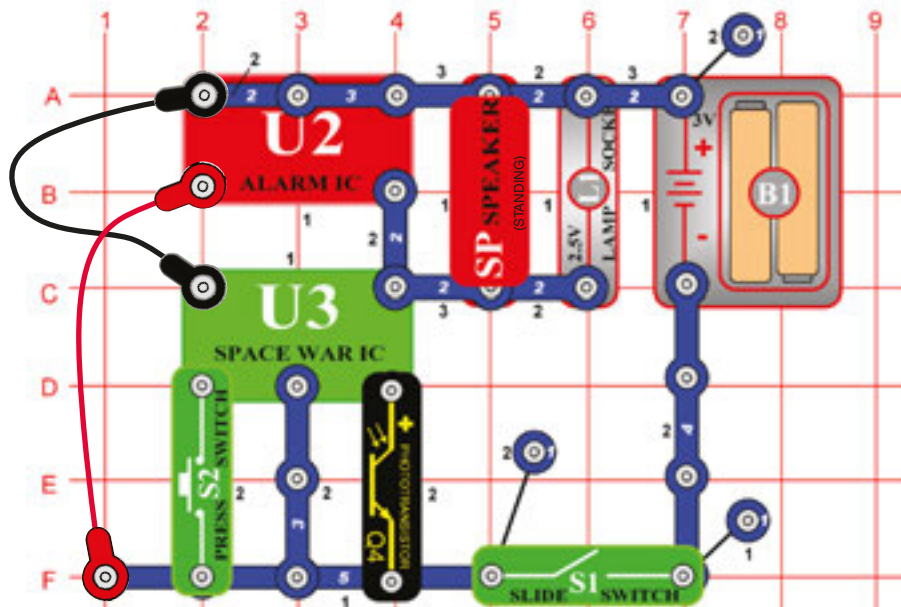

Cel: Kombinować dźwięki kosmicznej bitwy i układu scalonego alarm.

Zbuduj obwód jak pokazano na obrazku i dodaj druty łączące. Włącz go, naciśnij kilkakrotnie przełącznik (S2) i zamachaj ręką nad fototranzystorem (Q4). Usłyszysz różne kombinacje dźwięków. Jeżeli jest dźwięk za głośny, możesz zamienić głośnik (SP) układem dźwiękowym (WC).

Projekt numer 11

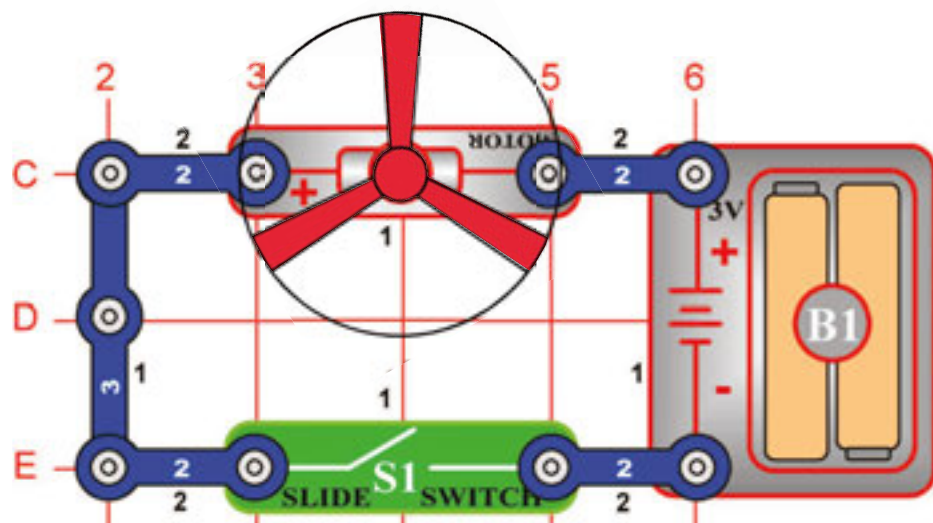

Ostrzeżenie: Części ruchome. Podczas działania nie wolno dotykać śmigła lub silnika.

Ostrzeżenie: Nie wolno pochylać się ponad silnikiem.

Latający talerz

Cel: Stworzyć obwód, który strzeli śmigło, które symuluje latający talerz.

Zbuduj obwód opisany w projekcie numer 2, ale z odwrotną polarnością silnika (M1). Ujemny (-) na silniku będzie podłączony do dodatniego (+) na baterii. Dla tego projektu polecamy nowe baterie.

Kiedy włączysz przełącznik (S1), silnik zwiększy prędkość. Kiedy obroty silnika osiągną maksyma, wyłącz przełącznik. Śmigło się podniesie i będzie się wznosić jako latający talerz. Bądź ostrożny i nie przebywaj w pobliżu latającego śmigła. Powietrze jest włączane przez obrót śruby w dół a obroty silnika zablokują śmigła umieszczonego na wale.

Po wyłączeniu silnika, śmigło się uwolni z wału i może latać podobnie jako śmigłowiec. Jeżeli się silnik obraca powoli, śmigło pozostanie na wale, ponieważ nie ma pod dostatkiem energii, żeby się wznieść. Silnik będzie się kręcił szybciej, jeżeli są baterie nowe.

Jeżeli śmigło nie podniesie się, kilkakrotnie podczas wysokiej prędkości silnika włącz i wyłącz przełącznik.

Projekt numer 12

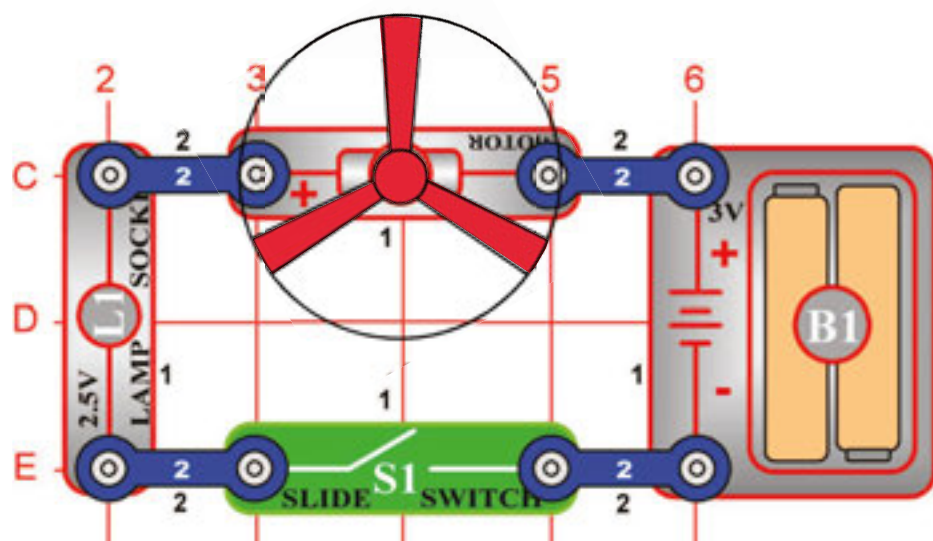

Ograniczenie podniesienia latającego talerza

Cel: Pokazać jak napięcie wpływa na prędkość silnika DC i może wpłynąć na podniesienie latającego talerza.

Zmień obwód opisany w projekcie numer 11 tak, że dodasz żarówkę (L1) szeregowo do silnika - według obrazka.

Kiedy umieścisz żarówkę szeregowo w którymkolwiek urządzeniu elektronicznym, będzie ona przepuszczać mniej prądu, ponieważ stworzy opór. W tym wypadku szeregowo ustawiona żarówka redukuje ilość prądu przepływającego silnikiem i obniża jego prędkość maksymalną. Włącz przełącznik (S1) i zaczekaj aż śmigło osiągnie prędkości maksymalnej. Wyłącz przełącznik i zauważ różnicę w wysokości lotu. Powodem jest żarówka. W większości wypadków śmigło nie podniesie się.

Ostrzeżenie: Części ruchome. Podczas działania nie wolno dotykać śmigła lub silnika.

Ostrzeżenie: Nie wolno pochylać się nad silnikiem.

Projekt numer 13

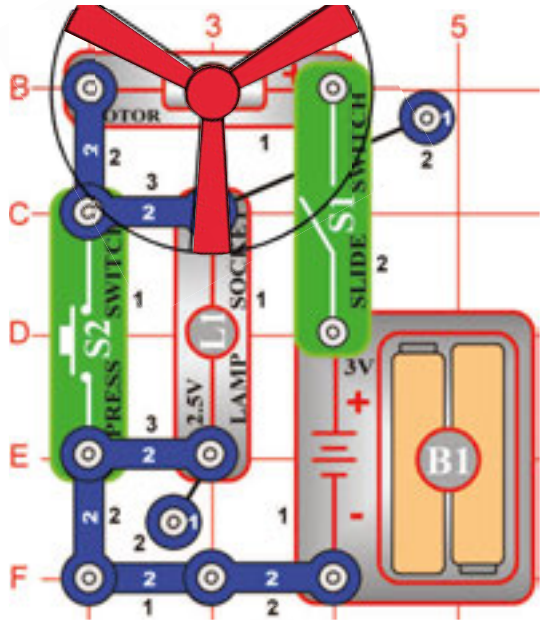

Ostrzeżenie: Części ruchome. Podczas działania nie wolno dotykać śmigła lub silnika.

Dwubiegowe śmigło

Cel: Pokazać jak przełączniki mogą zwiększyć lub zmniejszyć prędkość elektrycznego śmigła.

Zbuduj obwód według obrazka - najpierw umieść wszystkie komponenty, które są na obrazku oznaczone numerem 1. Potem dodaj komponenty oznaczone numerem 2. W końcu dodaj przewody z dwoma połączeniami, które są przeznaczone do trzeciego piętra.

Kiedy włączysz przełącznik (S1), prąd popłynie z baterii do przełącznika (S1), przez silnik (M1) i żarówkę (L1) z powrotem do baterii (B1). Kiedy jest przełącznik (S2) włączony, żarówka jest wyłączona a prędkość motoru się wzrośnie.

Zasada usunięcia oporu dla zwiększenia prędkości silnika jest tylko jednym sposobem zmiany prędkości silnika. Wentylatory, przeznaczone do sprzedaży nie używają tej metody, ponieważ opór by się ogrzał a wentylatory są przeznaczone do schłodzenia obwodu powietrzem, który nimi przechodzi. Profesjonalne wentylatory zmieniają napięcie silnika za pomocą transformatora lub innych elektronicznych części.

Projekt numer 14

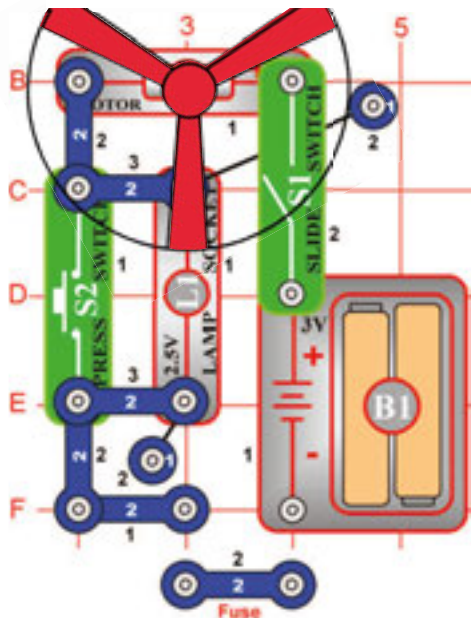

Ostrzeżenie: Części ruchome. Podczas działania nie wolno dotykać śmigła lub silnika.

Bezpiecznik

Cel: Pokazać jak używany jest bezpiecznik do przerywania wszystkich dróg z powrotem do źródła napięcia.

Użyj obwód opisany w projekcie numer 13.

Kiedy włączysz przełącznik (S1), prąd popłynie z baterii przez przełącznik (S1), żarówkę (L1) i silnik (M1) z powrotem do baterii (B1). Bezpiecznik w postaci przewodu z dwoma połączeniami otworzy obwód w wypadku, że z baterii dociera za duża ilość prądu. Jeżeli jest przełącznik (S2) wyłączony, światło nie świeci, ale silnik kręci się szybciej z powodu zwiększonego przepływu prądu do silnika.

Przytrzymaj przycisk przełącznika (S2) w dolnej pozycji, usuń przewód z dwoma połączeniami i zauważ, że wszystko przestaje działać. Obwód otwarty chroni elektroniczne części. Jeśli bezpieczniki nie są używane poszczególne części by się mogły przegrzać lub spowodować pożar. Znow umieść przewód z dwoma połączeniami a obwód znów rozpocznie działać.

Bardzo dużo elektronicznych urządzeń w Twoim domu jest wyposażone w bezpiecznik, który otworzy obwód w wypadku, że ilość prądu jest za wysoka.

Wspomnij niektóre takie urządzenia, które masz w domu.

Projekt numer 15

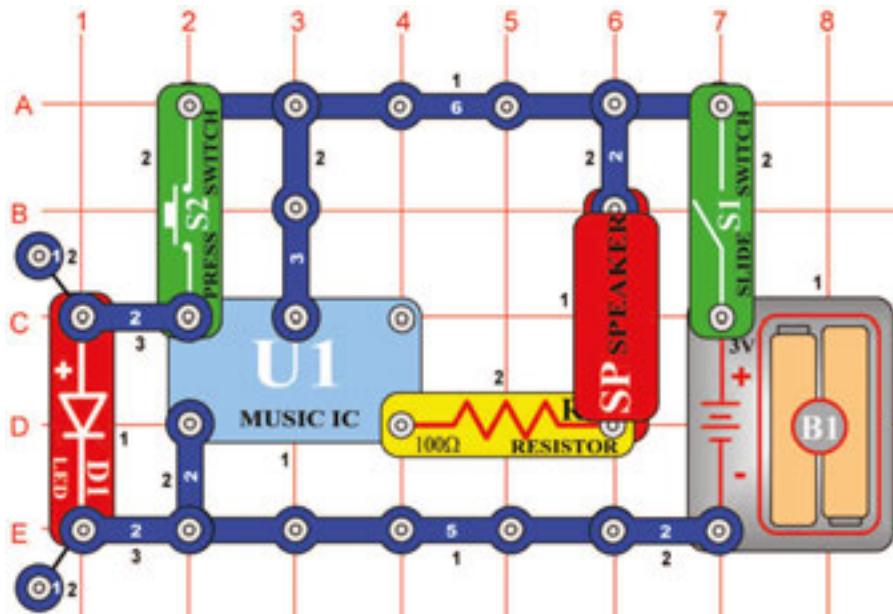

Muzyczny dzwonek

Cel: Pokazać jak można układ scalony użyć w funkcji dzwonku.

Zbuduj obwód jak pokazano na obrazku. Kiedy włączysz przełącznik (S1), układ scalony muzyka (U1) rozpoczyna grać melodię a potem przestaje.

Za każdym razem, kiedy naciśniesz przycisk dzwonku (S2), melodia rozpoczyna grać. Także bez naciśnięcia przycisku S2 układ scalony dograje melodię aż do końca.

Układ scalony „muzyka“ jest używane w wielu zabawkach dziecięcych. Jeżeli zamiast muzyki są słowa, dziecko może się w zabawny sposób coś nauczyć. Producenci starają się swoje produkty zmniejszać, dlatego są niektóre mniejsze niż główka szpilki.

Projekt numer 16

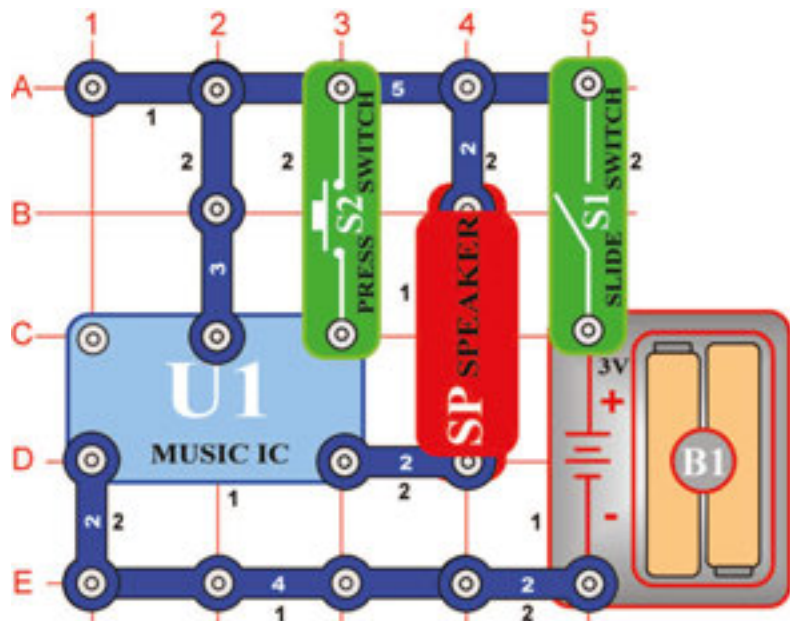

Krótki alarm

Cel: Pokazać, jak mogą układy scalone stworzyć głośne dźwięki alarmujące w wypadku niebezpieczeństwa.

Zmień obwód opisany w projekcie numer 15 tak, żeby wyglądał jednakowo jak ten na obrazku.

Kiedy włączysz przełącznik (S1), układ scalony „Muzyka“ (U1) rozpoczyna grać melodię i po chwili przestaje. Dźwięk będzie o wiele głośniejszy aniżeli w przeszłym projekcie, ponieważ teraz będzie pełnił funkcję alarmu. Zawsze, kiedy naciśniesz przycisk alarmu (S2) po skończeniu melodii będzie się cała sekwencja muzyczna powtarzać, ale tylko w wypadku, że będziesz trzymał przycisk S2.

Projekt numer 17

Obwód z alarmem

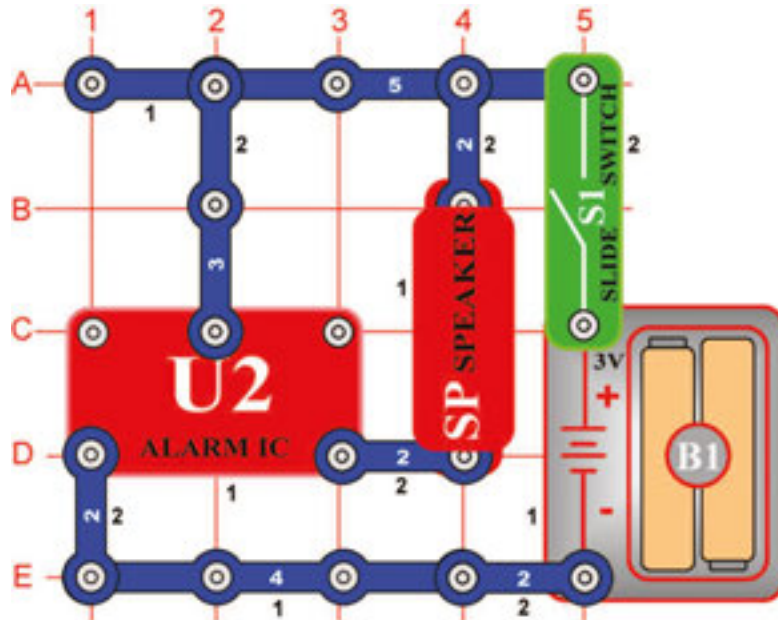

Cel: Jak można użyć układu scalonego do stworzenia prawdziwych dźwięków alarmu.

Zbuduj obwód według obrazka - umieść na podkładce wszystkie części, które są na obrazku oznaczone czarnym numerem 1. Potem dodaj części oznaczone numerem 2.

Kiedy włączysz przełącznik (S1), układ scalony (U2) rozpocznie produkować bardzo głośny alarm. Ten układ scalony jest stworzony w rozpięciu różnych częstotliwości tak, żeby go słyszeli i ludzie z chorym słuchem.

Jeżeli alarm prowadzi przez wzmacniacz i jest zainstalowany na samochodzie policyjnym, służy on jako syrena policyjna.

Projekt numer 18

Broń laserowa

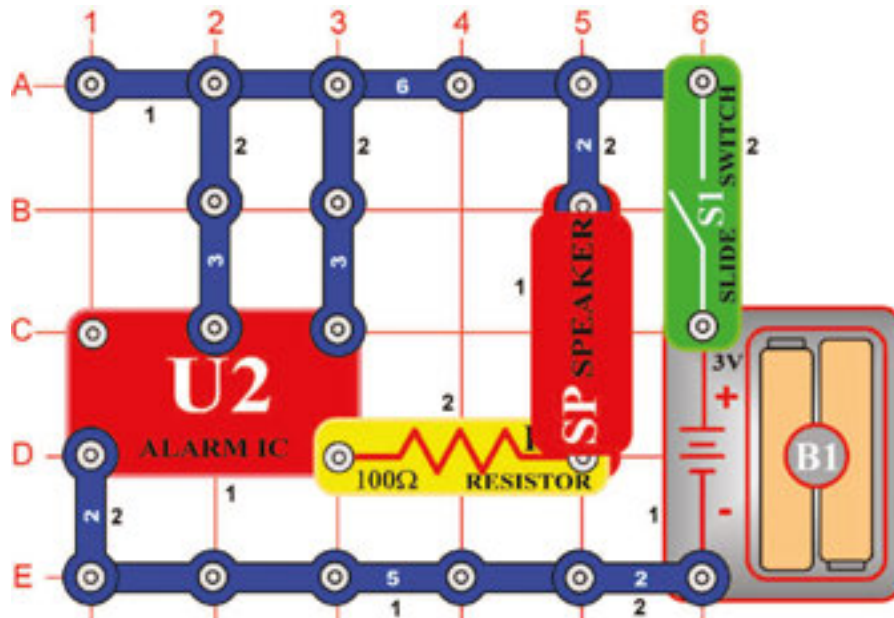

Cel: Jak może być dźwięk układu scalonego łatwo zmienione na dźwięki kosmicznej bitwy.

Zbuduj obwód według obrazka - umieść na podkładce wszystkie części, które są na obrazku oznaczone czarnym numerem 1. Potem dodaj części oznaczone numerem 2.

Kiedy włączysz przełącznik (S1), układ scalony (U2) rozpocznie wydawać dźwięk broni laserowej. Ten układ scalony jest stworzony tak, aby było możliwe dowolnie zmieniać dźwięki, które emituje. Można szybko włączyć i wyłączyć dźwięk, jeśli chcesz dodać kilka nowych efektów dźwiękowych do Twoich gier lub nagrań.

Projekt numer 19

Kosmiczna bitwa

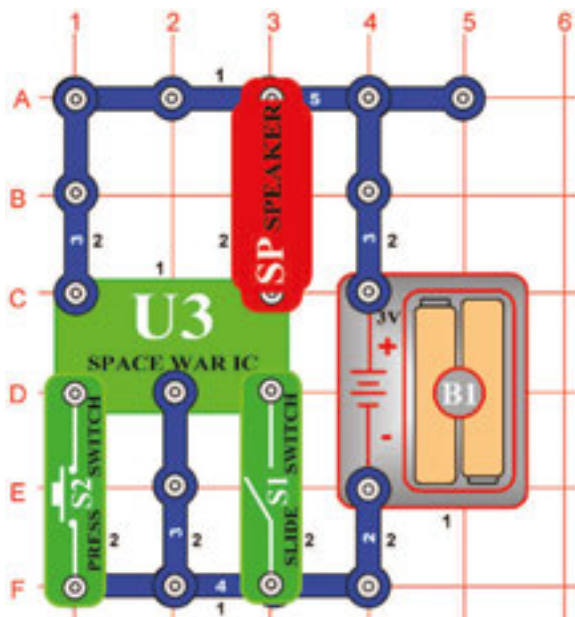

Cel: Zaprezentować Ci układ scalony „Kosmiczna bitwa“ i dźwięki, które emituje.

Zbuduj obwód według obrazka, w którym jest użyty układ scalony (U3). Aktywuj go włączeniem przełącznika (S1) lub naciśnięciem przycisku przełącznika (S2); zrób oboje kilkakrotnie i na przemian. Usłyszysz takie dźwięki, jak gdyby około Ciebie przebiegała kosmiczna bitwa!

Podobnie jak inne układy scalone, ten oto układ scalony z kosmiczną bitwą jest super zminiaturyzowany układ elektroniczny, który przechowuje różne wspaniałe dźwięki, które mogą być odtwarzane przez kilka innych komponentów. W studiach filmowych zadaniem techników jest umieszczenie danego dźwięku w momencie, kiedy ktoś strzela. Postaraj się, aby dźwięk zaczął się w momencie, gdy niektóre obiekty lądują na podłodze. To nie jest tak proste, jak to wygląda.

Projekt numer 20

Przełącznik świetlny

Cel: Pokazać, jak jest możliwe, że światło kontroluje obwód za pomocą fototranzystora.

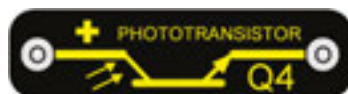

Użyj obwodu opisanego w projekcie 19, zamiast przełącznika (S1) użyj fototranzystora (Q4). Obwód natychmiastowo rozpoczyna emitować dźwięki. Spróbuj go wyłączyć. Przekonasz się, że tylko w ten sposób można wyłączyć dźwięk, zakryć fototranzystor lub wyłączyć światła w pokoju (jeśli świecą). Ponieważ światło używane jest do włączania obwodu, możemy mówić o „włączniku świetlnym“.

Fototranzystor zawiera materiały, które zmieniają się pod wpływem ich odporności na światło. Więcej światła, opór fototranzystora maleje. Elementy takie jak te używane są w codziennym życiu na wiele sposobów. Na przykład, oświetlenie ulic, które rozpoczyna się w momencie po zmierzchu i wyłącza się przy świetle dziennym.

Projekt numer 21

Papierowa kosmiczna bitwa

Cel: Pokazać wykorzystanie oporu światłoczułego w sposób dramatyczny.

Wykorzystaj obwód opisany w projekcie 20. Pobierz białą kartkę z wielu dużymi czarnymi lub ciemnymi plamami i powoli popychaj go poprzez opór światłoczuły. Usłyszysz dźwięk, który zmienia się w zależności od tego, jak jasne i ciemne miejsca papieru wpływają na transmisję światła do oporu światłoczułego. Możesz także spróbować tę próbkę papieru lub podobną.



Projekt numer 22

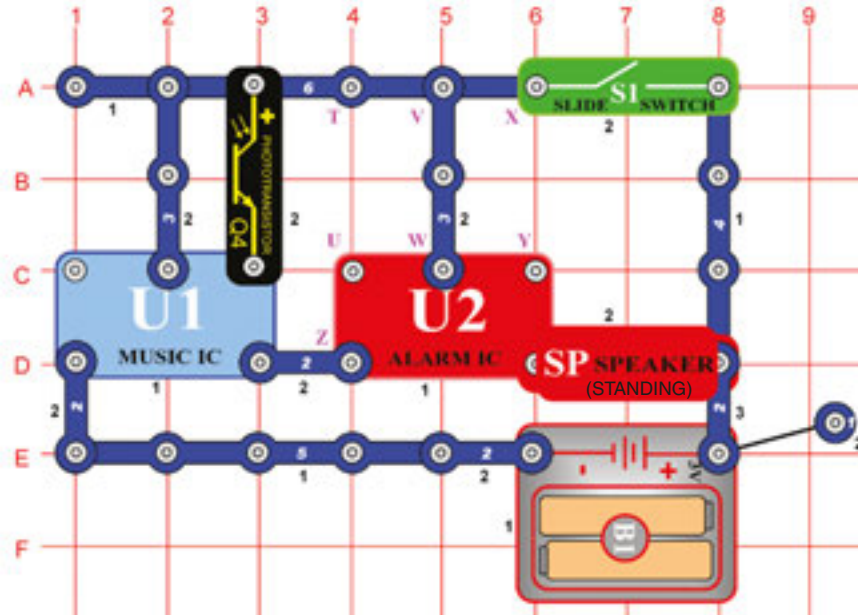

Świetlna syrena policyjna

Cel: Zbudować syrenę policyjną, która jest kontrolowana światłem.

Zbuduj obwód według obrazka - umieść na podkładce wszystkie części, które są na obrazku oznaczone czarnym numerem 1. Potem dodaj części oznaczone numerem 2. Do 3 piętra umieść części oznaczone czarnym numerem 3.

Przykryj fototranzystor (Q4) i włącz przełącznik (S1). Słyszysz syrenę policyjną i muzykę, po chwili sekwencja kończy. Dalej można zarządzać dźwiękiem odstawianiem i przykrywaniem fototranzystora.

Projekt numer 23 Głośniejsze dźwięki

Cel: Pokazać alternatywy obwodu opisanego w projekcie numer 22.

Stwórz połączenie pomiędzy punktami X i Y. Układ będzie funkcjonował jednakowo, ale teraz zabrzmi dźwięk broni i muzyka.

Projekt numer 24 Głośniejsze dźwięki (II)

Cel: Pokazać alternatywy obwodu opisanego w projekcie numer 22.

Usuń połączenie pomiędzy punktami X i Y i stwórz połączenie pomiędzy punktami T i U. Obwód będzie funkcjonował jednakowo, ale teraz zabrzmi jako pompa strażacka z muzyką.

Projekt numer 25 Głośniejsze dźwięki (III)

Cel: Pokazać alternatywy obwodu opisanego w projekcie numer 22.

Usuń połączenie pomiędzy punktami T i U i połącz punkty U i Z. Teraz usłyszysz dźwięki karetki pogotowia wraz z muzyką.

Projekt numer 26 Głośniejsze dźwięki (IV)

Cel: Pokazać alternatywy obwodu opisanego w projekcie numer 22.

Teraz usuń połączenie pomiędzy punktami U i Z i punktami V i Q a na koniec połącz punkty T i U. Teraz usłyszysz znaną Ci melodię, ale z elektrycznością statyczną.

Projekt numer 27

Klaskanie

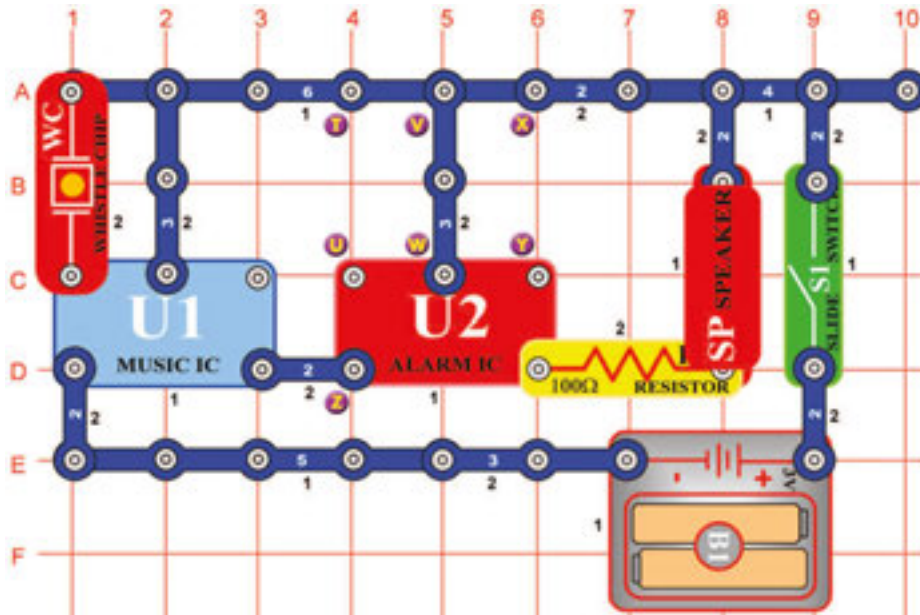

Cel: Stworzyć dźwięk syreny policyjnej i inne dźwięki aktywowane klaskaniem.

Zbuduj obwód jak pokazano na obrazku - umieść na podkładce wszystkich części oznaczonych czarnym numerem 1. Potem dołącz części oznaczone numerem 2.

Włącz przełącznik (S1), usłyszysz syrenę policyjną, kiedy umilkniesz i zaklaskaj, a dźwięk zabrzmi ponownie. Na tle syreny będzie grać muzyka. Jeśli klaskanie nie włączy dźwięku, dotknij układu dźwiękowego (WC) palcem.

Projekt numer 28 Inne dźwięki klaskania

Cel: Pokazać, że układ scalony może mieć więcej funkcji.

Użyj obwodu opisanego w projekcie 27, ale stwórz połączenie pomiędzy punktami X i Y. Usłyszysz dźwięki broni palnej.

Projekt numer 29 Inne dźwięki klaskania (II)

Cel: Pokazać, że układ scalony może mieć więcej funkcji.

Teraz usuń połączenie pomiędzy punktami X i Y i połącz punkty T i U. Zabrzmią dźwięki pompy strażackiej.

Projekt numer 30 Inne dźwięki klaskania (III)

Cel: Pokazać, że układ scalony może mieć więcej funkcji.

Teraz po usunięciu połączenia punktów T i U, połącz punkty U i Z. Usłyszysz dźwięki syreny karetki pogotowia.

Projekt numer 31 Inne dźwięki klaskania (IV)

Cel: Pokazać, że układ scalony może mieć więcej funkcji.

Teraz usuń połączenia pomiędzy punktami U i Z i pomiędzy punktami V i Q a na koniec połącz punkty T i U. Zabrzmi znana ci melodia, ale z szumem.

Projekt numer 32 Głosem kontrolowana dioda LED

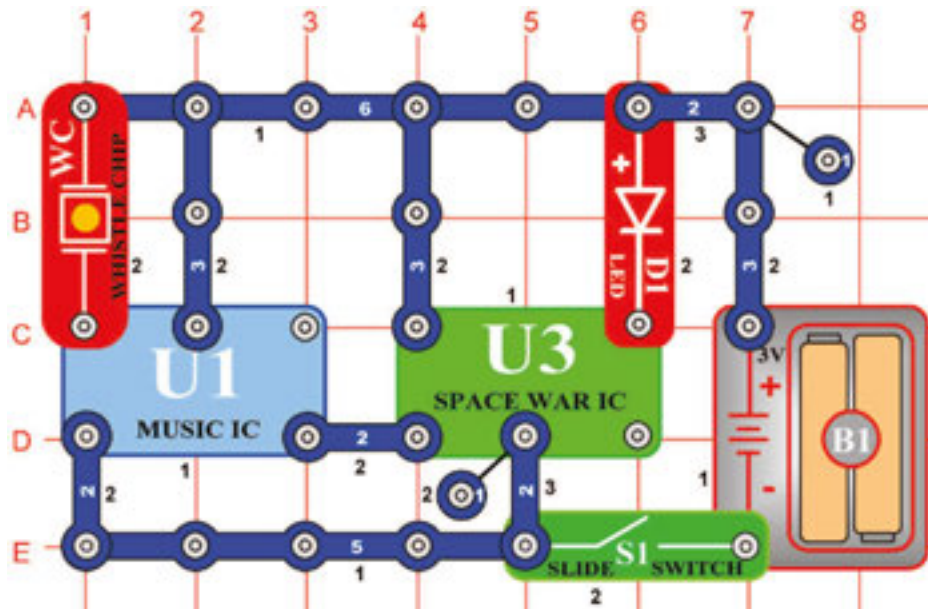

Cel: Zbudować obwód, który głosem kontroluje diodę LED.

Zbuduj obwód według obrazka i włącz przełącznik (S1). Dioda LED (D1) przez chwilę będzie świecić a potem się wyłączy. Kłaśnij lub głośno mów, dioda LED znowu się zapala i będzie przez chwilę migotać.

Projekt numer 33 Kontrolowanie głosem

Cel: Użycie głosu do kontroli dźwięków.

Poprzedni obwód może nie być za bardzo ciekawy; zamiast diody LED (D1) umieść głośnik (SP). Usłyszysz różne ciekawe dźwięki. Kłaśnij lub mów głośno a dźwięki będą się powtarzać.

Jeśli stwierdzisz, że dźwięk ciągle brzmi, oznacza to, że drganie stworzone głośnikiem zaktywowały układ dźwiękowy (WC). Jeśli chcesz temu zapobiec umieść głośnik na stół w pobliżu obwodu i połącz go za pomocą drutów łączących.

Projekt numer 34 Włączenie dźwięków silnikiem

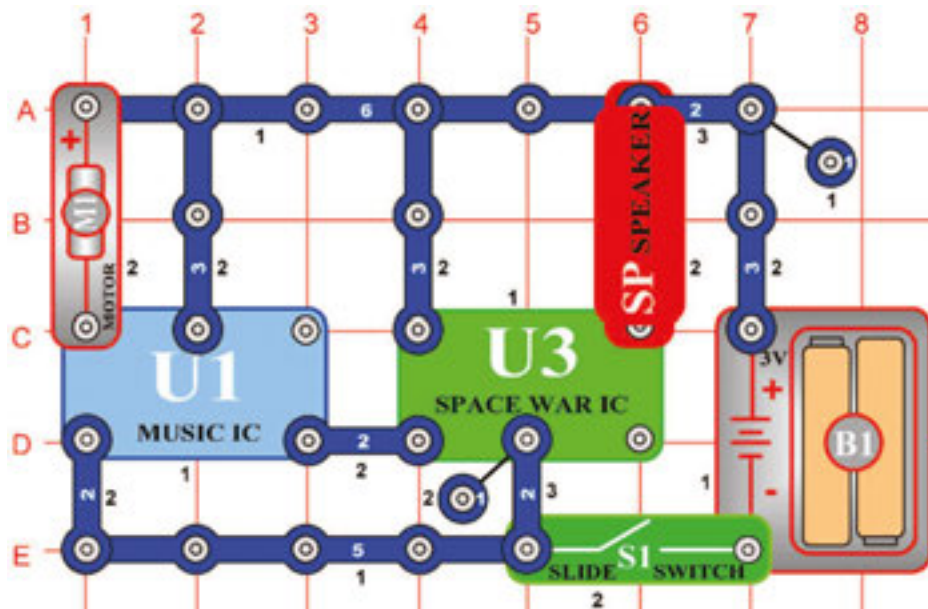

Cel: Zbudować obwód, który wykorzystuje silnika do aktywacji dźwięków kosmicznej bitwy.

Włącz układ i zaczekaj aż zabrzmią dźwięki, które będą obracać silnikiem (M1), dźwięki zabrzmią ponownie.

Wiesz dlaczego obroty silnika powodują emisję dźwięku? Silnik DC funkcjonuje jako generator prądu stałego, dlatego po włączeniu stworzy napięcie, które włączy układ dźwiękowy.

Projekt numer 35 Włączenie światła silnikiem

Cel: Zbudować obwód, który wykorzystuje silnika do aktywacji diody LED.

Obwód ten jest bardzo głośny i może przeszkadzać ludziom około Ciebie. Dlatego zamiast głośnik za diodę LED (D1), obwód działa jednakowo.

Projekt numer 36

Kosmiczna bitwa (II)

Projekt numer 37 Cicha kosmiczna bitwa

Cel: Pokazać inne wykorzystanie układu scalonego „Kosmiczna bitwa“.

Powyżej opisany obwód jest za głośny, zamień głośnik (SP) za diodę LED (D1). A cicha kosmiczna bitwa zaczyna.

Ostrzeżenie: Części ruchome. Podczas działania nie wolno dotykać śmigła lub silnika.

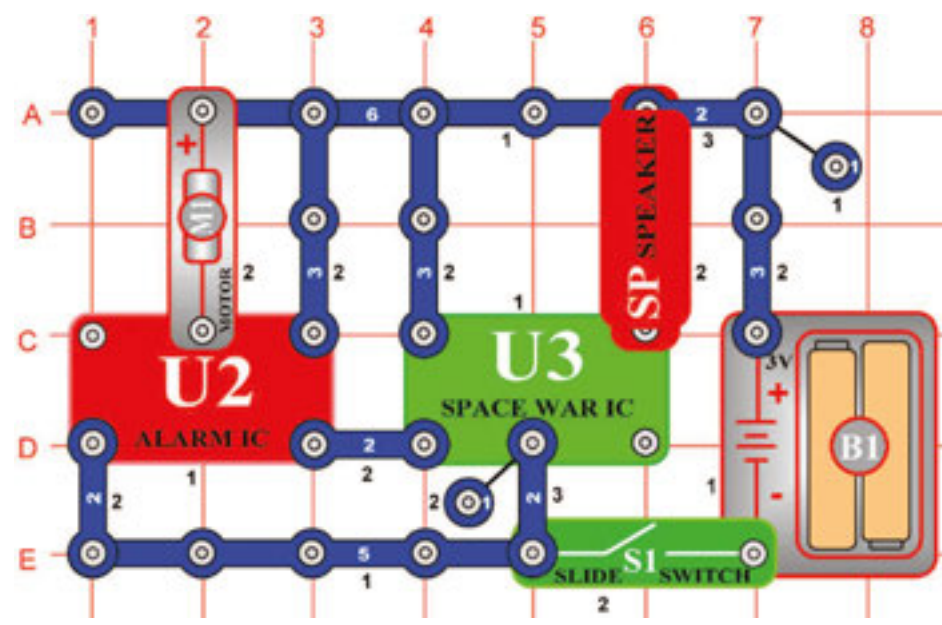

Zbuduj obwód według obrazka, który jest oparty na obwodzie w projekcie numer 19. Włącz przełącznik, usłyszysz ciekawe dźwięki jak podczas kosmicznej bitwy! Silnik tutaj funkcjonuje jako przewód z trzema połączeniami, nie będzie się kręcił.

Ostrzeżenie: Części ruchome. Podczas działania nie wolno dotykać śmigła lub silnika.

Projekt numer 38

Cykliczne dźwięki

Projekt numer 39 Migające światło z podwójnym błyskiem

Cel: Pokazać inne wykorzystanie układu scalonego „Kosmiczna bitwa“.

W obwodzie opisanym na obrazku wymień głośnik (SP) za diodę LED (D1); umieść ją jednakowo jako w projekcie 32. Żarówka będzie na przemian świecić i wyłączać się a światło diody LED będzie na przemian jasne i przyciemnione.

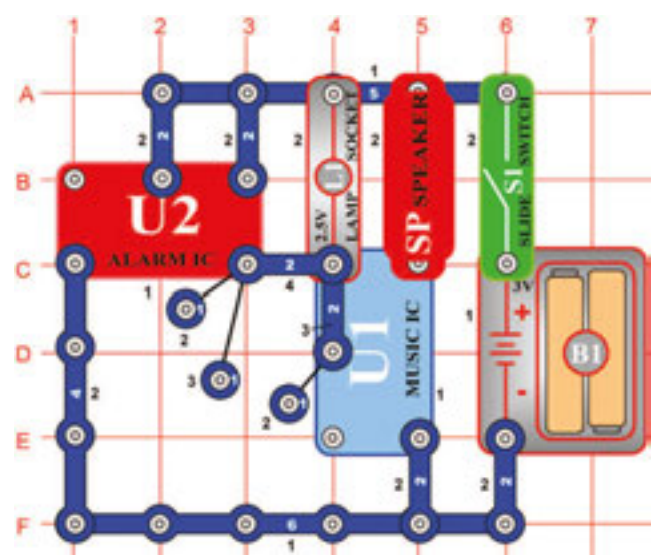

Cel: Zbudować obwód z świetlnym i dźwiękowym źródłem, które się mieni i powtarza.

Zbuduj obwód na obrazku i włącz go. Żarówka (L1) na przemian świeci i jest wyłączona a głośnik na przemian emituje dwa tony.
Jakby ktoś stukał na przełącznik w jednakowych interwałach.
Sygnały cykliczne są w elektronice bardzo ważne.

Projekt numer 40

Dźwięki kontrolowane silnikiem

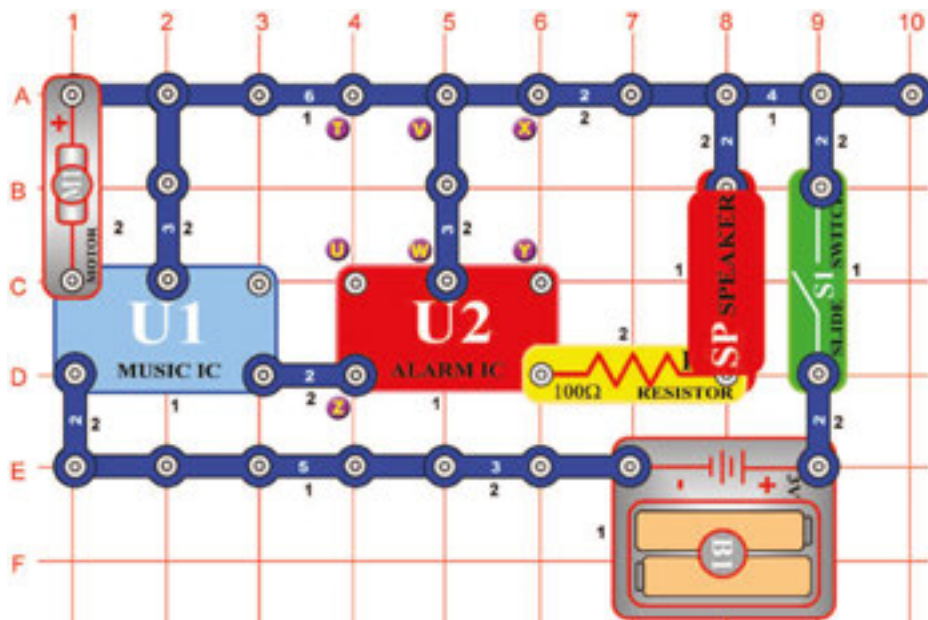

Cel: Pokazać, jak może ruch aktywować elektroniczny obwód.

Ten obwód jest kontrolowany ręcznym kręceniem silnika (M1). Włącz przełącznik (S1). Syrena policyjna zabrmi i po chwili umilknie. Jeśli obrócisz silnikiem, znowu zabrmi dźwięk. Zauważ, że na tle syreny gra muzyka.

Projekt numer 41 Inne dźwięki silnika

Cel: Pokazać, jak może ruch aktywować elektroniczny obwód.

Zmień poprzedni obwód połączeniem punktów X, Y i żarówki (L1). Usłyszysz dźwięki broni palnej.

Projekt numer 42 Inne dźwięki silnika (II)

Cel: Pokazać, jak może ruch aktywować elektroniczny obwód.

Usuń połączenia pomiędzy punktami X i Y i połącz punkty T i U za pomocą żarówki (L1). Teraz usłyszysz dźwięk straży pożarnej.

Projekt numer 43 Inne dźwięki silnika (III)

Cel: Pokazać, jak może ruch aktywować elektroniczny obwód.

Usuń połączenia między punktami T i U i stwórz połączenie punktów U i Z. Usłyszysz dźwięki karetki pogotowia.

Projekt numer 44 Inne dźwięki silnika (IV)

Cel: Pokazać, jak może ruch aktywować elektroniczny obwód.

Teraz usuń połączenia punktów U i Z i V i W a na koniec połącz punkty T i U. Zabrmi znana Ci melodia z szumem.

Projekt numer 45 Migotanie kontrolowane światłem

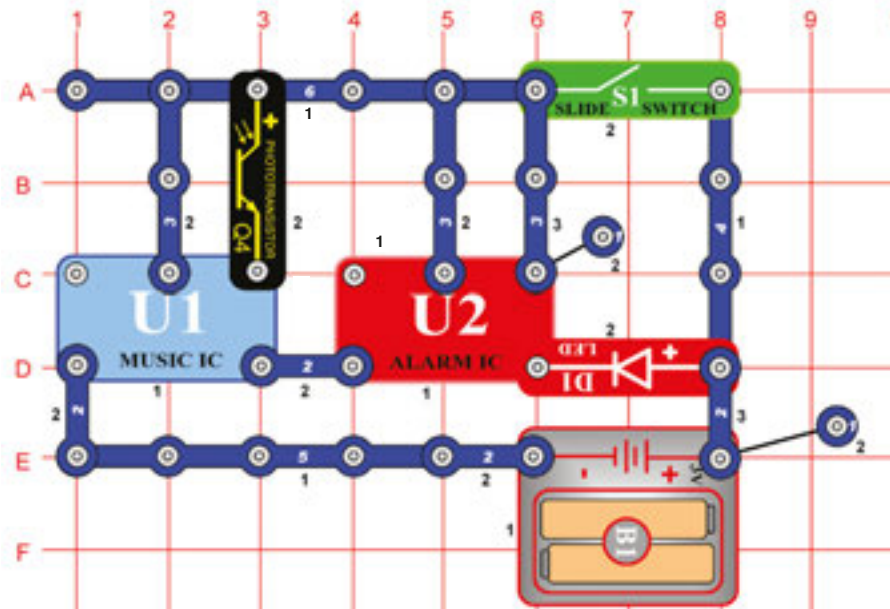

Cel: Zbudować obwód, który używa światła do kontrolowania migotania innego światła.

Układ ten nie korzysta z głośnego głośnika (SP), ale z cichej diody LED (D1). Włącz przycisk (S1), dioda zacznie migać. Odczekaj kilka sekund, a następnie przykryj fototranzystor (Q4), przestaje migać. Miganie jest kontrolowane przez fototranzystor, jak tylko będzie odkryty, migotanie się powtórzy.

Głusi ludzie potrzebują światła na przykład, aby dowiedzieć się, że ktoś dzwoni.

Układy takie jak ten służą im do ustalenia, czy zabezpieczenia są włączone, czy się zakończyło pieczenie.

Znasz następne użycie?

Projekt numer 46

Inne efekty dźwiękowe

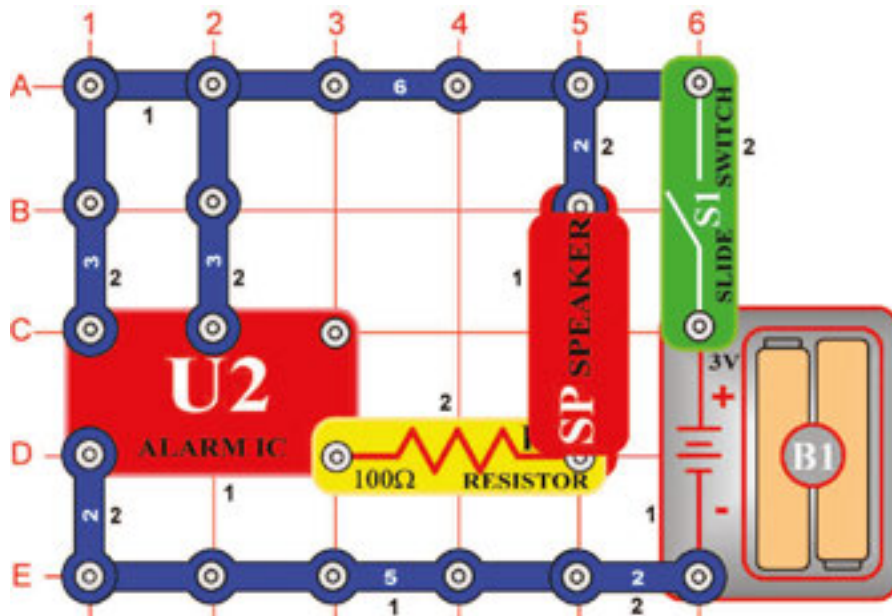

Cel: Badanie różnych efektów dźwiękowych, które emituje układ scalony „Alarm“.

Zbuduj obwód według obrazka. Kiedy włączysz przełącznik (S1), układ scalony (U2) włączy dźwięk syreny. Wyłącz i znów szybko włącz dźwięk, stwierdź, jeśli potrafisz stworzyć różne efekty. Tryb ten pozwala stworzyć różne „dźwięki robotyczne“, jeżeli go szybko włączasz i wyłączasz.

Projekt numer 47

To ALBO tamto

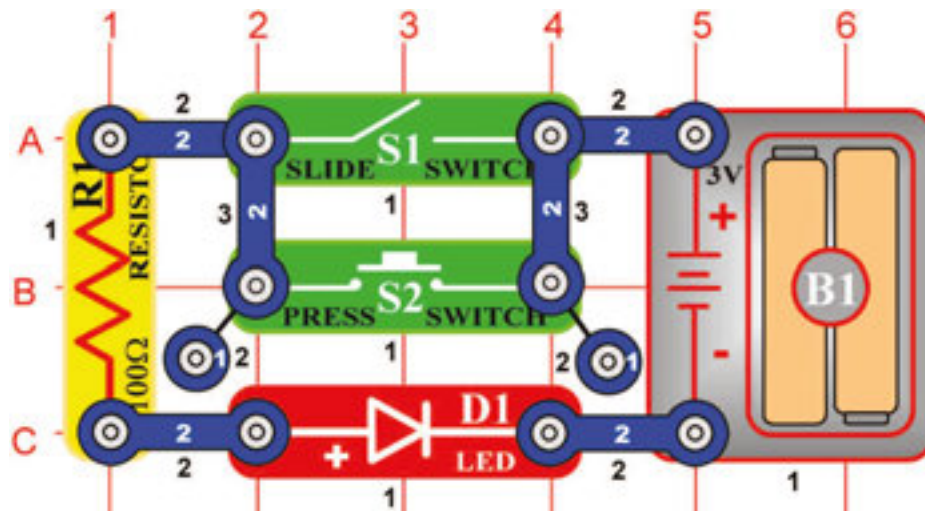

Cel: Zaprezentować projektu elektronicznego połączenia LUB.

Zbuduj obwód według obrazka. Jeśli włączysz przełącznik (S1) LUB naciśniesz przycisk przełącznika (S2), dioda LED (D1) się rozświeci. Nie istnieje żadne światło na pół, dioda albo świeci albo nie świeci. Choć to wygląda nudno, chodzi o bardzo ciekawy projekt w elektronice. Dwa takie przełączniki można używać do rozświecenia światła w domu lub mogą to być dwa czujniki na przejściu kolejowym, które włączają dźwięk dzwonka sygnalizującego zamknięte bariery. Układ może posiadać więcej przełączników - jego funkcja nie zostanie zmieniona.

Projekt numer 48

To I tamto

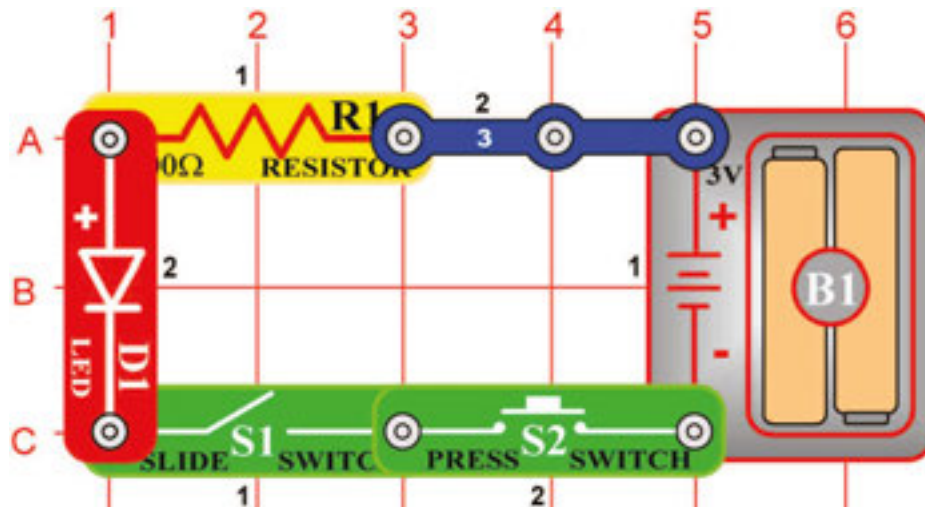

Cel: Zaprezentować układ cyfrowy.

Zbuduj obwód według obrazka. Jeśli włączysz przełącznik (S1) I naciśniesz przycisk przełącznika (S2), dioda LED (D1) się rozświeci. Dioda LED albo świeci albo jest wyłączona, nie jest możliwe nic innego. Dwa przełączniki można użyć do rozświecenia jednego światła w domu; przełącznik w pokoju i przełącznik główny w skrzynce elektrycznej. Układ może posiadać więcej przełączników - jego funkcja nie zostanie zmieniona.

Kombinacja obwodów A i ALBO używana jest do dodawania i mnożenia cyfr w komputerach. Obwody te są tworzone małymi tranzystorami w wielkich układach scalonych.

Projekt numer 49

ANI to ANI tamto

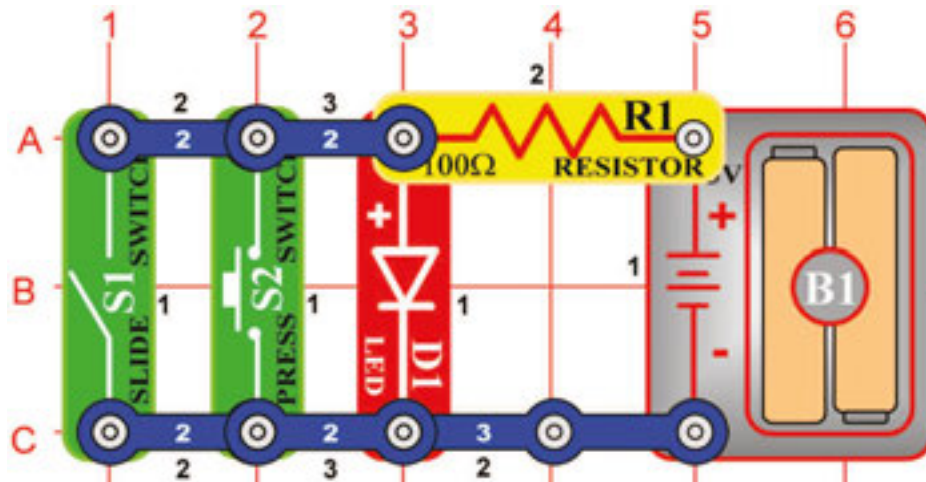

Cel: Zaprezentować projekt obwodu NOR (ANI).

Zbuduj obwód według obrazka i wypróbuj różne kombinacje przełącznika (S1) i przełącznika z przyciskiem (S2). Jeśli to porównasz z obwodem ALBO w projekcie numer 47, stwierdzisz, że diody LED są umieszczone w odwrotnych kombinacjach. Z tego powodu ten układ nazywany jest ANI (NOR - skrót słów „NOT this OR that“ - Ani to ani Tamto). Podobnie jako obwody ALBO i I, ten jest także ważnym komponentem komputerów.

Projekt numer 50

NIE to A tamto

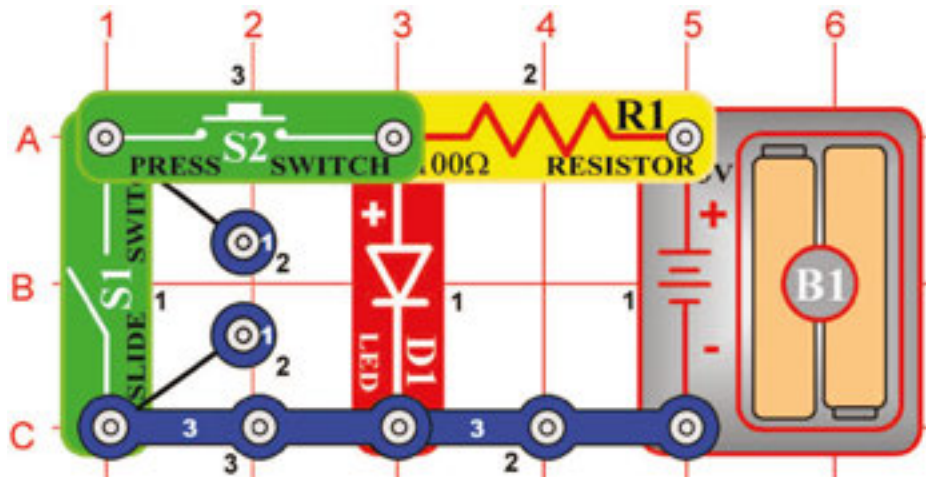

Cel: Zaprezentować projekt obwodu NAND (skrót dla NO this AND that).

Zbuduj obwód według obrazka i wypróbuj różne kombinacje przełącznika (S1) i przełącznika z przyciskiem (S2). Jeśli to porównasz z obwodem I w projekcie numer 48, stwierdzisz, że diody LED (D1) są umieszczone w odwrotnych kombinacjach. Z tego powodu ten układ nazywany jest NAND. Obwód ten może mieć mniej lub więcej niż dwa wejścia, jeśli jest tylko jedno wejście, chodzi o obwód NOT. Podobnie jako obwody ALBO, I i ANI, ten jest także ważnym komponentem komputerów.

Projekt numer 51

Detektor odbicia

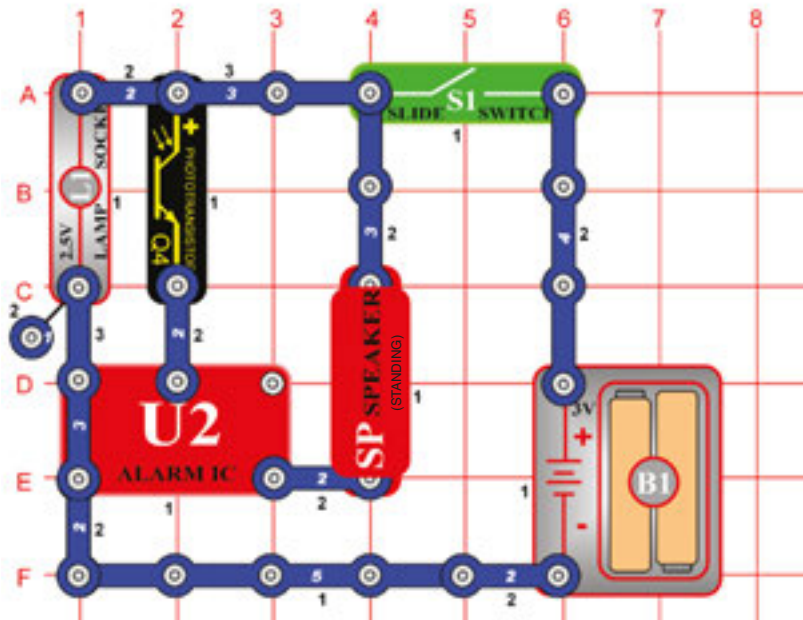

Cel: Stwierdzić obecność zwierciadła.

Zbuduj obwód jak pokazano na obrazku. Umieść go do ciemnego miejsca, ponieważ światło oddziaływało by na fototranzystor (Q4) (np. ciemny pokój, lub pod stołem). Potem go włącz. 2,5V żarówka (L1) będzie świecić, ale dźwięk miał by być słaby lub żaden.

Weź małe lusterko i przytrzymaj go ponad lampą i fototranzystorem. Powinieneś usłyszeć dźwięk. Stworzyłeś detektor odbicia! Im więcej światła będzie odbite od lusterka, tym głośniejszy dźwięk. Można próbować przytrzymać lustro w innej odległości, aby zobaczyć jak zmienia się dźwięk. Możesz też trzymać nad nimi biały papier, ponieważ biała powierzchnia odbija światło.

Projekt numer 52

Cichy detektor

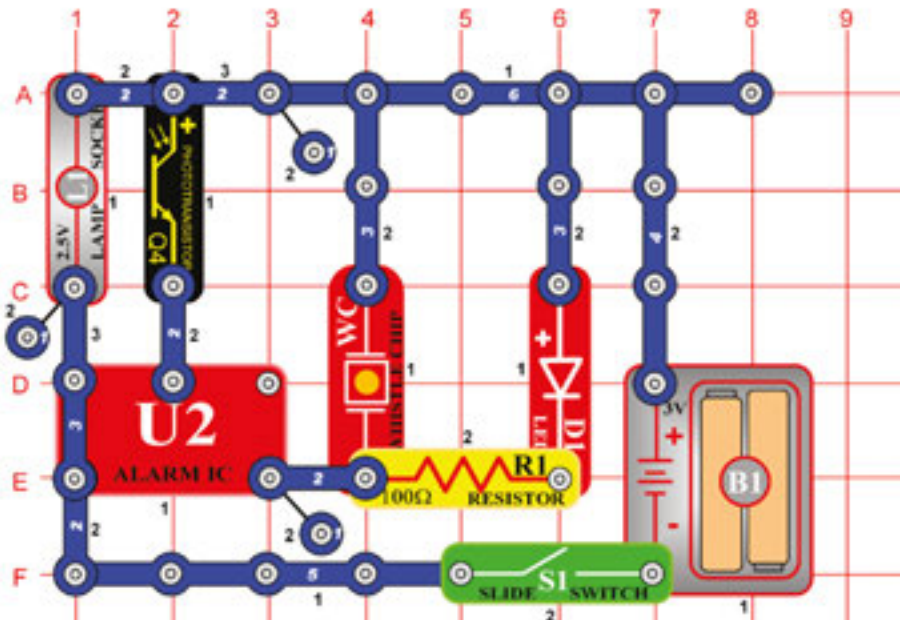

Cel: Stwierdzić obecność zwierciadła.

Teraz zmienimy poprzedni obwód tak, żeby nie był tak głośny. Żarówka (L1) może zostać częścią tego obwodu. zbuduj obwód według obrazka. Umieść go do ciemnego miejsca, aby światło nie oddziaływało na fototranzystor (Q4) i włącz go. 2,5V żarówka będzie jasno świecić, ale dźwięk będzie słaby lub żaden.

Weź małe lusterko i przytrzymaj go ponad lampą i fototranzystorem. Usłyszysz dźwięk; lusterko nad fototranzystorem odbija światło żarówki. Czym więcej światła, tym głośniejszy dźwięk. Zamiast lusterka możesz spróbować biały papier, ponieważ biała powierzchnia odbija światło.

Projekt numer 53

Światło laserowe z dźwiękiem

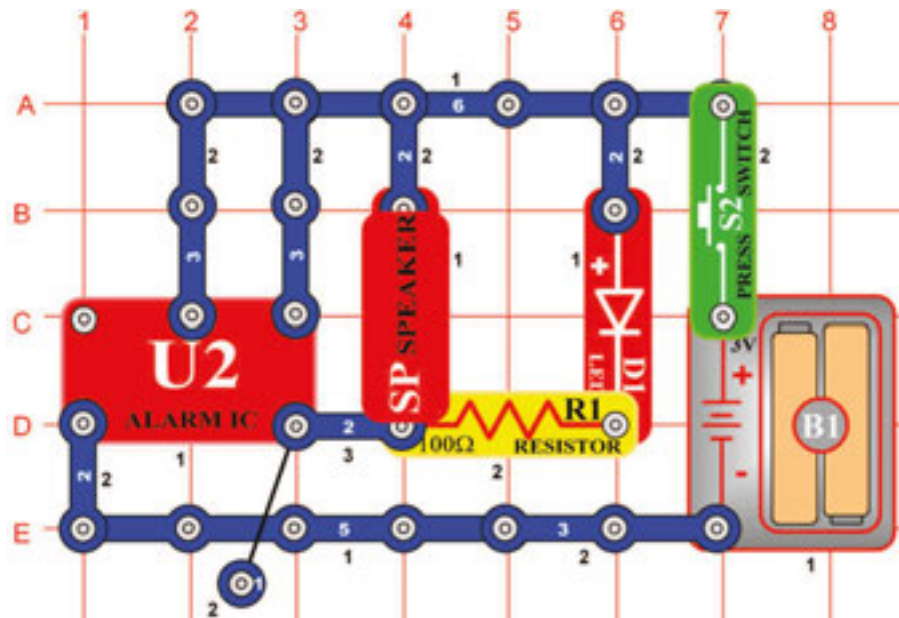

Cel: Zbudować obwód, który jest używany w dziecięcej broni laserowej z świecącym światłem laserowym.

Kiedy naciśniesz przycisk przełącznika (S2), układ scalony (U2) zacznie emitować głośny dźwięk broni laserowej. Czerwona dioda LED będzie świecić i imituje światło laserowe. Możesz strzelać długo, lub krótko - stukaniem na przycisk przełącznika.

Projekt numer 54

Kosmiczna bitwa - migający efekt

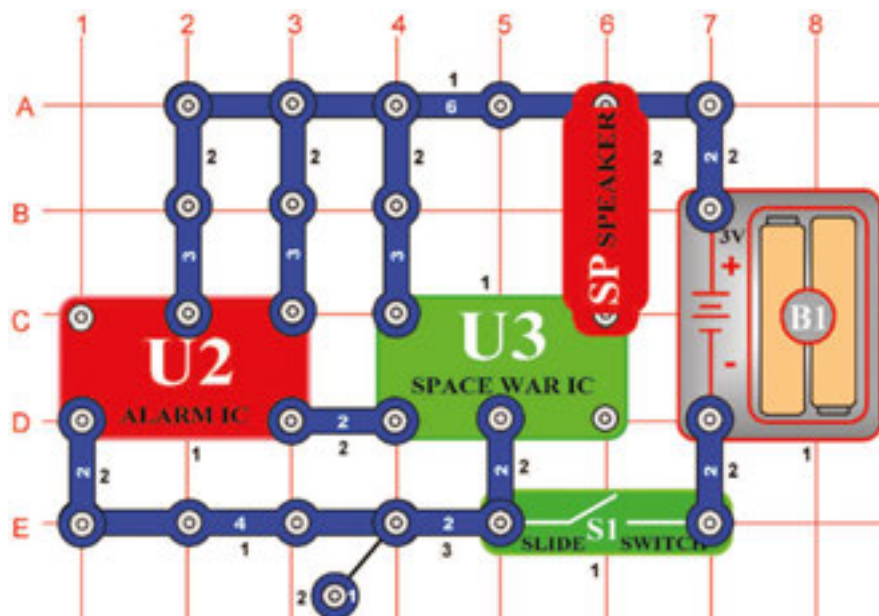

Cel: Zbudować obwód za pomocą układu „Kosmiczna bitwa“ i stworzyć ciekawe dźwięki.

Zbuduj obwód według obrazka, który korzysta z układu scalonego „Kosmiczna bitwa“ (U3).

Włącz przełącznik (S1) a głośnik rozpocznie emitować różne dźwięki. Wyjście układu scalonego może kontrolować źródło światła, głośnik i inne urządzenia z niską wydajnością.

Głośnik możesz wymienić za żarówkę 2,5V (L1), żarówka będzie migotać. Możesz także użyć diodę LED (D1) i umieścić ją zamiast żarówki (umieść ją biegunem dodatnim przeciw przewodu z sześcioma połączeniami).

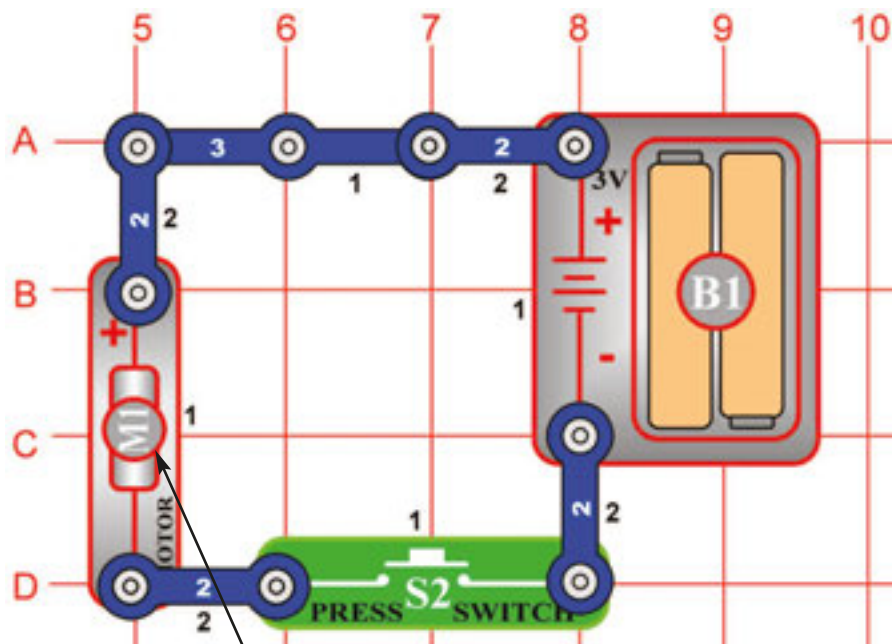

Projekt numer 55 Obracające się krążki

Cel: Zbudować elektroniczny wimik.

Rozetnij koło jak pokazano na obrazku. Za pomocą przezroczystej taśmy klejącej przymocuj koło na górną część wiatraka, żeby wydrukowaną stroną zmierzał w górę. Umieść śmigło na silnik (M1).

Kiedy włączysz przycisk przełącznika (S2), kolorowe koła się złączą na czarnym tle. Zauważ, jak jasność koloru spada.



Ostrzeżenie: Części ruchome. Podczas działania nie wolno dotykać śmigła lub silnika.

Projekt numer 56 Efekt stroboskopowy podczas oświetlenia domowego

Cel: Użyć dysk do prezentacji efektu stroboskopowego.

Umieść tarcze obrotowe pod świetlówkę, która jest podłączona do domowego obwodu elektrycznego. Zaczynaj obracać płytą i zwolnij przycisk przełącznika (S2). Szybkość dysku zaczyna się zmieniać - zwalniać i okaże się, że białe linie płyną w jednym kierunku, a następnie w kierunku przeciwnym. Efekt ten nazywany jest efekt stroboskopowy, który opiera się na percepcji wzrokowej. Częstotliwość błysków źródła światła jest 50 razy na sekundę (w USA do 60x na s). Wypróbuj np. test z latarką. Światło latarki jest stałe, jeśli inne światła są wyłączone. Dlatego też nie można zauważyć wyżej opisanego efektu.



Ostrzeżenie: Części ruchome. Podczas działania nie wolno dotykać śmigła lub silnika.

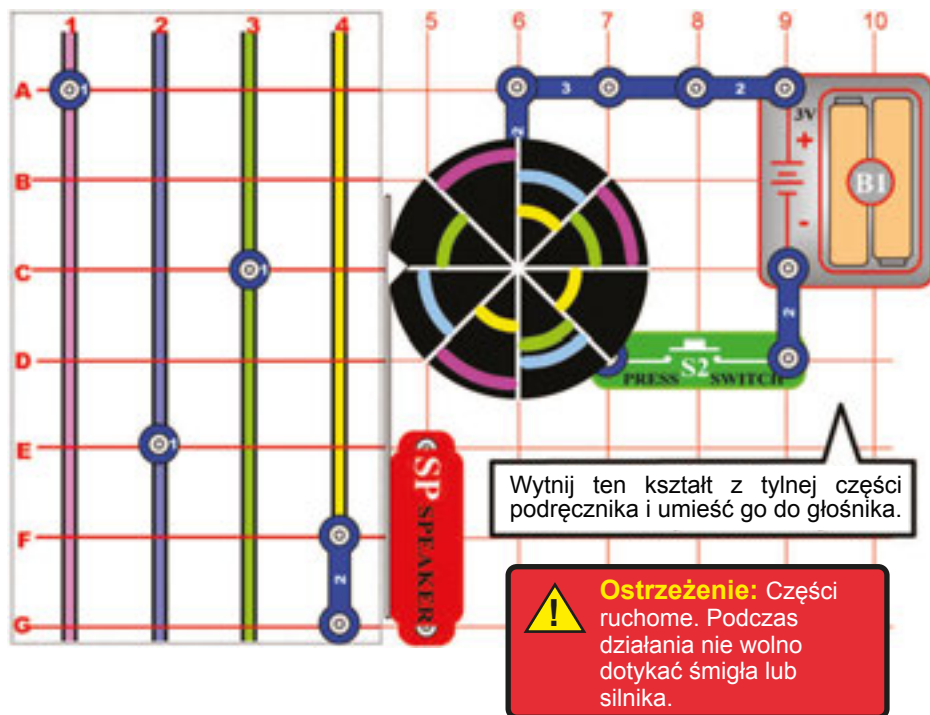

Projekt numer 55 Konkurencyjna gra

Cel: Zbudować elektroniczną grę.

Użyj projektu numer 56 dodając wskaźniki - jak na rysunku. Ze strony 46 wytnij kształt i przyklej go na głośnik (SP), tak że wskaźnik z wycięciami w kształcie strzałki pasowało do wentylatora (M1). Umieść wskaźnik w prawy kąt, jak pokazano.

Procedura: Wytnij ze strony 46 siatkę z 4 kolorami i umieść go pod podkładką. Każdy z graczy wybiera kolor (lub dwa kolory - jeśli grają dwaj gracze), i ustawi na drodze G, przewód z jednym połączeniem. Gracz, który wybrał różowy kolor w kolumnie 1, gracz z kolorem niebieskim w kolumnie 2, gracz z kolorem zielonym w kolumnie 3 a gracz z kolorem żółtym w kolumnie 4. Wyłącz przycisk przełącznika (S2) i obróć dyskiem. Pierwszy kolor, na który wskaże wskazówka, oznacza gracza, który zaczyna grę. W niektórych modelach, są tylko przewody z trzema połączeniami, dlatego użyj przewodu z dwoma połączeniami jeśli grasz w czterech.

Gra: Gracze zmieniają się w naciskaniu przycisku przełącznika. Po włączeniu wskazówka pokaże na jakiś kolor a gracz tego koloru przesuwają się o jedno pole. Gracz, który jako pierwszy osiągnie górny rząd A wygrywa. Jeśli górny rząd osiągną dwaj gracze, powrócą na rząd D i gra się kontynuuje.

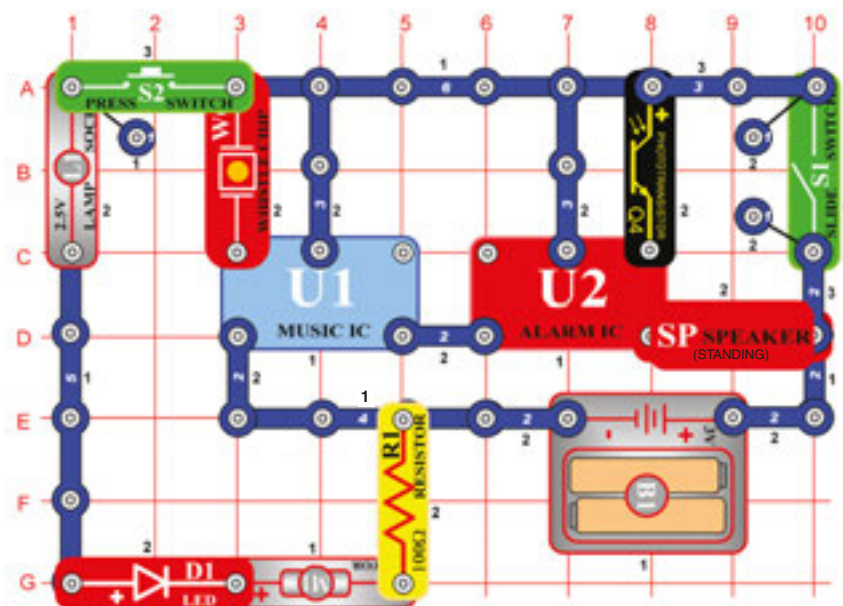

Projekt numer 58 Stosowanie komponentów jako przewodów

Cel: Pokazać, jak może silnik i żarówka służyć jako przewód.

Włącz przełącznik (S1) i stuknij na układ dźwiękowy. Usłyszysz dźwięk broni palnej (z muzyką na tle).

Ostrożnie przykryj fototranzystor (Q4) ręką a dźwięk zmieni się w syrenę. Kiedy ustanie dźwięk, znów dotknij układu dźwiękowego, żeby powtórzyć sekwencję dźwięków.

Naciśnij przycisk przełącznika (S2) a dioda LED (D1) się rozświeci. Żarówka (L1) nie będzie świecić a ani silnik (M1) nie będzie się kręcić. Energia elektryczna przepływa żarówką i silnikiem, ale nie jest jej dosyć, żeby je uruchomić. W tym obwodzie służą jako przewody o trzech połączeniach.

Projekt numer 59

Obracający się rysunek

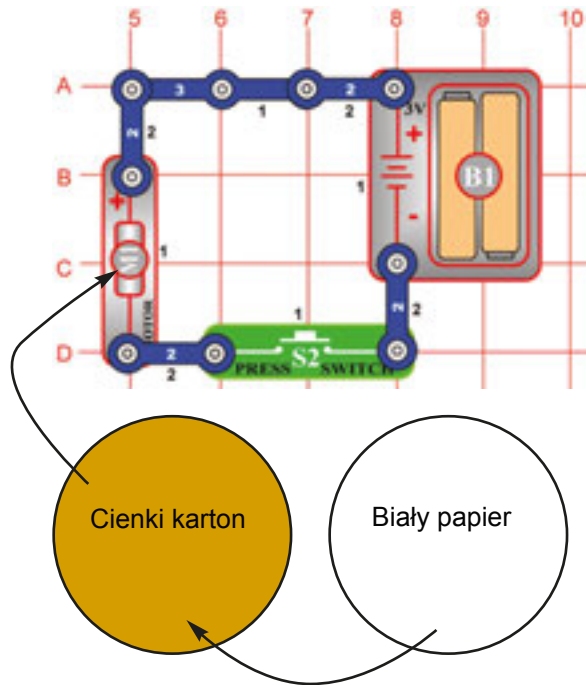

Cel: Stworzyć koliste rysunki artystyczne.

Ponownie zbuduj proste połączenie silnika jak na obrazku. Jest to ta sama procedura, jak w projekcie 57.

Procedura: Wytnij krąg cienkiego kartonu - na przykład, z tyłu notesu. Jako wzorzec, należy użyć wentylatora. Umieść go na kartonie i ołówkiem lub długopisem opisz jego okrągły kształt. Następnie wytnij nożyczkami i naklej do śmigła. Cały proces powtórz z kawałkiem papieru, ale ten naklej do kartonu tak, żeby było możliwe łatwo go odkleić.

Rysowanie: Do rysowania przygotuj sobie słabe i silne flamastry lub znaczniki. Obracaj papierem - włącz przycisk i przytrzymaj go (S2). Naciśnij markery na papier i rysuj kręgi podczas obracania. Aby utworzyć spiralę, zwolnij przycisk przełącznika, a kiedy silnik (M1) zwolni, szybko narysuj linię ze środka okręgu na zewnątrz.

Zmieniaj często kolory i nie używaj zbyt wiele koloru czarnego, który ma hipnotyczny efekt. Inną metodą jest stworzenie kolorowych kształtów na dysku, a następnie obracać nim i zobaczyć, jak się łączą ze sobą. Po osiągnięciu pewnej prędkości przy świetle bez specjalnej modyfikacji materiałów elektronicznych, efekt stroboskopowy tworzy wrażenie, że okrąg przesuwa się do tyłu. Stwórz okrąg z różnych kolorowych promieni, żeby zaobserwować ten efekt. Dodaniem lub odjęciem promieni możemy osiągnąć różne efekty przy różnych prędkościach obrotowych silnika. Efekt stroboskopowy opisany jest w następnych projektach.

Projekt numer 60

Silnik i kosmiczna bitwa

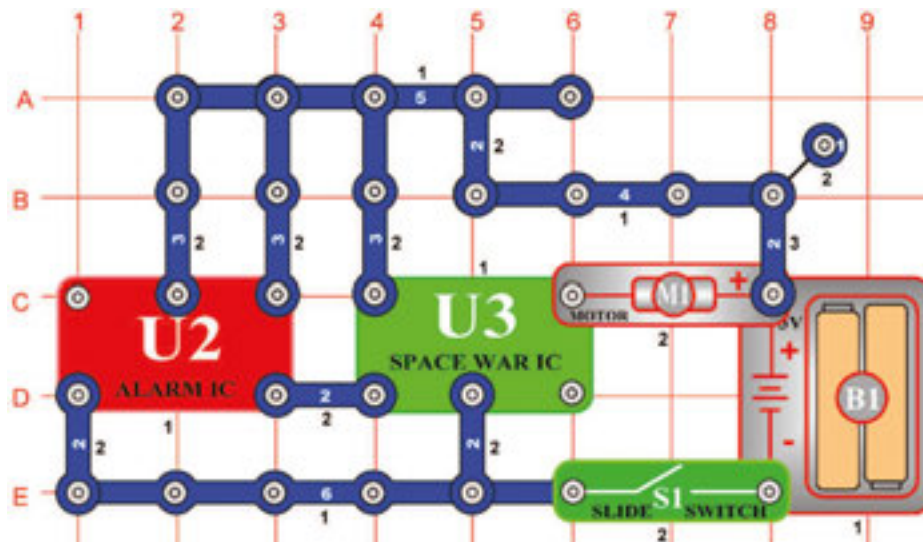

Cel: Ruch silnika za pomocą układu scalonego „Kosmiczna bitwa“

Włącz przełącznik (S1) a silnik (M1) zaczyna się kręcić. (Z początku pomóż mu palcem.) Dźwięki układu scalonego „Kosmiczna bitwa“ (U3) będą zasilaty silnik. Ponieważ silnik używa magnesy i cewki z drutami podobnie jak głośnik, usłyszysz dźwięki kosmicznej bitwy z silnika.

Projekt numer 61

Dźwięki kontrolowane światłem

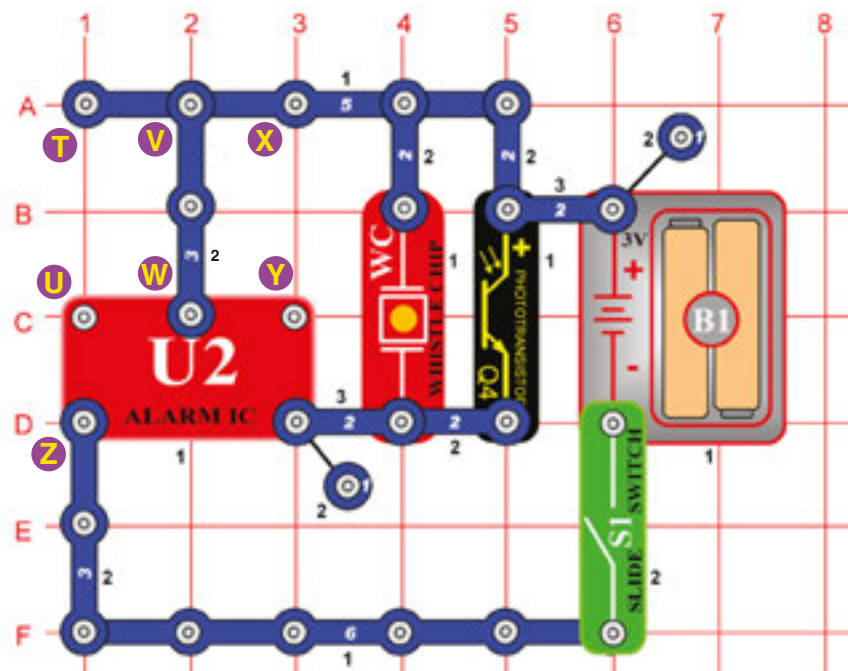

Cel: Pokazać inną dramatyczną ilustrację oporu światłoczułego.

Zbuduj obwód według obrazka.

Walcz przełącznik (S1), zabrzmi syrena policyjna. Głośność dźwięku jest zależna od tego, ile światła trafia na fototranzystor (Q4), zasłoń go częściowo lub postaw go w pobliżu jasnego światła i porównaj dźwięki.

Projekt numer 62 Dźwięki kontrolowane światłem (II)

Cel: Pokazać alternatywy obwodu opisanego w projekcie 61.

Zmień poprzedni obwód tak, że połączysz punkty X i Y. Zabrzmią dźwięki broni palnej.

Projekt numer 63 Dźwięki kontrolowane światłem (III)

Cel: Pokazać alternatywy obwodu opisanego w projekcie 61.

Teraz usuń połączenie punktów X i Y i połącz punkty T i U. Usłyszysz dźwięki straży pożarnej.

Projekt numer 64 Dźwięki kontrolowane światłem (IV)

Cel: Pokazać alternatywy obwodu opisanego w projekcie 61.

Teraz usuń połączenie punktów T i U i stwórz połączenie pomiędzy punktami U i Z. Zabrzmią dźwięki karetki pogotowia.

Projekt numer 65 Dźwięki kontrolowane światłem (V)

Cel: Pokazać alternatywy obwodu opisanego w projekcie 61.

Teraz usuń połączenia między punktami U i Z, podłącz do punktu Z przewód z jednym połączeniem (3 piętro), podłącz następny przewód z trzema połączeniami między punktami V i W a na koniec umieść układ scalony „Muzyka“ (U1).

Projekt numer 66 Elektryczne bombardowanie - gra

Cel: Stworzyć grę z elektrycznym bombardowaniem.

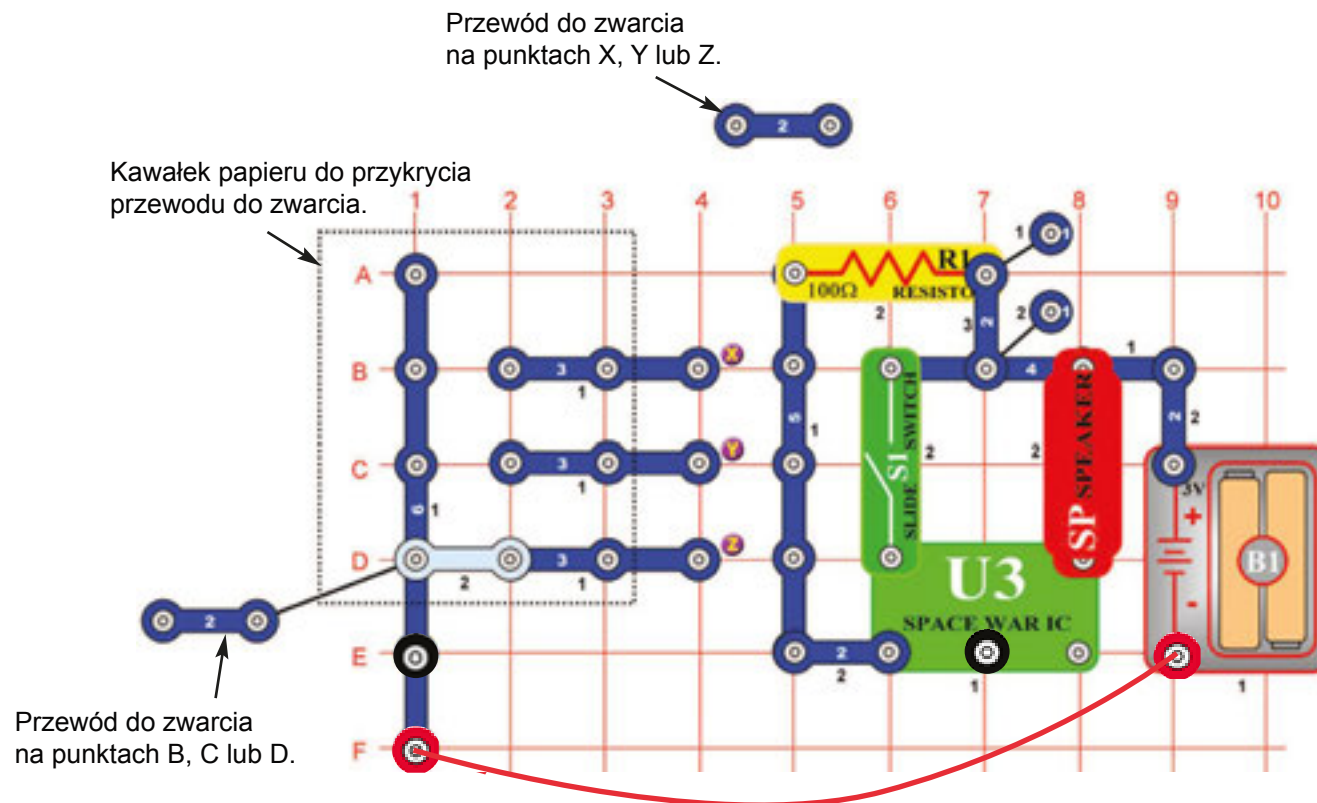

Zbuduj obwód według obrazka. Użyj obu drutów łączących dla połączenia. Jego częścią są dwa przewody el. o dwóch połączeniach, które pełnią funkcję zwarcia.

Przygotowanie: Gracz numer jeden położy przewód do zwarcia pod arkusz papieru z rzędu B, C lub D. Gracz numer 2 nie może wiedzieć gdzie przeciwnik umieścił przewód.

Celem dla gracza numer 2, jest odgadnięcie położenia prętów zwarcie tak, że jego przewód do zwarcia położy do punktu X, Y lub Z. Gracz numer 1 na obrazku wybrał pozycję „D”. Jeśli gracz numer 2 w pierwszej próbie położy swój przewód do zwarcia na punkcie „Z”, to jego założenie jest poprawne i możemy ocenić go 1 (1 próba). Jeżeli odgadnie pozycję aż za trzecim razem, ocenimy go 3. Po każdej udanej próbie usuń przewody i włącz i wyłącz przełącznik - tak zresetujesz dźwięk.

Teraz gracz numer 2 wybiera punkty B, C, D, i gracz numer 1 próbuje swego szczęścia. Kontynuuj w dalszych rundach i postaraj się uzyskać co najlepszego wyniku. Zwycięzcą jest ten, który najlepiej odgadnie zamiary przeciwnika.

Projekt numer 67

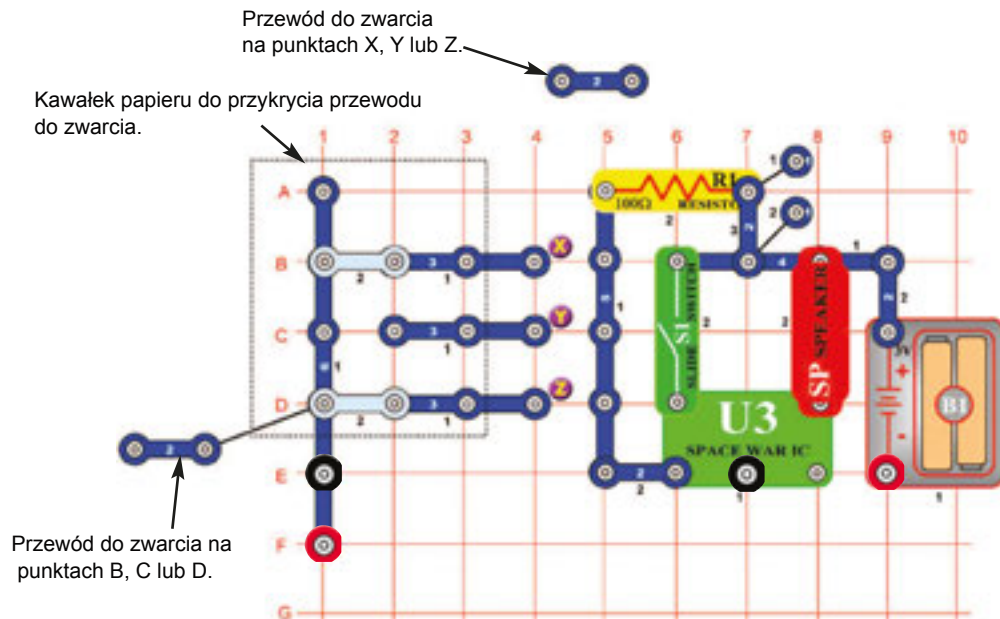

Strefa ciszy - gra

Cel: Stworzyć i zagrać sobie grę „Strefa ciszy“.

Użyj obwodu opisany w projekcie numer 66, ale teraz umieść pod kawałek papieru dwa przewody el. z dwoma połączeniami (przewody do zwarcia) - według obrazka.

Gracz numer 1 określi strefę ciszy tak, że pod kawałek papieru umieści w rzędu B, C lub D dwa przewody do zwarcia, jeden rząd zostawi pusty.

Gracz numer 2 nie może wiedzieć, gdzie są pod papierem umieszczone przewody do zwarcia. Gracze mają na początku gry obaj 10 punktów. Zadaniem gracza numer 2 będzie zgadnąć „strefę ciszy“ tak, że położy swój przewód do zwarcia w punkcie X, Y lub Z. Na obrazku umieścił gracz numer 1 strefę ciszy na punkcie C. Jeżeli gracz numer 2 za pierwszym razem umieści swój przewód do zwarcia na punkcie Z, zabrmi dźwięk, który ogłasza, że strefę ciszy nie znalazł i traci jeden punkt. W każdej rundzie ma trzy próby. Przy każdym sygnale, gracz traci punkt.

Potem gracz numer 2 ustali punkty B, C lub D a gracz numer 1 zaczyna szukać. Gra jest kontynuowana tak długo, dopóki jeden z graczy nie straci wszystkie punkty.

Projekt numer 68

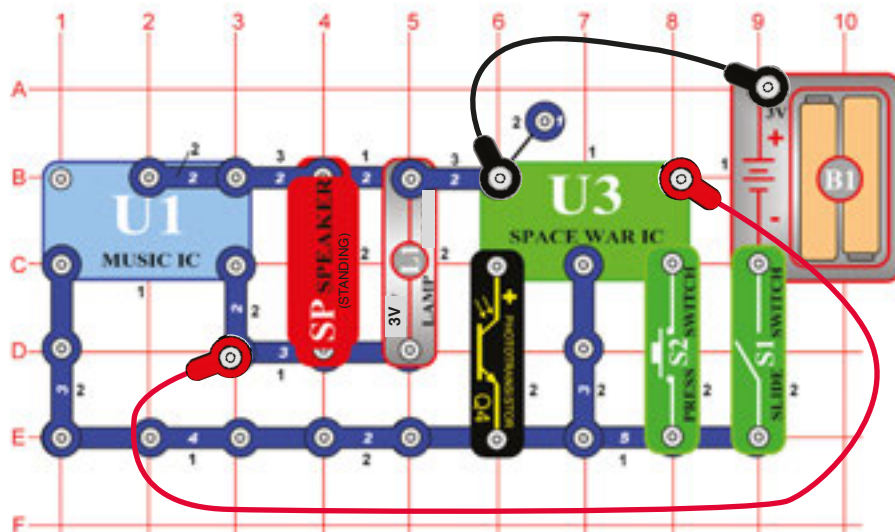

Muzyka i IC „Kosmiczna bitwa“ - Combo

Cel: Kombinować dźwięki kosmicznej bitwy i układu scalonego „Muzyka“.

Zbuduj obwód według obrazka i dodaj druty łączące. Włącz go i naciśnij kilkakrotnie przycisk przełącznika (S2) i zamachaj nad fototranzystorem (Q4) - usłyszysz kombinację dźwięków. Jeśli jest dźwięk za głośny, umieść zamiast głośnika (SP) układ dźwiękowy (WC).

Projekt numer 69

Syrena kosmicznej bitwy

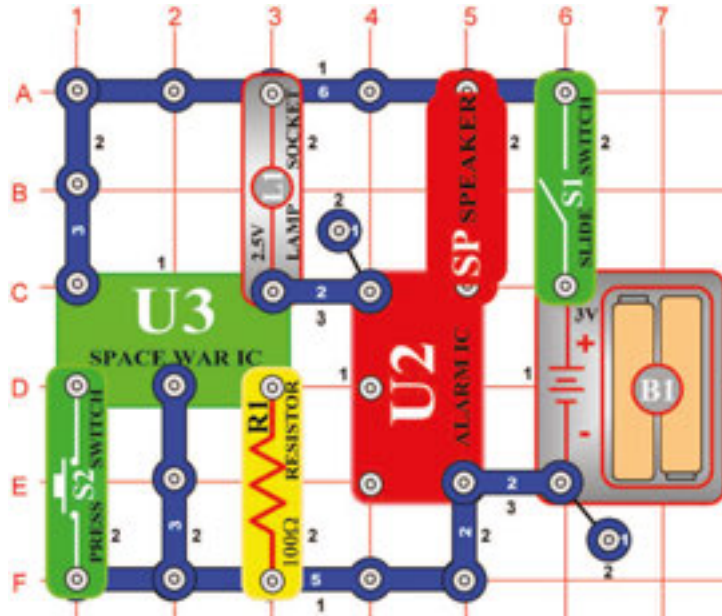

Cel: Kombineć efekty kosmicznej bitwy z układem scalonym „Alarm“.

Zbuduj obwód według obrazka i włącz przełącznik (S1). Naciśnij i przytrzymaj przycisk przełącznika (S2), żeby zwiększyć jasność żarówki (L1).

Projekt numer 70

Alarm cicha woda

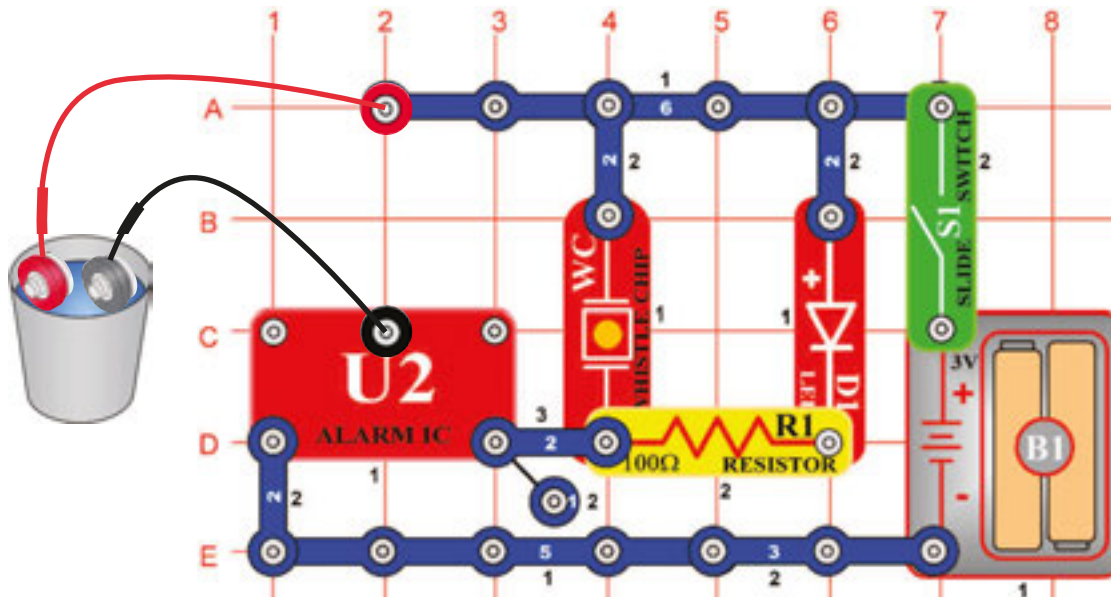

Cel: Spróbować alarm wodny.

Spróbujemy alarm wodny, który jest słyszeć, ale nie jest zbyt głośny. Dodamy światło, żeby był widoczny także w ciemności.

Zbuduj obwód jak pokazano na obrazku, ale na początku zostaw druty łączące na zewnątrz pojemnika. Włącz przełącznik (S1); nic się nie stanie. Potem włoż druty łączące do pojemnika z wodą; zabrzmi alarm i rozświeci się żarówka.

Projekt numer 71 Żarówka kontrolowana światłem

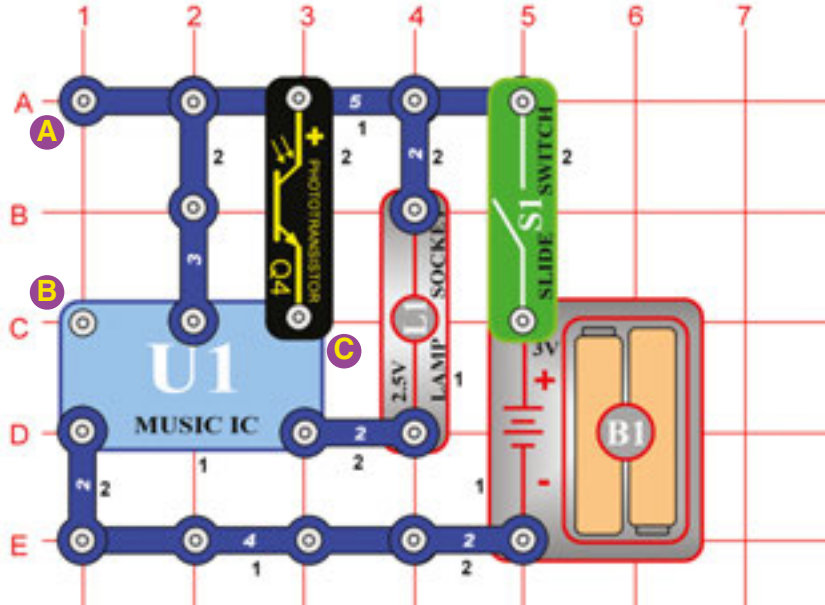

Cel: Rozświecić i wyłączyć żarówkę za pomocą światła.

Przykryj układ, włącz przełącznik (S1) i zauważ, że żarówka po kilka sekundach się wyłączy. Umieść układ na świetle a żarówka ponownie się rozświeci. Przykryj fototranzystor (Q4) i umieść go znów na świetle. Żarówka się nie rozświeci. Opór fototranzystora zwiększa się z obniżaniem światła. Niski opór funkcjonuje jako połączenie punktu C i baterii (B1).

Projekt numer 72 Żarówka kontrolowana głosem

Cel: Rozświecić i wyłączyć żarówkę za pomocą napięcia generowanego z fototranzystora.

Użyj obwodu numer 71. Usuń fototranzystor (Q4) i podłącz układ dźwiękowy (WC) do punktów A i B. Włącz przełącznik (S1) i klaśnij lub głośno mów w pobliżu układu dźwiękowego (WC). Żarówka się rozświeci. W układzie dźwiękowym jest piezos, umieszczony między dwoma metalowymi płytkami. Dźwięk spowoduje, że płytki zaczną drgać i wytworzą małe napięcie. To aktywuje układ scalony „Muzyka” (U1) i rozświeci żarówkę.

Projekt numer 73 Żarówka kontrolowana silnikiem

Cel: Rozświecić i wyłączyć żarówkę za pomocą napięcia z silnika.

Użyj obwodu opisany w projekcie numer 72. Usuń układ dźwiękowy (WC) i podłącz silnik (M1) do punktów A i B. Włącz przełącznik (S1) i obróć wałem silnika - żarówka (L1) rozświeci się. Podczas obrotów silnika powstaje napięcie, ponieważ w środku jest cewka z drutem. Podczas obrotów pole magnetyczne się zmienia i stwarza prąd w cewce i napięcie na jej biegunach. To napięcie później aktywuje układ scalony „Muzyka” (U1).

□ Projekt numer 74 Dioda LED kontrolowana światłem

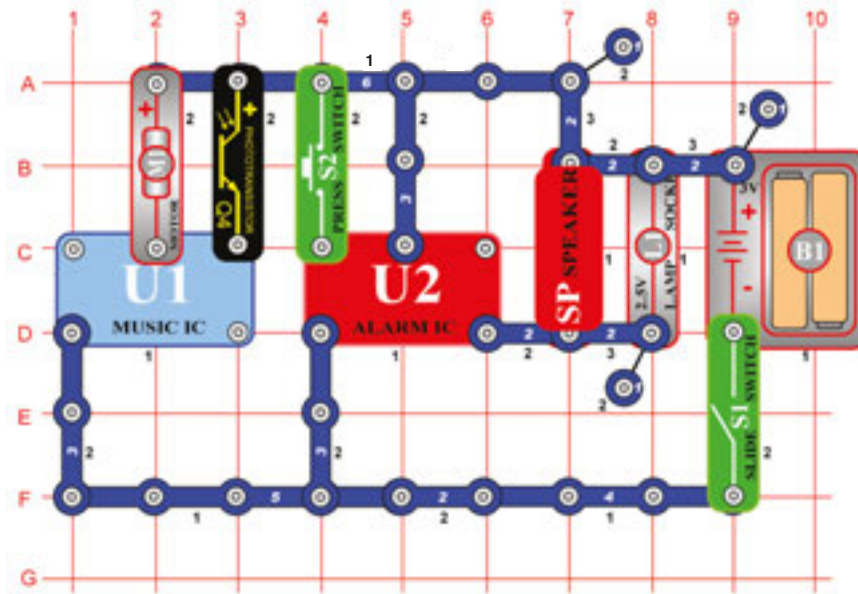

Cel: Kontrolować diodę LED za pomocą światła.

Przykryj układ, włącz przełącznik (S1) i zauważ, że dioda LED po kilka sekundach się wyłączy. Umieść układ na świetle a dioda LED ponownie się rozświeci. Przykryj fototranzystor (Q4) i umieść go znów na świetle. Dioda LED się nie rozświeci. Opór fototranzystora zwiększa się z obniżaniem światła.

□ Projekt numer 75 Dioda LED kontrolowana dźwiękiem

Cel: Kontrolować diodę LED za pomocą dźwięku.

Użyj obwodu numer 74. Usuń fototranzystor (Q4) i podłącz układ dźwiękowy (WC) do punktów A1 i C1. Włącz przełącznik (S1) i kłaśnij lub głośno mów w pobliżu układu dźwiękowego (WC). Dioda LED się rozświeci. W układzie dźwiękowym jest piezos, umieszczony między dwoma metalowymi płytkami. Dźwięk spowoduje, że płytki zaczną drgać i wytworzą małe napięcie. To aktywuje układ scalony „Muzyka” (U1) i rozświeci diodę LED.

□ Projekt numer 76 Dioda LED kontrolowana silnikiem

Cel: Kontrolować diodę LED za pomocą silnika.

Użyj obwód opisany w projekcie numer 75. Usuń układ dźwiękowy (WC) i podłącz silnik (M1) do punktów A1 i C1. Włącz przełącznik (S1) i obróć wałem silnika - dioda LED (D1) rozświeci się. Podczas obrotów silnika powstaje napięcie, ponieważ w środku jest cewka z drutem. Podczas obrotów pole magnetyczne się zmienia i stwarza prąd w cewce i napięcie na jej biegunach. To napięcie później aktywuje układ scalony „Muzyka” (U1).

Projekt numer 77

Kosmiczna bitwa - świecąca dioda LED

Cel: Rozświecić diodę LED za pomocą układu scalonego „Kosmiczna bitwa“.

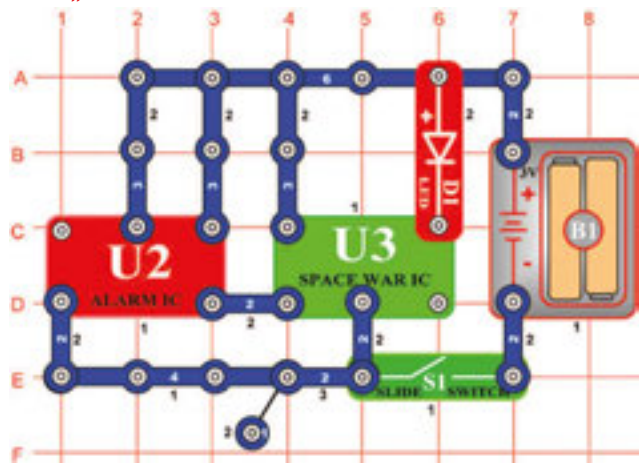

Zbuduj obwód według obrazka. Jego częścią jest układ scalony alarm (U2) i kosmiczna bitwa (U3), który rozświeci diodę LED (D1). Włącz przełącznik (S1) i dioda LED rozświeci się.

Projekt numer 78

Muzyka i członek AND (koniunkcja)

Cel: Stworzyć członek AND.

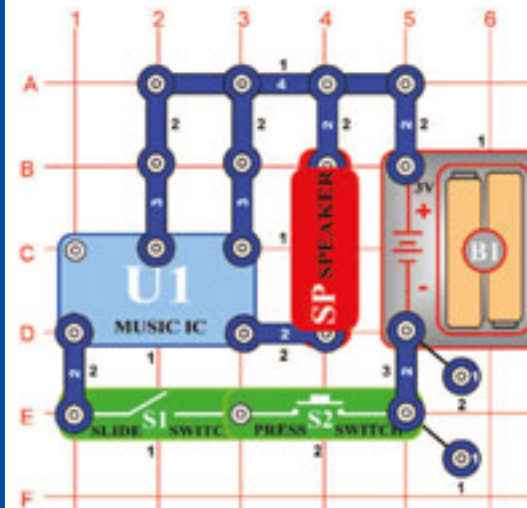

Tylko w wypadku, że włączysz przełącznik (S1) i równocześnie naciśniesz przycisk (S2) zabrzmi muzyka. W elektronice nazywamy to człon AND. To jest ważne w logice komputerów. Np: Jeśli jest spełniony warunek X i Y następnie spełń instrukcję Z.

Projekt numer 79

Światło i ton

Cel: Stworzyć obwód, który emituje światło i dźwięk.

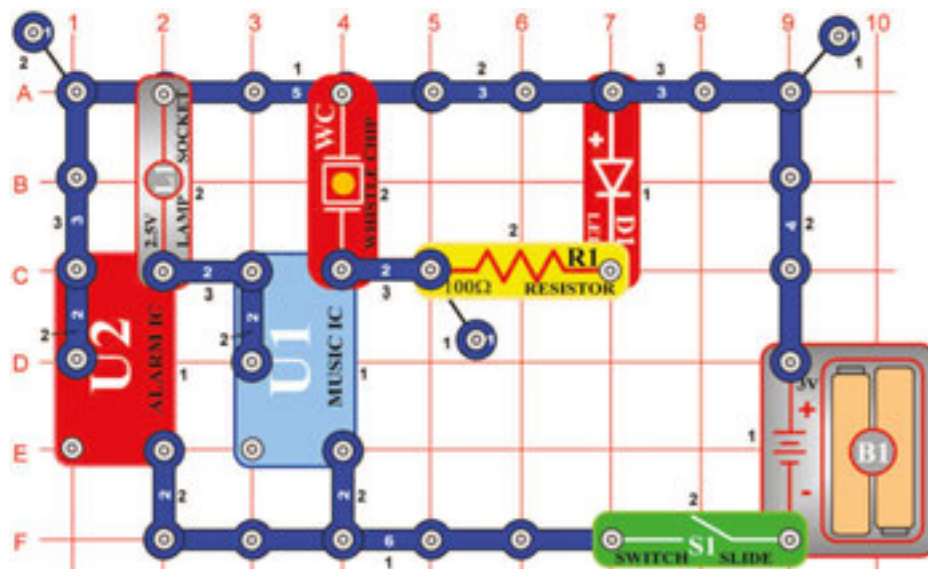

Włącz przełącznik (S1) i żarówka (L1) i dioda LED się rozświeci. Usłyszysz dwa różne tony, który rozświecą diodę LED i żarówkę. Podłączeniem układów scalonych można kontrolować kilka urządzeń równocześnie.

Projekt numer 80

Żarówka, głośnik i śmigło ułożone równolegle

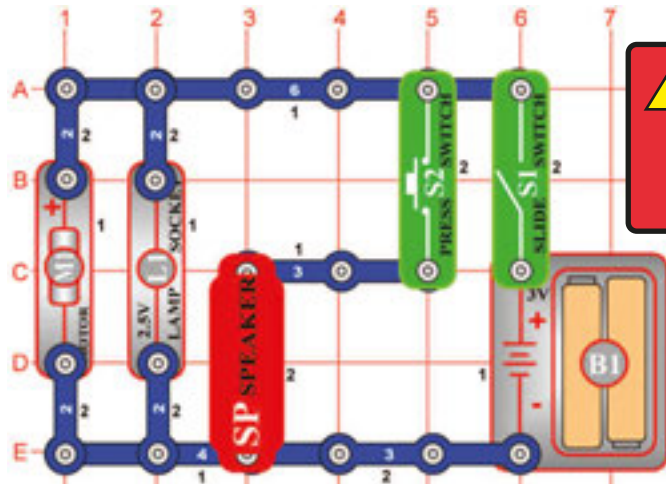

Ostrzeżenie:
Części ruchome.
Podczas działania
nie wolno dotykać
śmigła lub silnika.

Cel: Pokazać, jak się energia el. rozdzieli pomiędzy równoległe połączone komponentami.

Usuń wentylator z silnika (M1). Włącz przełącznik (S1), silnik będzie się kręcił a żarówka się rozświeci (L1). Umieść wentylator na silnik i włącz przycisk przełącznika. Żarówka nie będzie świecić jasnym światłem, ponieważ bateria (B1) zasila silnik z wentylatorem a dla żarówki zostało mniej energii el. Jeżeli baterie są rozładowane, różnica w jasności żarówki będzie bardziej widoczna, ponieważ rozładowane baterie nie mogą wydać tyle energii el.

Głośnik (SP) tutaj funkcjonuje jako słaby opór, żeby powyżej opisane efekty były bardziej widoczne.

Projekt numer 81

Ołówek i „Alarm“

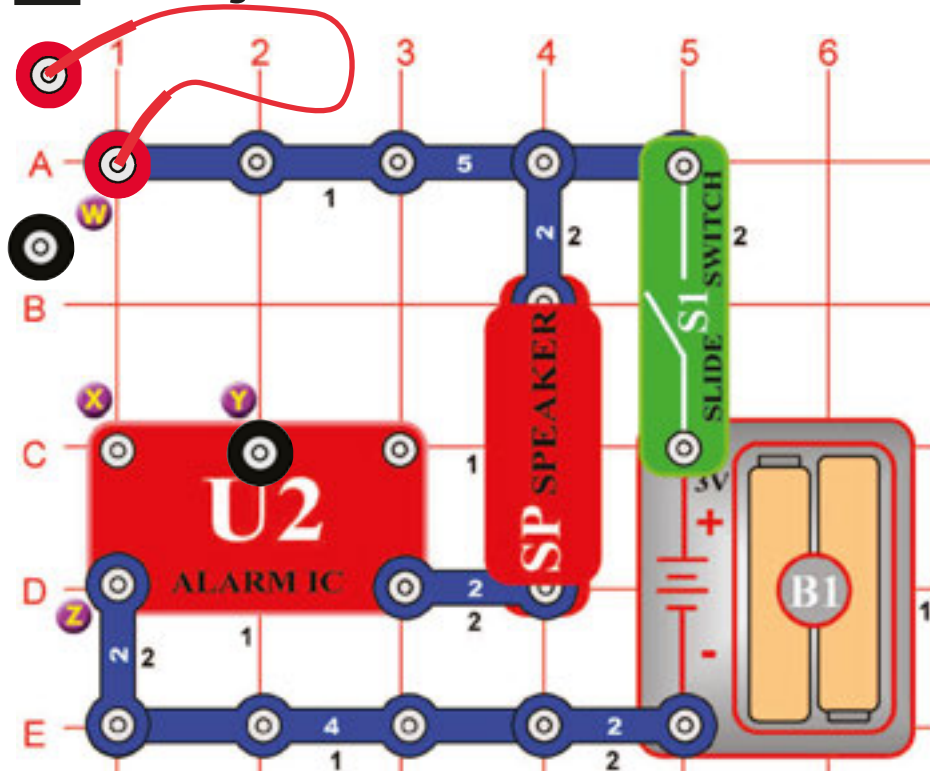

Cel: Namalować aktywator alarmu.

Zbuduj obwód według obrazka i podłącz do niego dwa druty łączące. Wolne zakończenia drutów nie podłączaj. Będziesz potrzebował jeszcze jedną część, którą będzie trzeba namalować.

Weź ołówek (najlepiej numer 2, ale inne rodzaje też można użyć). Wykoloruj kwadrat pod tekstem. Lepszych wyników osiągniesz na twardym i równym podkładzie. Stwórz bardzo silną warstwę. Włącz przełącznik (S1) i wolne zakończenia drutów łączących połóż na wykolorowany kwadrat i poruszaj nimi po kwadracie. Jeśli nie słyszysz żaden dźwięk posuń zakończenia bliżej siebie i poruszaj nimi po kwadracie, albo jeszcze namaluj jedną warstwę lub nawilż końce drutów wodą, żeby uzyskać lepsze połączenie.

Projekt numer 82

Alternatywy alarmu z ołówkiem

Cel: Namalować aktywator alarmu.

Usuń drut łączący podłączony do punktu Y (patrz obrazek) i podłącz go do punktu X. Połóż wolne końce drutów znów do kwadratu wykolorowanego ołówkiem. Usłyszysz inny dźwięk. Potem podłącz przewód z dwoma połączeniami do punktów X i Y. Połóż wolne końce drutów znów do kwadratu wykolorowanego ołówkiem i usłyszysz inny dźwięk.

Teraz usuń przewód z dwoma połączeniami z punktów X i Y i podłącz go do punktów X i Z, druty łączące podłącz do punktów W i Y. Połóż wolne końce drutów do kwadratu wykolorowanego ołówkiem. Znow usłyszysz inny dźwięk.

Projekt numer 83

Zabawa z układem scalonym „Alarm“

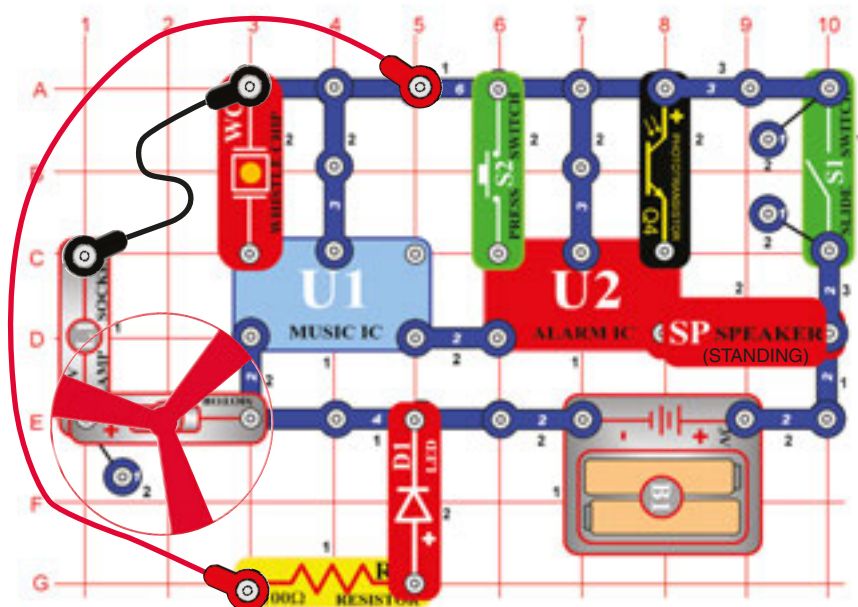

Cel: Pokazać nowe sposoby wykorzystania układu scalonego „Alarm“.

Zbuduj obwód według obrazka i umieść wentylator na silnik (M1). Jeszcze nie podłączaj druty łączące. Włącz przełącznik (S1) i stuknij na układ dźwiękowy (WC). Zabrzmi dźwięk broni palnej (równocześnie z muzyką na tle). Ostrożnie przykryj fototranzystor (Q4) ręką a dźwięk zmieni się na syrenę. Z zasłoniętym fototranzystorem (Q4) naciśnij przełącznik (S2) i zabrzmie dźwięk karetki pogotowia. Odsłoń fototranzystor zabrzmie dźwięk broni palnej, choć jest przełącznik wyłączony albo włączony. Po chwili dźwięk się wyłączy, dotknij układu dźwiękowego a sekwencja się powtórzy.

Podłącz dwa druty łączące według obrazka i stuknij do układu dźwiękowego. Dźwięk się powtórzy. Żarówka (L1) i dioda LED (D1) się rozświeci i silnik zacznie się kręcić. Dźwięk nadal brzmi, ale jest inny zniekształcony. Silnik jest zasilany baterią (B1) wielką ilością energii el., dlatego się do układów scalonych „Muzyka“ (U1) i „Alarm“ dostaje mała ilość energii i wynikiem tego jest zniekształcony dźwięk. Jeśli są baterie za słabe dźwięk może się wyłączyć.



Ostrzeżenie: Części ruchome. Podczas działania nie wolno dotykać śmigła lub silnika.

Projekt numer 84 Dźwięk silnika - Combo

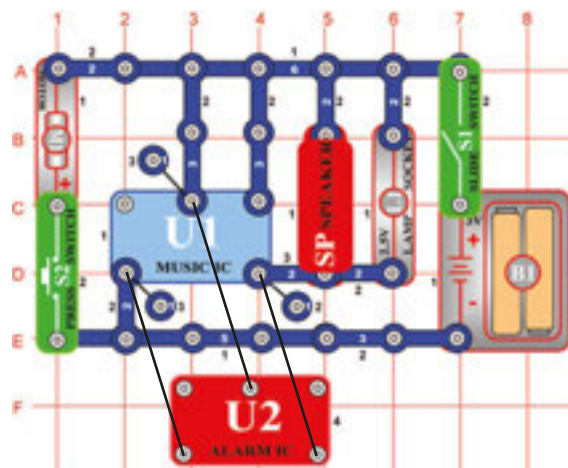

Cel: Połączyć więcej urządzeń.

W obwodzie są połączone układy scalone „Alarm“ i „Muzyka“. Zbuduj obwód według obrazka i umieść układ scalony „Alarm“ (U2) wprost na układ scalony „Muzyka“ (U1) w ten sposób, żeby połączyć przewód z jednym połączeniem z przewodem z dwoma połączeniami. Włącz przełącznik (S1) i usłyszysz syrenę razem z muzyką, wtedy zmieni się także jasność żarówki (L1). Naciśnij przycisk przełącznika (S2) a śmigło zacznie się kręcić. Dźwięk nie będzie za bardzo głośny. Śmigło może się wznieść w górę jeśli zwolnisz przycisk przełącznika.



Ostrzeżenie: Części ruchome. Podczas działania nie wolno dotykać śmigła lub silnika.

Projekt numer 85 Dźwięk silnika - Combo (II)

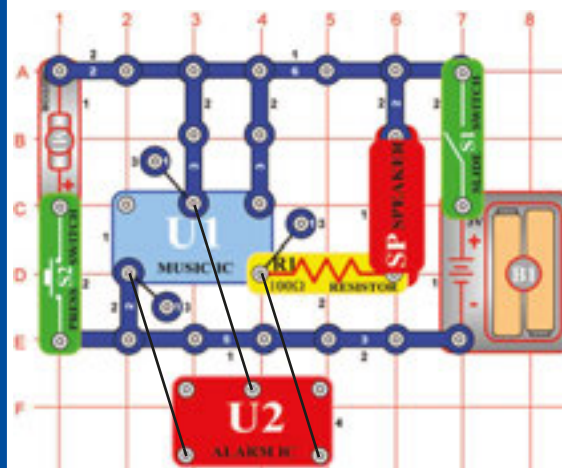

Cel: Połączyć więcej urządzeń.

W układzie są połączone układy scalone „Alarm“ i „Muzyka“. Zbuduj obwód według obrazka i umieść układ scalony „Alarm“ (U2) wprost na układ scalony „Muzyka“ (U1). Włącz przełącznik (S1) a usłyszysz równocześnie muzykę i syrenę. Włącz przełącznik (S2) a śmigło rozpocznie się kręcić, dźwięk nie będzie zbyt głośny. Śmigło może się wznieść w górę jeśli zwolnisz przycisk przełącznika. Obwód jest podobny do tego w projekcie numer 84, ale śmigło wznieś się o nieco wyżej, jeśli układ dźwiękowy nie zaktywuje żarówkę (L1) i będzie mieć dostatek energii.



Ostrzeżenie: Części ruchome. Podczas działania nie wolno dotykać śmigła lub silnika.

Projekt numer 86

Alarm muzyczny - Combo

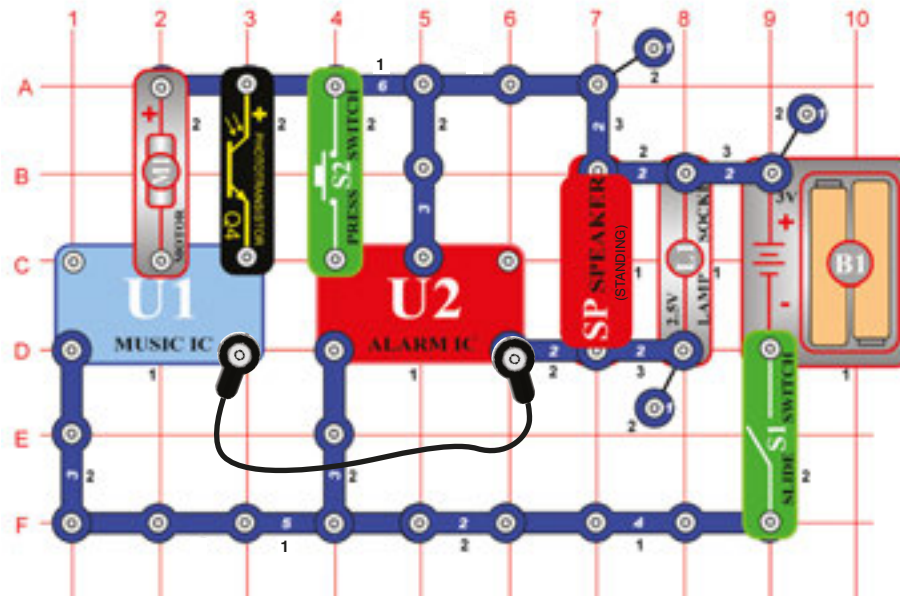

Cel: Kombineć dźwięki układu scalonego „Muzyka“ i „Alarm“.

Zbuduj obwód według obrazka i podłącz druty łączące. Włącz go żeby usłyszeć równocześnie syrenę i muzykę. Naciśnij przycisk przełącznika (S2) a dźwięk syreny zmieni się na dźwięk straży pożarnej. Po pięciu sekundach przykryj fototranzystor (Q4). Muzyka się wyłączy, ale syrena kontynuuje. Silnik (M1) funkcjonuje tutaj jako przewód o trzech połączeniach.

Projekt numer 87

Dźwięk bomby

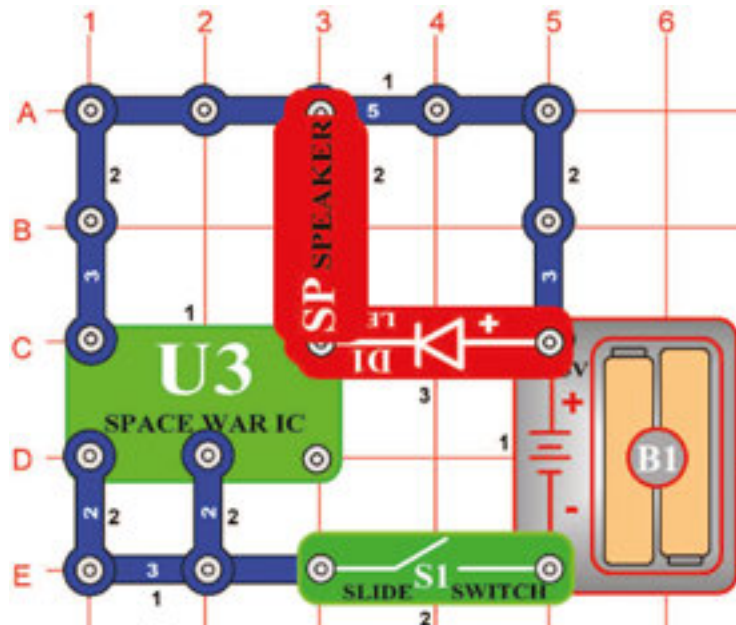

Cel: Zbudować obwód, który będzie brzmieć jako bomba.

Włącz przełącznik (S1) i zabrzmi dźwięk spadającej bomby. Dioda LED (D1) będzie świecić a podczas eksplozji błysnie. Jest to jeden z dźwięków układu scalonego „Kosmiczna bitwa“ (U3).

Projekt numer 88 Dźwięk bomby (II)

Cel: Zbudować obwód, który będzie brzmieć jako bomba.

Użyj obwodu z projektu numer 87. Zamień przełącznik (S1) za silnik (M1). Obróć wałem silnika i zabrzmi dźwięk wielu spadających bomb.

Projekt numer 89

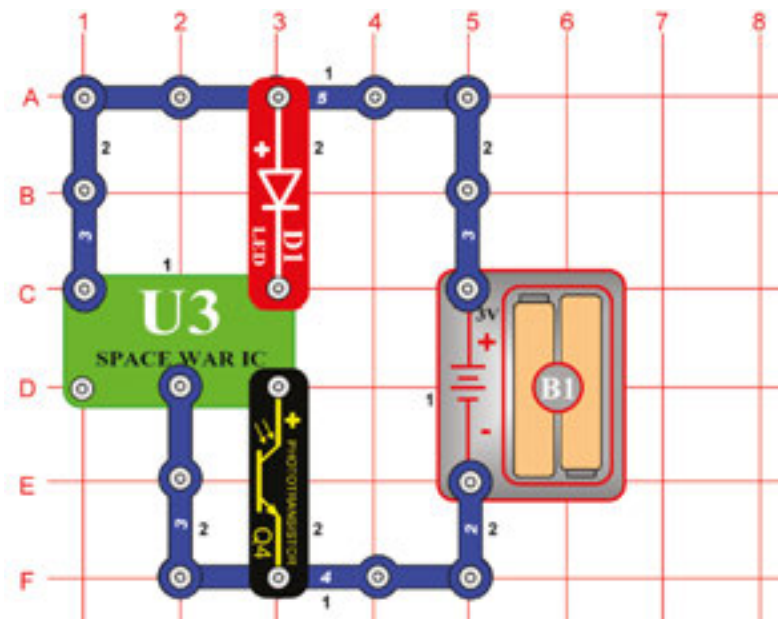

Dioda LED kontrolowana światłem (II)

Cel: Zbudować obwód, który włączy i wyłączy diodę LED w obecności światła.

Jeśli na fototranzystor (Q4) spada światło, dioda LED (D1) rozpocznie migotać. Przyćmij fototranzystor, dioda LED się wyłączy.

Projekt numer 90 Światło dotykowe

Cel: Zbudować obwód, który włączy i wyłączy diodę LED za pomocą układu dźwiękowego.

Użyj obwód opisany w projekcie 89. Zamiast fototranzystora (Q4) użyj układ dźwiękowy (WC). Stuknij do układu dźwiękowego i dioda LED (D1) zamigocze. Stuknij znów i dioda LED zamigocze na dłuższy okres. Obserwuj jak długo dioda LED będzie świecić.

Projekt numer 91 Dotykowy dźwięk

Cel: Zbudować obwód, który będzie emitował dźwięk jeśli stukniesz do układu dźwiękowego.

Użyj obwód opisany w projekcie numer 90. Zamiast diody LED (D1) użyj głośnik (SP). Usłyszysz różne dźwięki w zależności od tego, jak będziesz stukał do układu dźwiękowego (WC).

☐ Projekt numer 92

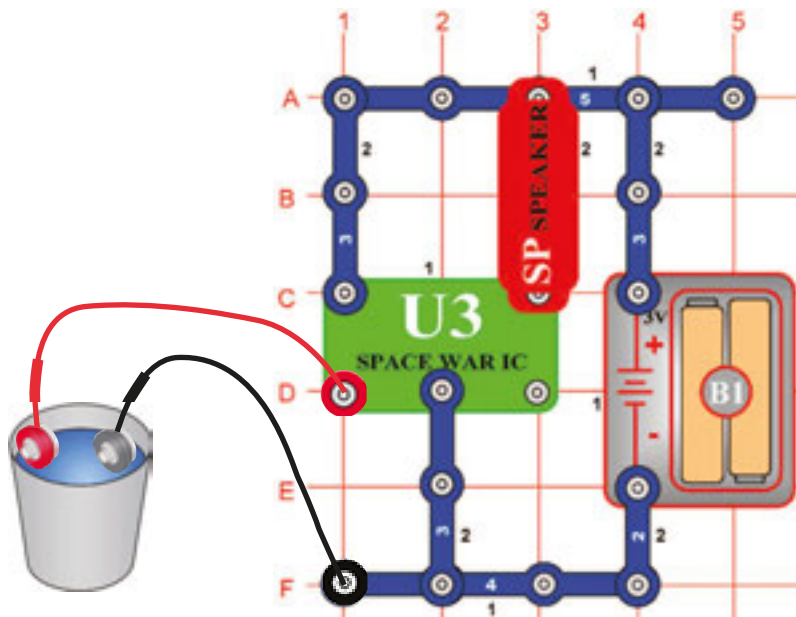

Wodna kosmiczna bitwa

Cel: Za pomocą wody kontrolować układ scalony „Kosmiczna bitwa“.

Zbuduj obwód jak pokazano. Zakończenia drutów łączących zanurz w wodzie. Kiedy będą druty w wodzie zabrzmią dźwięki. Kiedy umieścisz druty na zewnątrz pojemnika a potem z powrotem do wody, dźwięk się zmieni. Istnieje 8 różnych dźwięków.

☐ Projekt numer 93 Wodna kosmiczna bitwa (II)

Cel: Za pomocą wody kontrolować układ scalony „Kosmiczna bitwa“.

Użyj obwodu opisanego w projekcie 92. Przesuń druty łączące z punktów D1 i F1 na punkty D3 i F3 i spróbuj cały proces ponownie. Sprawdź czy możesz stworzyć jednakowych 8 dźwięków.

☐ Projekt numer 94 Ludzka kosmiczna bitwa

Cel: Użyć swego ciała do kontroli układu scalonego „Kosmiczna bitwa“.

Użyj obwodu opisanego w projekcie 93, ale druty łączące nie zanurzaj w wodzie. Dotknij metalowych kontaktów palcami. Puść je i znów dotknij - dźwięk będzie się zmieniał podobnie jak przy wyciągnięciu z wody.

□ Projekt numer 95

Głośniejsza kosmiczna bitwa

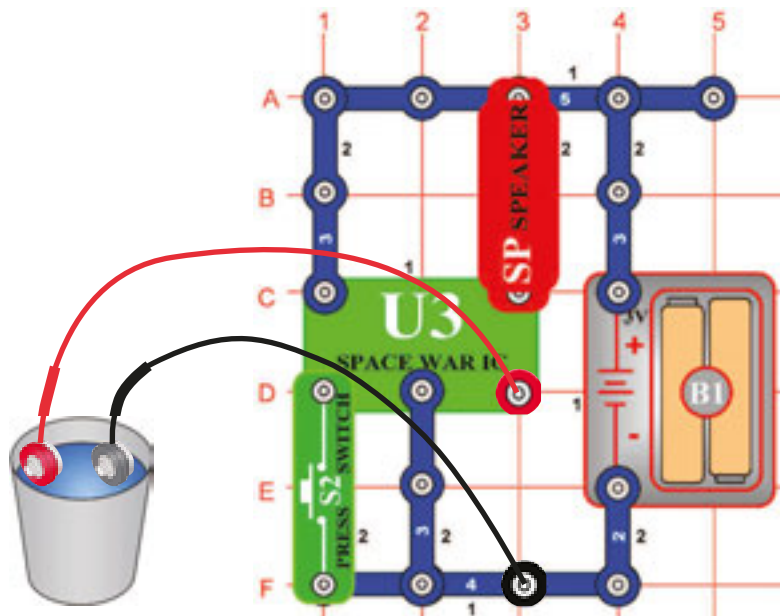

Cel: Wykorzystać wodę do kontroli układu scalonego „Kosmiczna bitwa“.

Dołącz przycisk przełącznika (S2) do przeszłego układu tak, aby wyglądał jak ten na obrazku. Jeśli naciśniesz przycisk lub zanurzysz druty w wodzie zabrmi dźwięk.

Włącz przełącznik lub wyciągnij druty z wody, dźwięk się zmieni. Druty nie musisz zanurzać w wodzie, wystarczy dotknąć ich swoimi palcami.

□ Projekt numer 96 Świetlna/Wodna kosmiczna bitwa

Cel: Za pomocą wody kontrolować układ scalony „Kosmiczna bitwa“.

Użyj obwód opisany w projekcie numer 95. Zamiast głośnika umieść diodę LED (D1) podobnie jak w projekcie 89. Kiedy zanurzysz druty łączące w wodzie lub włączysz przełącznik (S2), dioda LED się rozświeci.

□ Projekt numer 97 LUB/A Efekty świetlne kosmicznej bitwy

Cel: Kontrolować układ scalony „Kosmiczna bitwa“.

Użyj obwód opisany w projekcie numer 96. Zamiast diody LED (D1) użyj 2,5V żarówkę (L1). Kiedy zanurzysz druty łączące w wodzie lub włączysz przełącznik (S2), światło żarówki osłabnie. Kiedy zanurzysz druty w wodzie i równocześnie naciśniesz przycisk przełącznika, żarówka się rozświeci.

Projekt numer 98

Prosty alarm wodny

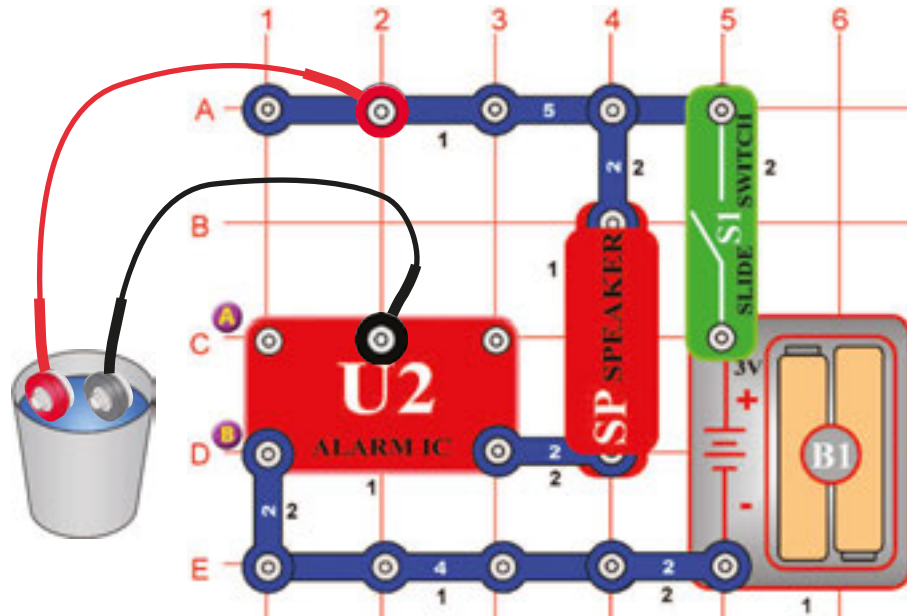

Cel: Włączyć alarm wodny.

Zbuduj obwód jak pokazano na obrazku. Najpierw zostaw druty pomimo pojemnika z wodą. Włącz przełącznik (S1); nic się nie stanie. Zanurz druty w wodzie i zabrzmi alarm!

Możesz użyć dłuższych drutów i umieścić ich na podłodze w piwnicy. W wypadku zalania obwód włączy alarm.

Projekt numer 99 Prosty alarm w słonej wodzie

Cel: Dowiedz się jaka będzie zmiana, jeśli będzie woda słona.

Jeśli dodasz do wody sól, dźwięk alarmu będzie głośniejszy i szybszy. Spróbuj też chwycić druty w palcach, żeby wypróbować jeśli twoje ciało spowoduje alarm.

Projekt numer 100 Karetka pogotowia - wodny alarm

Cel: Zaprezentować alternatywy obwodu opisanego w projekcie numer 98.

Zmień obwód opisany w projekcie numer 98 tak, że połączysz punkty A i B. Alarm wodny będzie funkcjonował jednakowo, ale będzie brzmieć jako karetka pogotowia.

Projekt numer 101 Karetka pogotowia - alarm kontaktowy

Cel: Pokazać alternatywy obwodu opisanego w projekcie numer 98.

Użyj obwodu opisanego w projekcie numer 98. Połącz druty łączące. Dźwięk, który zabrzmi będzie inny. Obwód ten pokaże jeśli jest między drutami woda lub jeśli się druty wzajemnie dotykają.

BOFFIN

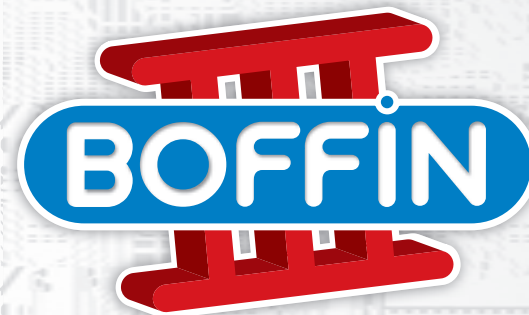
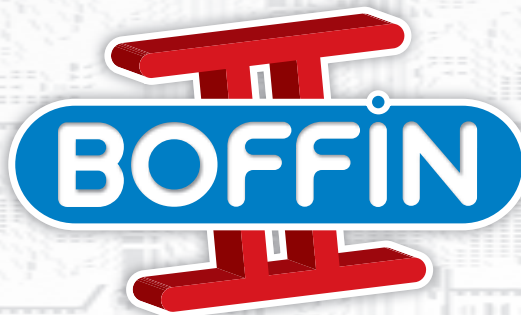

Inne zestawy i kompletne instrukcje obsługi można pobrać ze strony

www.boffin.pl

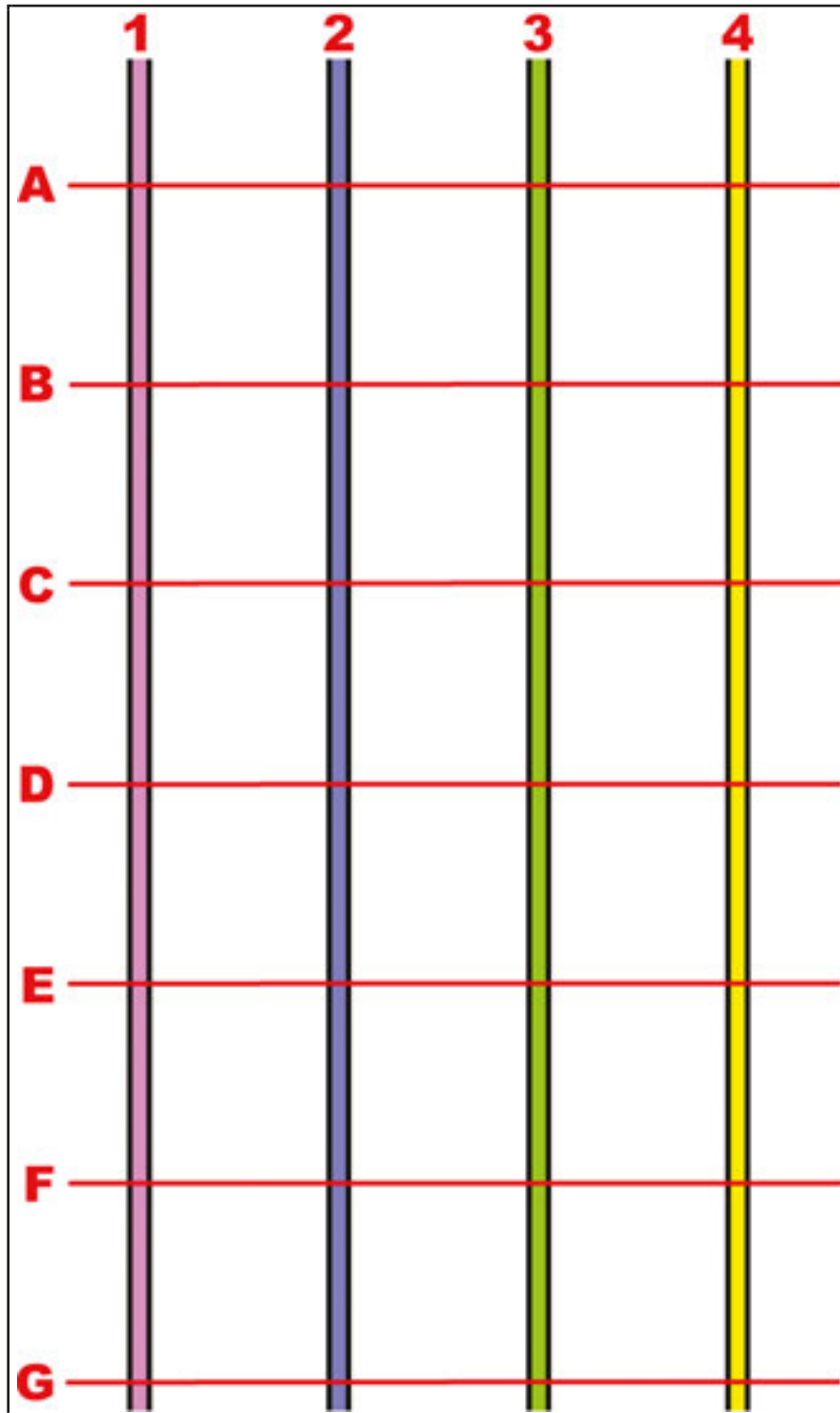

Strona 28, projekt numer 55

← Strona 29, projekt numer 57.

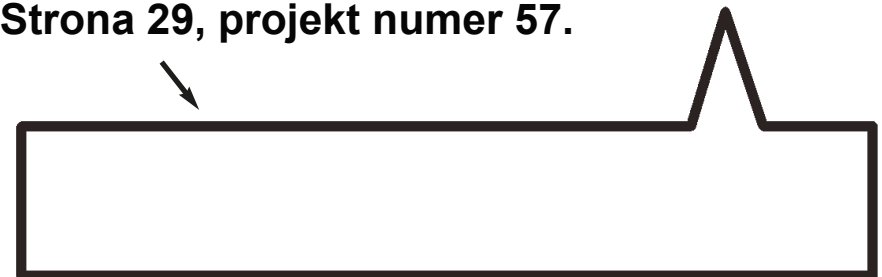



WWW.TOY.CZ

ConQuest entertainment a.s.

Kolbenova 961, 198 00 Praha 9

www.boffin.cz

info@boffin.cz

BOFFIN I 300

Zestaw elektroniczny



Częstotliwość błysków



OSTRZEŻENIE: migające światła zabawek mogą powodować ataki padaczki u epileptyków.

Odpowiednie dla dzieci od 8 roku życia. Młodsze dzieci są narażone na ryzyko zakrztuszenia się małymi elementami.

Ostrzeżenie dotyczące żarówek



OSTRZEŻENIE! Nie dotykać żarówki gdy jest ciepła.



Przegląd: Uzupelnienie do nowej normy EN 62115: 2020/A11:2020 dotyczącej baterii i świateł LED.

Baterie

Małe baterie

Baterie, które mieszczą się w całości w cylindrze na drobne części (zgodnie z § 8.2 normy EN 71-1:2014+A1:2018) nie mogą być demontowane bez użycia narzędzi.

W przypadku części zabawek elektrycznych zawierających baterie, jeżeli dany element mieści się w całości w cylindrze na drobne części (jak określono w § 8.2 normy EN 71-1:2014+A1:2018), baterie nie mogą być dostępne bez pomocy narzędzia.

Pozostałe baterie

Baterie można wyjmować bez użycia narzędzi tylko wtedy, gdy pokrywa przegrody baterii jest właściwa. Spełnienie tego warunku jest sprawdzane przez inspekcję i dalsze testy. Dotyczy to również prób ręcznego otwierania przegrody baterii. Nie powinno to być możliwe bez dwóch niezależnych ruchów wykonywanych jednocześnie. Zabawka elektryczna powinna być umieszczona na poziomej powierzchni stalowej. Metalowy cylinder o masie 1 kg i średnicy 80 mm jest opuszczany na nią z wysokości 100 mm, tak aby jego płaska powierzchnia spadła bezpośrednio na zabawkę elektryczną. Test jest wykonywany jeden raz, a metalowy cylinder uderza w najbardziej nieodpowiednie miejsce: przegroda baterii nie powinna się otworzyć.

- ▶ W przyszłości wszystkie akumulatory będą

potrzebowały własną obudowę, która spełni powyższe warunki.

Baterie dołączone do zabawki

Baterie podstawowe dostarczane z zabawkami elektrycznymi powinny być zgodne z odpowiednimi częściami serii IEC 60086.

- ▶ Wymagane jest sprawozdanie o przeprowadzonym teście.

Dodatkowe baterie dostarczane z zabawkami elektrycznymi powinny być zgodne z normą IEC 62133.

- ▶ Wymagane jest sprawozdanie o przeprowadzonym teście.

Zamknięcie przegrody na baterie

Jeżeli do zamykania przegródek i pokryw stosowane są śruby lub podobne zaślepki, powinny być one dołączone do tego elementu lub zestawu. Zgodność z tym warunkiem jest sprawdzana przez inspekcję, a także poprzez późniejsze testy po otwarciu przegrody/ pokrywy akumulatora. Na śrubę lub inne zamknięcie jest tłoczony nacisk 20N na czas 10 sekund, bez ruchu w jakimkolwiek kierunku. Śruba lub inny element kryjący nie może oddzielić się od pokrywy, zatrzasku lub wyposażenia.

Światła LED

Promieniowanie zabawek elektrycznych ze światłami LED nie może przekroczyć następujących limitów:
- 0,01Wsr-2 przy pomiarze z odległości 10mm od przedniej

strony LED dla dostępnych emisji z długością fal < 315nm;
- 0,01Wsr-1 lub 0,25 Wm-2 przy pomiarze z odległości 200mm dla dostępnych emisji z długością fal 315 nm ≤ λ < 400 nm;
- 0,04Wsr-1 lub AEL określone w Tabelach E.2 lub E.3 przy pomiarze z odległości 200mm dla dostępnych emisji z długością fal 400nm ≤ λ < 780nm;
- 0,64Wsr-1 lub 16Wm-2 przy pomiarze z odległości 200mm dla dostępnych emisji z długością fal 780 nm ≤ λ < 1 000 nm;
- 0,32 Wsr-1 lub 8 Wm-2 przy pomiarze z odległości 200mm dla dostępnych emisji z długością fal 1 000 nm ≤ λ < 3000 nm.

Dane techniczne diod LED

Aby spełnić te warunki, wymagana jest karta danych technicznych - musi być ona wydana zgodnie z kryterium A lub B CIE 127. Karta danych technicznych musi zawierać informację, że została opracowana zgodnie z metodami pomiarowymi CIE 127 i określać przynajmniej:
- natężenie światła w cd lub natężenie promieniowania w watach na steradian w funkcji natężenia prądu wyjściowego
- ką
- szczytową długość fali
- szerokość pasma emisji widmowej
- datę wydania i numer rewizji.

- ▶ W przyszłości wszystkie światła LED będą musiały mieć kartę danych technicznych zawierającą powyższe dane.

Spis treści

Usuwanie problemów podstawowych	1
Spis poszczególnych komponentów	2
Blizsze informacje o poszczególnych komponentach	3
Czego można i nie można w czasie zestawiania obwodów	4
Zaawansowane usuwanie problemów	5
Lista projektów	6, 7
Projekty obwodów przełączających 102 - 305	8 - 73
Pozostałe wyroby z serii Boffin	74

Usuwanie problemów podstawowych

- Większość problemów jest następstwem złego zestawienia. Dlatego zawsze sprawdź, jeśli zestawiony obwód zgadza się ze wzorowym nakresem
- Upewnij się, że komponenty z pozytywnym/negatywnym znakiem są umieszczone zgodnie ze wzorowym nakresem.
- Czasami może dojść do uwolnienia żarówek, poprawnie je zašrubuj. Bądź ostrożny, żarówkę można bardzo łatwo rozbić.
- Upewnij się, że wszystkie połączenia są dobrze zamocowane.
- Zmień baterie, jeżeli jest to konieczne.
- Jeżeli się silnik kręci, ale śmigło nie jest w równowadze, sprawdź stan czarnej plastikowej części z trzema szpilkami na wale silnika.

Producent nie ponosi żadnej odpowiedzialności za uszkodzenia pojedynczych komponentów następstwem złego podłączenia.

Ostrzeżenie: Jeśli podejrzewasz, że pakiet zawiera jakieś uszkodzone komponenty, postępuj zgodnie z procedurą zaawansowanego usuwania problemów na str. 6; aby dowiedzieć się, którą część trzeba wymienić.

Rady dla początkujących

Zestaw Boffin zawiera komponenty z kontakty dla zestawienia różnych elektrycznych i elektronicznych obwodów opisanych w projektach. Komponenty mają różny kolor i są oznaczone numerem, dlatego można je łatwo odróżnić. Poszczególne komponenty obwodów są na obrazkach odróżnione kolorem i numerem.

U każdego komponentu znajdziesz na obrazku czarny numer. Ten oznacza, w którym levelu (poziomie) jest dany komponent umiejscowiony. Najpierw umieść wszystkie komponenty na poziomie 1, potem na poziomie 2 a potem na poziomie 3 - itd.

Wielka jasna plastikowa podkładka jest częścią zestawu i służy do poprawnego umieszczenia poszczególnych części obwodu. Podkładka nie jest konieczna do zestawienia obwodu, pomaga do wygodnego zestawienia całego obwodu. Podkładka ma rzędy oznaczone literami A - G i kolumny oznaczone numerami 1 - 10

2,5V i 6V żarówka są w oddzielnych opakowaniach, tak samo jak ich gniazda. Umieść 2,5V żarówkę w gnieździe L1 i 6V żarówkę w gnieździe L2.

Umieść śmigło na silnik M1, kiedy będziesz używał tego komponentu. Nie rób tego tylko wtedy, jeżeli są w projekcie inne instrukcje.

W niektórych obwodach są dla niezwykłych połączeń wykorzystane druty łączące. Wystarczy ich połączyć z metalowymi kontaktami tak, jak jest pokazane na obrazku

Ostrzeżenie: W czasie zestawiania projektów bądź ostrożny by nie stworzyć niechcianych bezpośrednich połączeń przez przywiązanie baterii („zwarcie“). To może uszkodzić baterię.



Ostrzeżenie: Ryzyko porażenia prądem elektrycznym

Nikdy nie podłączaj obwodów przełączających do domowych elektrycznych wtyczek



Ostrzeżenie: Ryzyko połamania

Małe części. Produkt nie jest przeznaczony dla dzieci poniżej 3 lat.



Ostrzeżenie: które dotyczy wszystkich części, oznaczonych symbolem

Ruchome części. W czasie działania nie wolno dotykać silnika lub śmigła. Nie wolno pochylać się nad silnikiem. Nie wolno rzucać śmigła na ludzi, zwierzęta lub inne objekty.



Baterie:

- Używaj tylko baterii typu 1,5V AA - baterie alkaliczne (nie są zawarte w opakowaniu).
- Baterie kładź zgodnie z biegunami baterii.
- Nieładuj baterii, które nie są określone do ładowania. Ładowanie baterii musi przebiegać z nadzorem osoby dorosłej. Baterii nie można ładować jeżeli są podłączone do wyrobu.
- Nie używaj wspólnie alkaliczne, standardowe (węglowo/cynkowe) lub baterie z możliwością ponownego ładowania.
- Nie używaj wspólnie starych i nowych baterii.
- Zużyte baterie usuń.
- U źródła napięcia nie może dojść do zwarcia.
- Baterii nie wrzucaj do ognia i nie próbuj ich rozmontować czy otwierać ich płaszcz zewnętrzny
- Baterie należy przechowywać z dala od małych.
- Nie podłączaj baterii równolegle.

Spełnia wszystkie wymagania prawne.

























Ostrzeżenie: Przed włączeniem obwodu zawsze sprawdź poprawne podłączenie poszczególnych części. Jeżeli są w obwodzie włożone baterie nie zostawiaj go bez nadzoru. Nikdy nie podłączaj dalsze baterie lub inne zasilacze. Nie używaj uszkodzonych części.

Nadzór osoby dorosłej: Ponieważ zdolności dzieci różnią się w zależności od grupy wiekowej, dorośli powinni sami zdecydować, jakie eksperymenty są dla nich odpowiednie i bezpieczne (można je ocenić na podstawie instrukcji). Upewnij się, że dziecko przeczyta wskazówki oraz instrukcje bezpieczeństwa i postępuje zgodnie z nimi przy montażu. Produkt ten przeznaczony jest dla dorosłych i dzieci, które są w stanie przeczytać instrukcje i postępować zgodnie z nią. Nie modyfikuj elementów produktu, ponieważ może to prowadzić do naruszenia bezpieczeństwa, a tym samym narazić twoje dziecko na niebezpieczeństwo.

Lista poszczególnych komponentów (Kolor i styl może się mienić) ich symboly i numery

Uwaga: W instrukcjach innych projektów są dodatkowe listy elementów.

W wypadku braku któregoś z komponentów, zkontaktuj się z ConQuest entertainment, Kolbenova 961, Praha 9; info@boffin.cz

Ilość	ID	Nazwa	Symbol	Komponent	Ilość	ID	Nazwa	Symbol	Komponent
3	①	Przewód el. z jednym połączeniem		6SC01	1	Ⓒ3	Kondensator 10μF		6SCC3
3	②	Przewód el. z dwoma połączeniami		6SC02	1	Ⓒ4	Kondensator 100μF		6SCC4
1	③	Przewód el. z trzema połączeniami		6SC03	1	Ⓒ5	Kondensator 470μF		6SCC5
1	④	Przewód el. z czterema połączeniami		6SC04	1	Ⓐ2	Opór 1kΩ		6SCR2
1	⑦	Przewód el. z siedmioma połączeniami		6SC07	1	Ⓐ3	Opór 5,1kΩ		6SCR3
1	Ⓑ1	Uchwyt dla 21,5V baterie typu AA		6SCB1	1	Ⓐ4	Opór 10 Ω		6SCR4
1	Ⓐ1	Antena		6SCA1	1	Ⓐ5	Opór 100 Ω		6SCR5
1	②	Zielona dioda LED		6SCD2	1	Ⓚ5	Układ scalony o wysokiej częstotliwości		6SCU5
1	Ⓐ2	6V oprawka 6V żarówka (6,2V, 0,3A) Typ 425 lub podobny		6SCL2 6SCL2B	1	Ⓚ1	PNP tranzystor		6SCQ1
1	Ⓚ1	Mikrofon		6SCX1	1	Ⓚ2	NPN tranzystor		6SCQ2
1	Ⓚ4	Układ scalony „Wzmacniacz“		6SCU4	1	ⒶV	Opór opcjonalny		6SCRV
1	Ⓒ1	Kondensator 0,02μF		6SCC1	1	ⒸV	Kondensator opcjonalny		6SCCV
1	Ⓒ2	Kondensator 0,1μF		6SCC2	Elementy dodatkowe lub zamiennie można zamówić na naszej stronie internetowej: www.toys.cz				

Dalsze informacje o komponentach

Więcej informacji na www.boffin.cz

(Komponenty mogą ulec zmianie)

Uwaga: Dalsze informacje o poszczególnych komponentach znajdziesz w podręczniku poszczególnych zestawów.

Zielona dioda LED (D2) funkcjonuje jednakowo jak czerwona dioda LED (D1) a 6V żarówka (L2) funkcjonuje jednakowo jak 2,5V żarówka; te komponenty opisane są w podręczniku projektów 1 - 101.

Opory zabraniają przepływu energii elektrycznej i używają się do obniżenia poziomu energii el. w obwodzie. Obwód Boffin zawiera **opory 100Ω (R1), 1KΩ (R2), 5,1KΩ (R3), 10KΩ (R4) i 100KΩ (R5)**. („K” = 1000, w tym wypadku R3 jest 5 100Ω). Materiały, jak na przykład metal, mają bardzo niski opór (<1Ω) i nazywamy ich przewody a materiały jako papier, plastik i powietrze mają opór bliski nieskończoności, dlatego nazywamy ich izolatory.

Opór opcjonalny (RV) jest opór o 50KΩ, ale można ustalić średnią wartość między 0Ω - 50Ω. Jeżeli jest nastawiona wartość 0Ω musimy poziom energii el. w obwodzie obniżyć innymi komponentami.

Mikrofon (X1) jest opór, który zmienia swoją wartość, jeżeli zmiany ciśnienia powietrza (dźwięki) wywołają ciśnienie na ich powierzchnię. Jego opór mieni się z 1KΩ podczas cicha aż na 10KΩ, jeżeli do niego dmuchasz.

Kondensatory są komponenty, które w obwodach elektrycznych używają się do tymczasowego zachowania ładunku elektrycznego, to znaczy do zachowania potencjalnej energii elektrycznej. Kondensatory z wyższą pojemnością mogą zachować więcej energii elektrycznej. Dzięki tej oto zdolności blokują stałe sygnały napięcia i przepuszczają szybko zmieniające się napięcie. Kondensatory używają się w układzie sprzężenia zwrotnego. Sada Boffin zawiera kondensatory o **pojemności 0,02μF (Farad) (C1), 0,1μF (C2), 10μF (C3), 10μF (C4), 470μF (C5) i kondensator opcjonalny (CV)**. Kondensator opcjonalny można nastawić w wartościach od .00004 do .00022μF i są wykorzystywane w radiowych układach o wysokiej częstotliwości - zmianą pojemności w układzie sprzężenia zwrotnego odbiornika wyrówna się własna częstotliwość układu zewnętrznej częstotliwości i dojdzie do rezonacji, tj. do wzmocnienia odbieranego sygnału. Układ dźwiękowy funkcjonuje jako kondensator o pojemności 0,02μF.

Antena (A1) zawiera cewkę, która jest nawiniona na metalowy kij. Ma niższe skutki magnetyczne aniżeli silnik oprócz wysokiej częstotliwości (na przykład

w AM radiu). Magnetyczne właściwości anteny umożliwiają koncentrować odbiór sygnału radiowego. Przy niskiej częstotliwości antena działa jako normalny przewód.

Tranzystory PNP (Q1) i NPN (Q2) są półprzewodniki, które zawierają dwójki przepływów PN i wykorzystują mały prąd elektryczny do kontroli nad wielkim prądem el. Chodzi o złączenie dwu półprzewodnikowych diod w jednym komponente. Tranzystor można bardzo łatwo zmniejszyć i jest podstawą wszystkich układów scalonych, jak na przykład przełącznik światła, wzmacniacz, procesor itp. W projektach numer 124 - 125 i 128 - 133 są opisane ich właściwości. Duża ilość prądu el. może uszkodzić tranzystor, dlatego musi być prąd ograniczony innymi komponentami w układzie.

Wzmacniacz IC (U4) jest modułem, który zawiera układ scalony „wzmacniacz” i pomocnicze komponenty, które są jego nieodłączną częścią. Jak opisano poniżej:

Wzmacniacz IC:

(+) - energia z baterii
(-) - energia z powrotem do baterii
FIL - filtrowana energia z baterii
INP - wejście
OUT - wyjście

Patrz projekt numer 242 jako przykład podłączenia.



Układ scalony „wysoka częstotliwość” - IC (U5) jest specjalnym wzmacniaczem, który jest używany tylko w układach radiowych o wysokiej częstotliwości. Opisano poniżej.

Układ scalony „wysoka częstotliwość”:

INP - wejście (dwa)
OUT - wyjście
(-) - zwrót energii z powrotem do baterii

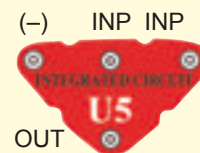

Patrz projekt numer 242 jako przykład podłączenia.

Czego można i nie można w czasie zestawiania obwodów

Po zestawieniu obwodów zgodnie z instrukcjami może będziesz miał ochotę eksperymentować na własne ryzyko. Postępuj zgodnie z instrukcjami projektów w tym podręczniku. Każdy obwód zawiera źródło prądu (baterie) i opory (opór, żarówka, silnik, układ scalony, itp.), które są wzajemnie połączone w obu kierunkach. **Bądź ostrożny żeby nie dochodziło do zwarcia (połączenie z niskim oporem – patrz przykład poniżej), co może uszkodzić jednotlivie komponenty albo szybciej wybić baterie.** Układ scalony podłączaj zgodnie z konfiguracją opisaną w projektach, inaczej możesz uszkodzić komponenty. Nie ponosimy odpowiedzialności za szkody spowodowane złym połączeniem części.

Ważne uwagi:

- Jeżeli będziesz eksperymentował, **ZAWSZE** chroń oczy.
- W obwodzie **ZAWSZE** użyj elementu, który ogranicza prąd - np. układ scalony, mikrofon, żarówkę, układ dźwiękowy, kondensator (musi być prawidłowo podłączony), silnik, opór światłoczuły albo opory (opór opcjonalny musi być nastawiony na wartość wyższą niż minimalną).
- Diody LED, tranzystory, układy o wysokiej częstotliwości, anteny i wyłącznik używaj **ZAWSZE** w połączeniu z innymi komponentami, które ograniczą nimi przechodzący prąd. Jeżeli tak nie uczynisz może dojść do zwarcia albo uszkodzenia tych komponentów.
- **ZAWSZE** łącz opór opcjonalny tak, aby był prąd limitowany innymi komponentami w obwodzie jeżeli wartość oporu opcjonalnego jest nastawiona na 0.
- Podłączaj kondensatory tak, aby były biegunem dodatnim „+” wystawione wyższemu napięciu.
- Jeśli stwierdzisz podwyższoną temperaturę u którejś z części, **NATYCHMIASTOWO** odłącz baterię i sprawdź wszystkie połączenia.
- Przed włączeniem obwodu **ZAWSZE** sprawdź wszystkie połączenia.
- Układ scalony **ZAWSZE** podłączaj zgodnie z konfiguracją opisaną w projektach lub według opisu połączenia danych części.
- **NIGDY** nie próbuj użyć układu scalonego o wysokiej częstotliwości jako tranzystoru (opakowania są podobne, ale komponenty inne).
- **NIGDY** nie używaj 2,5V żarówkę w układzie z dwoma uchwytami baterii, jeżeli nie jesteś pewien, że napięcie w poprzek będzie ograniczone.
- **NIGDY** nie podłączaj urządzenia do wtyczki zasilania w sieci domowej.
- **NIGDY** nie zostawiaj układu bez nadzoru, jeżeli jest włączony.
- **NIGDY** nie wolno dotykać motoru, jeżeli toczy się bardzo szybko. że napęti napřič bude omezeno.

Uwaga: Jeśli macie modele zaawansowane SC-500 lub SC-750, w Waszej instrukcji są dodatkowe informacje.

Wszystkich projektów opisanych w tym podręczniku dotyczy, że jednotlivie części obwodu mogą być ułożone różnie bez konieczności zmiany obwodu. Na przykład, kolejność komponentów nie ma znaczenia, ważne jest jakim sposobem są kombinacje tych obwodów podłączone do całości.

Ostrzeżenie dla użytkowników Boffin: Nie należy podłączać dalszych źródeł napięcia z innych zestawów - może to prowadzić do uszkodzenia elementów. Jeśli potrzebujesz pomocy lub masz pytania, skontaktuj się z Boffin.

Przykład zwarcia - NIGDY NIE PRÓBUJ!!!

Umieszczenie przewodu z trzema połączeniami naprzeciw baterii spowoduje zwarcie.

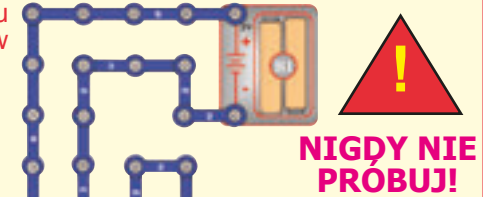

To jest także zwarcie, nigdy nie próbuj!

Tym oto sposobem także może dojść do zwarcia. Jeżeli jest przełącznik (S1) włączony dojdzie w tym układzie do zwarcia. Zwarcie uniemożliwi dalszą pracę.

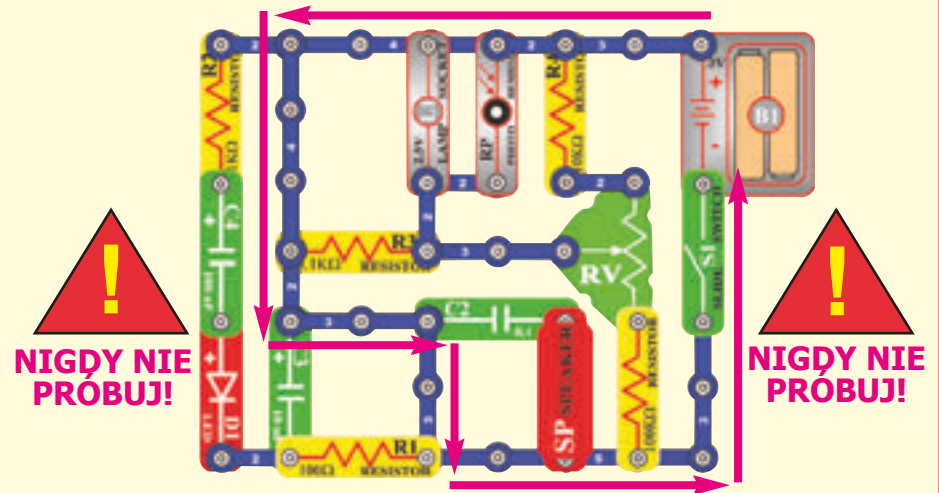

Wspieramy Wasze starania w tworzeniu nowych obwodów. Jeśli stworzycie coś unikalnego, chętnie opublikujemy obwód z Twoim imieniem na naszej stronie internetowej www.boffin.cz Wyślij swój projekt na info@boffin.cz.



Ostrzeżenie: Ryzyko porażenia prądem elektrycznym - Nikdy nie podłączaj obwodów przełączających do domowych elektrycznych wtyczek.

Zaawansowane usuwanie problemów

ConQuest entertainment nie ponosi odpowiedzialności za części uszkodzone w wyniku nieprawidłowego podłączeniem.

Jeśli czujesz, że obwód zawiera uszkodzone komponenty, wykonaj następujące kroki, aby znaleźć, którą część trzeba zmienić:

1. – 9. **Kroki 1 – 9** znajdziesz w instrukcji obsługi 1-101. Potem wykonaj instrukcje opisane poniżej. Najpierw wypróbuj obie żarówki (L1, L2) i uchwyty baterii, potem wszystkie modre przewody i ich połączenia a potem wypróbuj obie diody LED (D1 i D2).

10. **Odpory 1K, (R2), 5,1K (R3) i 10K (R4):**Zbuduj obwód według projektu numer 7, ale zamiast oporu 100Ω (R1) użyj powyżej wypisane opory. Dioda LED powinna świecić a jasność jej zmaleje z wyższą wartością oporu.

11. **Antena (A1):** Zbuduj mini-obwód według tego obrazka, powinieneś usłyszeć dźwięk.

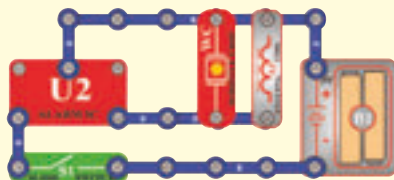

12. **NPN tranzystor (Q2):** Zbuduj ten mini-obwód. Dioda LED (D2) powinna być włączona tylko w wypadku, że jest naciśnięty przycisk S2. W innym wypadku dojdzie do uszkodzenia NPN.



13. **PNP tranzystor (Q1)** : Zbuduj mini-obwód według tego obrazka. Dioda LED (D1) powinna być włączona tylko w wypadku, że jest naciśnięty przycisk przełącznika (S2). W innym wypadku dojdzie do uszkodzenia NPN.

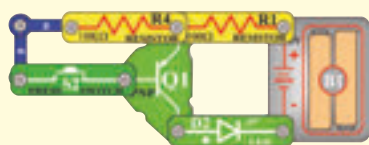

14. **Opór opcjonalny (RV):** Zbuduj obwód według projektu numer 261, ale zamiast oporu światłoczułego (RP) użyj opór o 1KΩ (R2). Kontrolowaniem oporu można włączyć i wyłączyć diodę LED (D1).

15. **Opór 100Ω (R5) a kondensatory 0,02μF (C1), 0,1μF (C2) i 10μF (C3):** Opór 100Ω (R5) a kondensatory 0,02μF (C1), Zbuduj

obwód według projektu numer 206. Usłyszysz dźwięk. Umieść kondensator 0,02μF na układ dźwiękowy (WC) i wtedy dźwięk się zmieni (jest głębszy). Zamiast 0,1μF użyj 10μF i obwód „kliknie“ raz za sekunde.

16. **Kondensatory 100μF (C4) i 470μF (C5):** Zbuduj obwód, opisany w projekcie numer 225, naciśnij przycisk przełącznika (S2) i włącz przełącznik (S1). Dioda LED (D1) się na 15 sekund rozświeci a potem zgaśnie (naciśnij ponownie przycisk przełącznika żeby zresetować). Zamiast 470μF użyj 100μF i dioda LED rozświeci się tylko na 4 sekundy.

17. **Układ scalony „Wzmacniacz“ (U4):** Zbuduj obwód opisany w projekcie 293, dźwięk, który będzie wychodził z reproduktora będzie głośnie.

18. **Mikrofon (X1):** Zbuduj obwód opisany w projekcie numer 109. Dmuchięciem do mikrofonu wyłączysz żarówkę (L2).

19. **Kondensator opcjonalny (CV):**Zbuduj obwód opisany w projekcie numer 213 i umieść go blisko AM radia, dostroj radio i kondensator, żeby sprawdzić, jeśli w radiu usłyszysz muzykę.

20. **Układ scalony o wysokiej częstotliwości (U5):** Zbuduj obwód opisany w projekcie numer 242 i nastaw kondensator opcjonalny (CV) i opór opcjonalny (RV) tak, by słyszeć stacji radiowej.

Ostrzeżenie: Jeżeli posiadasz zaawansowane zestawy Boffin 300, Boffin 500 lub Boffin 750, otrzymasz dodatkowe informacje w poszczególnych podręcznikach projektów.

ConQuest entertainment a.s.

Kolbenova 961 198 00 Praha 9

www.boffin.pl

info@boffin.cz

Elementy dodatkowe lub zamiennie można zamówić na naszej stronie internetowej: www.elenco.com/replacement-parts/

Lista projektów

Projekt	Opis	Strona	Projekt	Opis	Strona	Projekt	Opis	Strona
102	Szeregowe umieszczenie baterii	8	140	Głośniejszy dzwonek	20	178	Włączenie dzwonku dmuchnięciem	29
103	Tykanie i pisk	8	141	Bardzo głośny dzwonek	20	179	Zapalenie świeczki dmuchnięciem	29
104	Wentylator kosmiczny	9	142	Dzwonek z przyciskiem	20	180	Krzyczący wentylator	30
105	Dwu-tranzystorowy świetlny alarm	9	143	Detektor ciemności	20	181	Piszczący wentylator	30
106	Światłem kontrolowany alarm	9	144	Muzyczny czujnik ruchu	20	182	Piszczące światła	30
107	Automatyczna lampa uliczna	10	145	Radiowy muzyczny alarm	21	183	Więcej światła i niższe dźwięki	30
108	Promienie świetlne kontrolowane głosem	10	146	Świetlne radio muzyczne	21	184	Silnik, który się nie uruchomi	30
109	Zdmuchnięcie elektronicznego światła	10	147	Nocne radio muzyczne	21	185	Piszczenie	31
110	Opcjonalny generator tonu	11	148	Nocne radio z transmisją dźwięku broni palnej	21	186	Piszczenie o niższej częstotliwości	31
111	Światłoczułe organy elektroniczne	11	149	Alarm radiowy z dźwiękiem broni palnej	21	187	Szum	31
112	Elektroniczna cykada	11	150	Strzelanie z radia za światła dziennego	21	188	Regulowany metronom	31
113	Światło i dźwięki	12	151	Zakończenie bitwy kosmicznej tylko dmuchnięciem	22	189	Ciche miganie	31
114	Więcej światła i dźwięków	12	152	Szeregowo umieszczone żarówki	22	190	Skwiercząca syrena mgłowa	32
115	Więcej światła i dźwięków (II)	12	153	Równolegle umieszczone żarówki	22	191	Skwierczenie i kliknięcia	32
116	Więcej światła i dźwięków (III)	12	154	Kombinowany alarm symfoniczny	22	192	Dźwięk gry wyścigowej	32
117	Więcej światła i dźwięków (IV)	12	155	Kombinowany alarm symfoniczny (II)	23	193	Alarm świetlny	33
118	Detektor prędkości silnika	13	156	Kombinowana symfonia	23	194	Jaśniejszy alarm świetlny	33
119	Stara maszyna do pisania	13	157	Kombinowana symfonia (II)	23	195	Leniwy wentylator	33
120	Nadajnik i odbiornik optyczny	14	158	Symfonia wozu policyjnego	23	196	Laserowe światło	33
121	Dźwięki kosmicznej bitwy kontrolowane światłem	14	159	Symfonia wozu policyjnego (II)	24	197	Alarm wodny	34
122	Kosmiczna bitwa w radiu	15	160	Symfonia karetki pogotowia	24	198	Alarm radiowy	34
123	Wykrywacz kłamstw	15	161	Symfonia karetki pogotowia (II)	24	199	Wysokość tonu	35
124	Wzmacniacz NPN	16	162	Symfonia statyczna	24	200	Wysokość tonu (II)	35
125	Wzmacniacz PNP	16	163	Symfonia statyczna (II)	25	201	Wysokość tonu (III)	35
126	Wentylator ssący	17	164	Kondensatory umieszczone szeregowo	25	202	Alarm, ogłaszający zalew	35
127	Wentylator	17	165	Kondensatory umieszczone równolegle	25	203	Stwórz swoją baterię	36
128	PNP kolektor	17	166	Detektor wody	26	204	Stwórz swoją baterię (II)	36
129	PNP emiter	17	167	Detektor słonej wody	26	205	Stwórz swoją baterię (III)	36
130	NPN kolektor	18	168	NPN kontrolowanie światła	27	206	Generator tonu	37
131	NPN emiter18	18	169	NPN kontrolowanie w ciemności	27	207	Generator tonu (II)	37
132	NPN kolektor - silnik	18	170	PNP kontrolowanie światła	27	208	Generator tonu (III)	37
133	NPN emiter - silnik	18	171	PNP kontrolowanie w ciemności	27	209	Generator tonu (IV)	37
134	Brzęczenie w ciemności	19	172	Czerwona i zielona lampka kontrolna	28	210	Generator więcej tonów	38
135	Brzęczyk dotykowy	19	173	Kontrola przepływu	28	211	Generator więcej tonów (II)	38
136	Brzęczyk dotekowy o wysokiej częstotliwości	19	174	Korekcja przepływu	28	212	Generator więcej tonów (III)	38
137	Brzęczyk wodny o wysokiej częstotliwości	19	175	Detekcja biegunowości	28	213	Radiostacja muzyczna	39
138	Komar	19	176	Wyłączenie dzwonku dmuchnięciem	29	214	Alarmująca radiostacja	39
139	Głosowy dzwonek o wysokiej czułości	20	177	Zdmuchnięcie świeczki	29	215	Standardowy obwód tranzystorowy	39
						216	Silnik i żarówka z dźwiękiem	40
						217	Malejąca syrena	40

Lista projektów

Projekt	Opis	Strona	Projekt	Opis	Strona	Projekt	Opis	Strona
218	Bardzo szybko malejąca syrena	40	255	Radio-muzyczny alarm przeciw złodziejom	55	288	AM radio z tranzystorami	68
219	Broń laserowa z ograniczoną liczbą strzałów	41	256	Ściemniacz	55	289	AM radio (II)	68
220	Symfonia dźwięków	41	257	Wykrywacz ruchu	56	290	Wzmacniacz muzyki	69
221	Symfonia dźwięków (II)	41	258	Modulator wentylatora	56	291	Przedłużone działanie lampy	69
222	Wzmacniacz tranzystorowy	42	259	Oscylator 0,5 - 30 Hz	57	292	Przedłużone działanie wentylatora	69
223	Manometr	42	260	Oscylator impulsów dźwiękowych	57	293	Wzmacniacz syreny policyjnej	70
224	Miernik rezystancji	42	261	Wykrywacz ruchu	57	294	Długotrwałe dzwonienie	70
225	Automatyczne wyłączenie światła nocnego	43	262	Obroty silnika	58	295	Długotrwałe klikanie	70
226	Kondensatory wyładowcze	43	263	Wentylator opóźnionego silnika	58	296	Zwalniający silnik	71
227	Zmiana opóźnienia czasowego	43	264	Wentylator opóźnionego silnika (II)	58	297	Tranzystorowa malejąca syrena	71
228	Generator alfabetu Morse'a	44	265	Dzwonek o wysokiej częstotliwości	59	298	Malejący dźwięk dzwonku	71
229	Nauczanie alfabetu Morse'a za pomocą diody LED	44	266	Gwizd statku parowego	59	299	Dźwięki kosmicznej bitwy, kontrolowane dmuchaniem	71
230	Maszyna do produkcji wrzasków	44	267	Statek parowy	59	300	Żarówka z możliwością nastawienia przedłużonego działania	72
231	Dioda LED i reproduktor	44	268	Trąbienie statku parowego	59	301	Wentylator z możliwością nastawienia przedłużonego działania	72
232	Gwizdek dla psów	44	269	Alarm przeciw złodziejom aktywowany dźwiękiem	60	302	Nastawienie długości przedłużonego działania żarówki (II)	73
233	Gra na odczytywanie myśli	45	270	Alarm przeciw złodziejom aktywowany silnikiem	60	303	Nastawienie długości przedłużonego działania wentylatora (II)	73
234	Gra z rozszerzoną strefą ciszy	46	271	Alarm przeciw złodziejom aktywowany światłem	61	304	Światło w zegarku	73
235	Nabicie i wybicie kondensatora	46	272	Kontrolowanie oporu światłoczułego	61	305	Przedłużenie działania wentylatora	73
236	Magia fali dźwiękowej	47	273	Kontrolowanie mikrofonu	62			
237	Wzmacniacz kosmicznej bitwy	47	274	Alarm ciśnienia	62			
238	Puzon	48	275	Mikrofon elektryczny	63			
239	Silnik samochodu wyścigowego	48	276	LED wskaźnik obrotów wentylatora	63			
240	Elektryczny wzmacniacz	49	277	Dźwięki kosmicznej bitwy z diodą LED	64			
241	Reakcja Kazoo	49	278	Mieszanie dźwięków	64			
242	AM radio	50	279	Napęd wentylatora mieszaniem dźwięków	65			
243	Symfonia pożaru	51	280	Elektryczny wentylator, który się wyłącza światłem	65			
244	Symfonia pożaru (II)	51	281	Silnik i żarówka	66			
245	Wibracyjny lub dźwiękowy wskaźnik	51	282	Opóźnienie start-stop	66			
246	Dwu-palcowa lampa dotykowa	52	283	System raportowania skrzynki odbiorczej	67			
247	Jedno-palcowa lampa dotykowa	52	284	Elektroniczny dzwonek, który raportuje skrzynkę odbiorczą	67			
248	Kosmiczna bitwa	53	285	Elektroniczna żarówka, która raportuje skrzynkę odbiorczą	67			
249	Kosmiczna bitwa (II)	53	286	Dwukrotnie wzmocniony oscylator	67			
250	Świetlny wentylator o kilku prędkościach	53	287	Szybko migająca dioda LED	67			
251	Światło i światło palcowe	53						
252	Przechowywanie energii el.	54						
253	Kontrolowanie jasności światła	54						
254	Elektryczny wentylator	54						

Projekt numer 102

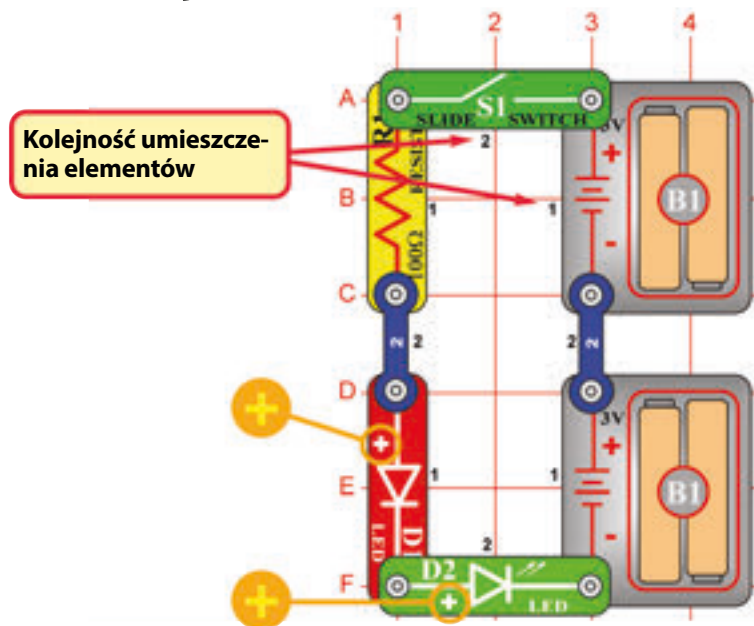

Szeregowe umieszczenie baterii

Cel: Pokazać, jak można zwiększyć napięcie, jeśli są baterie.

Jeśli włączysz przełącznik (S1), prąd będzie przepływał z baterii, przez przełącznik, 100Ω opór (R1), diodę LED (D1), diodę LED (D2), i z powrotem do drugiej grupy baterii (B1). Zauważ jak świecą obie diody LED. Napięcie jest wystarczająco wysokie by mogło rozświecić obie diody LED jeżeli są baterie umieszczone szeregowo. Jeśli użyjesz tylko 1 grupy baterii, diody LED nie rozświecą się. Niektóre urządzenia używają tylko jednej 1,5V baterii, ale elektronicznie stworzy z tego małe źródła setki voltów. Dobrym przykładem jest lampa błyskowa aparatu fotograficznego.

Projekt numer 103

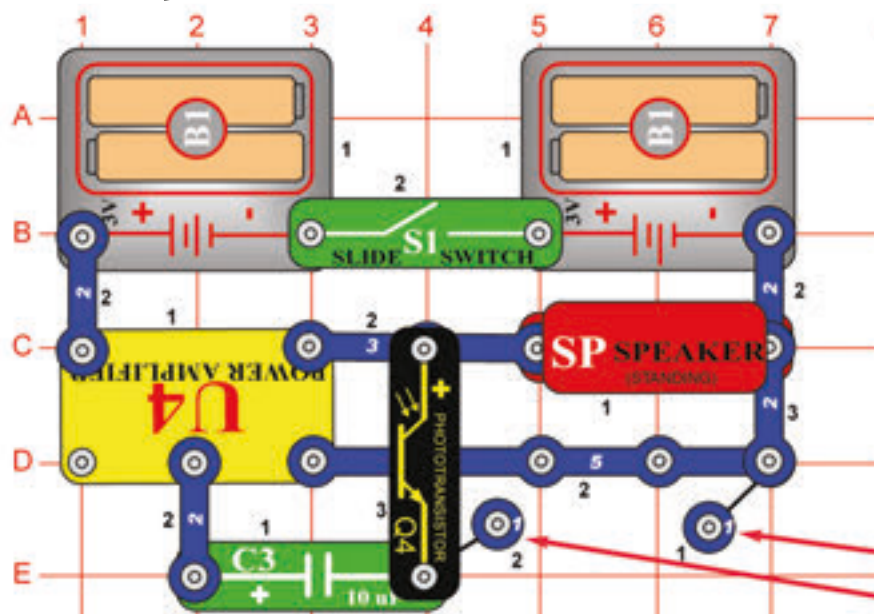

Tykanie i pisk

Cel: Wydawanie zabawnych dźwięków za pomocą światła.

Zbuduj obwód na podstawie rysunku i włącz przełącznik za pomocą dźwigni (S1). Zmieniaj intensywność światła z tranzystora częściowym zakrywaniem ręką. Jeśli do fototranzystora dotrze trochę światła, zacznie on piszczeć. Jeśli zastąpisz opór 10mF (C3) 3-przewodowym kablem lub jakimkolwiek innym kondensatorem (C1, C2, C4 lub C5), układ będzie wydawać inny dźwięk.

Projekt numer 104 Wentylator kosmiczny

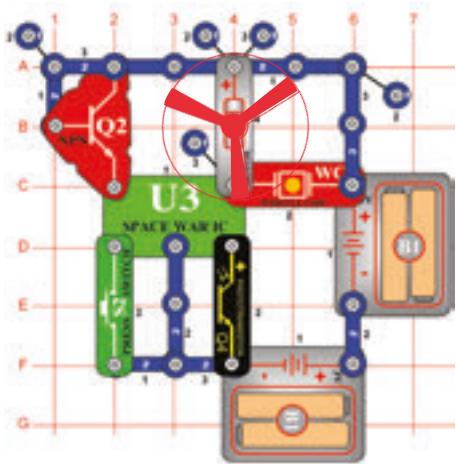

Cel: Zbudować wentylator z dźwiękami kosmicznej bitwy, który jest aktywowany przez światło.

Umieść wentylator na silnik (M1). Dźwięki kosmicznej bitwy są słyszeć, jeżeli na opór światłoczuły (Q4) pada światło. Po włączeniu przełącznika (S2) wentylator zacznie się toczyć, ale osiągnie wysokiej prędkości tylko w wypadku, że zapewnisz oboje. Wypróbuj różne kombinacje oświetlenia i przytrzymaj przełącznik.

Ostrzeżenie: Części ruchome. Podczas działania nie wolno dotykać wentylatora lub silnika.

Projekt numer 105 Dwu-tranzystorowy świetlny alarm

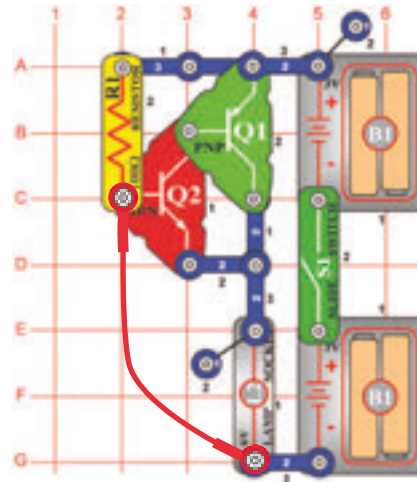

Cel: Porównać tranzystorowe obwody.

W tym obwodzie są dwa tranzystory (Q1 i Q2) i oba zestawy baterii. Zbuduj obwód tak, aby drut kontaktowy był umieszczony według obrazka i włącz go. Nic się nie stanie. Przerwij połączenie drutu kontaktowego i żarówka (L2) rozświeci się. Drut kontaktowy można zastąpić dłuższym drutem i prowadzić go poprzez otwór drzwi, żeby się włączył alarm zawsze, kiedy ktoś podchodzi do drzwi.

Projekt numer 106

Światłem kontrolowany alarm

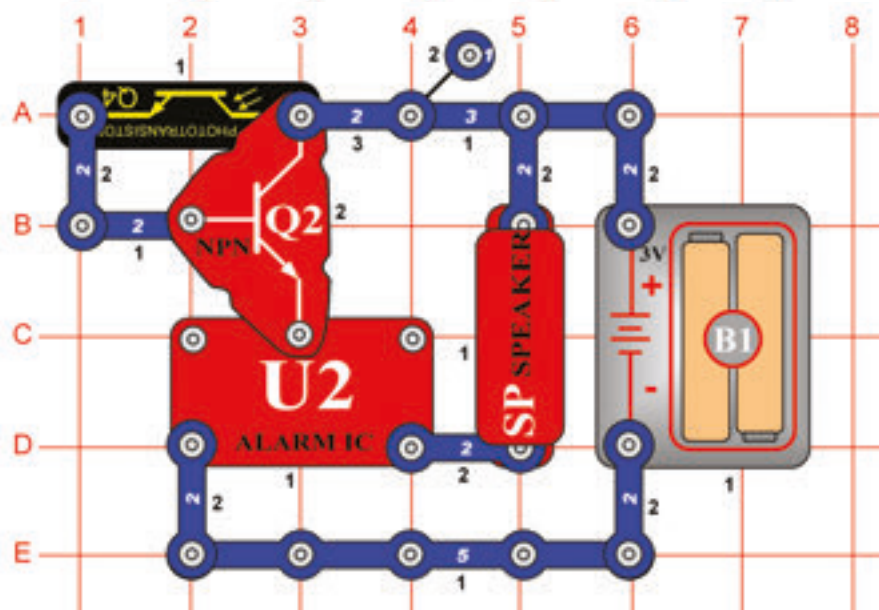

Cel: Pokazać, jak można wykorzystać światło do spowodowania alarmu.

Alarm zabrzmi w chwili, kiedy obwód jest oświetlony. Powoli przyćmij opór światłoczuły (Q4) i głośność obniży się. Jeżeli zgasisz światło, alarm ucichnie. Ilość światła mieni opór oporu światłoczułego (mniej światła oznacza więcej oporu). Opór światłoczuły i tranzystor (Q2) działają jako regulatory jasności, ponieważ regulują napięcie potrzebne do spowodowania alarmu.

Ten typ obwodu jest używany w alarmach do detekcji światła. Jeżeli intruz włączy światło albo promieniem światła trafia do czujnika, alarm zabrzmi i prawdopodobnie przestraszy intruza.

Projekt numer 107

Automatyczna lampa uliczna

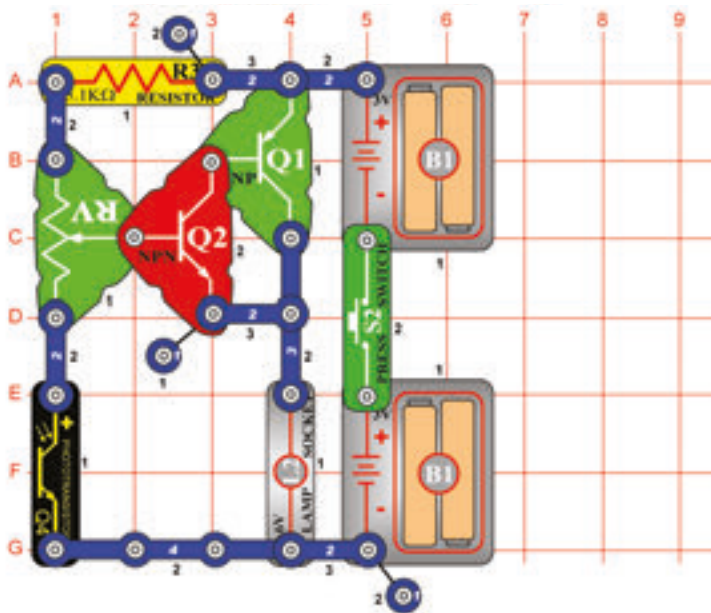

Cel: Pokazać jak można światło użyć do kontrolowania lampy ulicznej.

Włącz przełącznik (S2) i nastaw opór opcjonalny (RV) tak, żeby żarówka (L2) świeciła. Powoli zaćmij opór światłoczuły (Q4) i żarówka rozjaśni się. Jeżeli na opór światłoczuły padnie więcej światła, żarówka przygasa.

To jest automatyczna lampa uliczna, którą można włączyć w ciemności i wyłączyć w określonym świetle. Ten obwód jest częścią wielu oświetleń zewnętrznych i tym, że się włącza i wyłącza w zależności od intensywności światła oszczędza energię el.

Projekt numer 108

Promienie świetlne kontrolowane głosem

Cel: Pokazać, jak można światło pobudzać dźwiękiem.

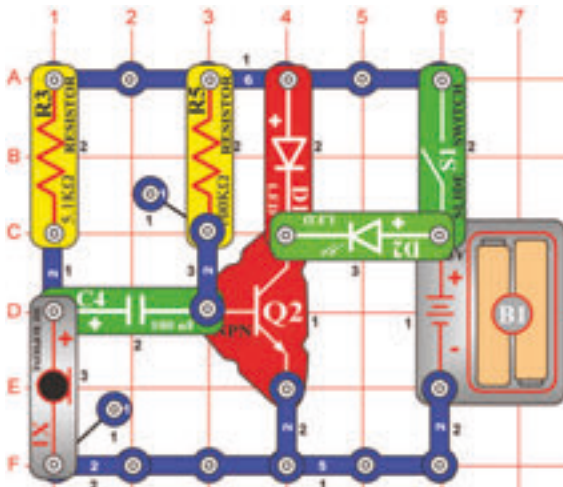

Włącz przełącznik (S1). Z zielonej diody LED (D2) będzie wychodzić tylko słabe światło.

Dmuchiemy do mikrofonu (X1) lub umieszczeniem obwodu w pobliżu radia lub TV zielona dioda LED będzie świecić a jej jasność będzie większa czym większy będzie hałas oddziaływujący na mikrofon.

Projekt numer 109

Zdmuchnięcie elektronicznego światła

Cel: Pokazać, jak można światło pobudzać dźwiękiem.

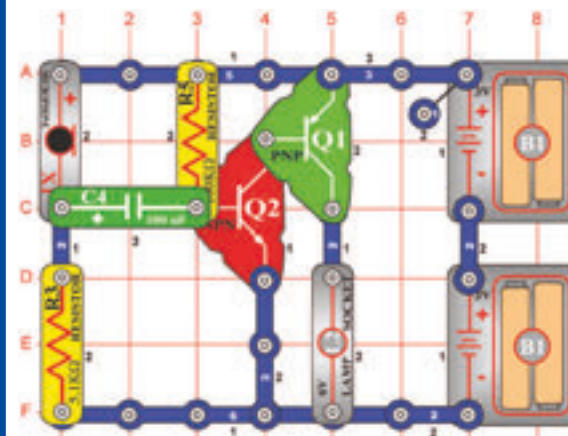

Zainstaluj poszczególne komponenty. Żarówka (L2) będzie świecić. Będzie wyłączona w czasie, gdy będziesz dmuchał do mikrofonu (X1). Głośne mówienie do mikrofonu zmieni jasność żarówki.

□ Projekt numer 110

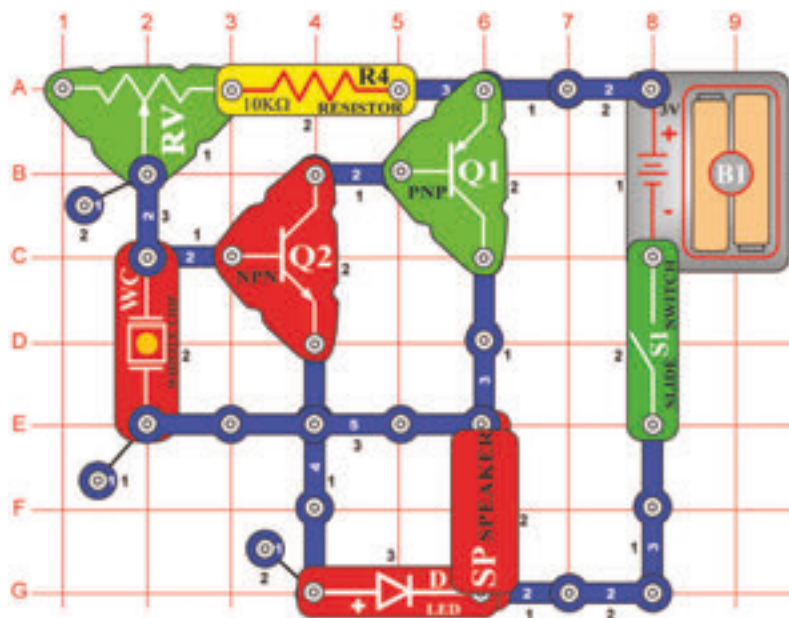

Opcjonalny generator tonu

Cel: Pokazać, jak wartość oporu mieni częstotliwość oscylatora.

Włącz przełącznik (S1); głośnik (SP) brzmi i dioda LED (D1) rozświeci się.
Przeprowadź różne nastawienia oporu (RV), by stworzyć różne tony.
W obwodzie z oscylatorem mogą wartości oporu lub kondensatoru mienić częstotliwość tonu

□ Projekt numer 111 Światłoczułe organy elektroniczne

Cel: Pokazać, jak wartość oporu mieni częstotliwość oscylatora.

Użyj obwód opisany w projekcie numer 110. Zamień opór o 10kΩ (R4) za opór światłoczuły (Q4). Włącz przełącznik (S1). Głośnik (SP) brzmi i dioda LED rozświeci się. Przesuwaj dłoń w górę i w dół nad oporem światłoczułym a częstotliwość tonu będzie się zmieniać. Obniżenie intensywności światła, które pada na opór światłoczuły zwiększy opór i spowoduje oscylowanie obwodu o niższej częstotliwości. Zauważ, że dioda LED świeci także przy jednakowej częstotliwości jaką ma dźwięk. Za pomocą palca możesz stworzyć różne tony, które będą brzmieć jak organy.

□ Projekt numer 112 Elektroniczna cykada

Cel: Pokazać, jak mogą kondensatory w umieszczone równoległe zmienić częstotliwość oscylatora.

Użyj obwód opisany w projekcie numer 110, ale zamień opór światłoczuły (Q4) za opór 10kΩ (R4). Umieść kondensator o 0,02μF (C1) na układ dźwiękowy (WC). Włącz przełącznik (S1) i nastaw opór (RV). Obwód stworzy dźwięk cykady. Umieszczeniem kondensatoru na układ dźwiękowy będzie obwód oscylował o niższej częstotliwości.

Można także użyć opory i kondensatory, które wydają wyższe tony aniżeli człowiek może słyszeć. Wiele zwierząt może wysokie tony słyszeć. Na przykład papużki mogą słyszeć tony aż do 50 000 drgań na sekundę, ale ludzie tylko do 20 000.

Projekt numer 113

Światło i dźwięk

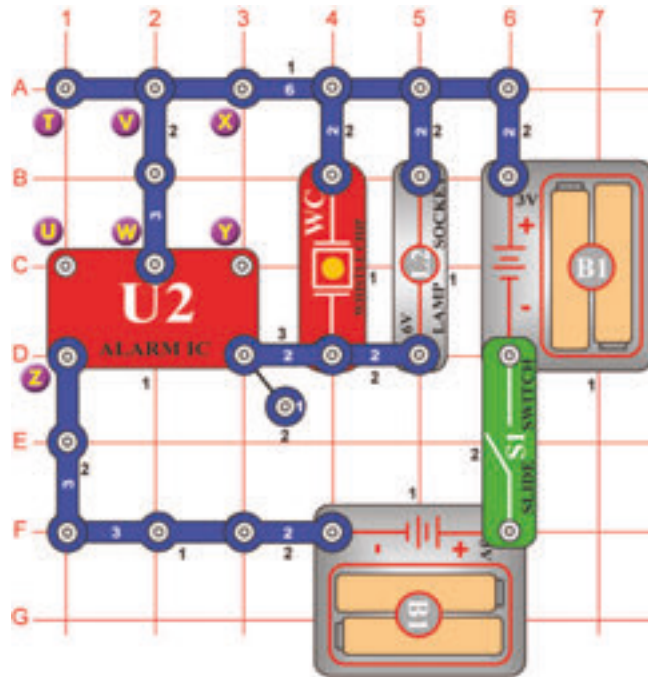

Cel: Stworzyć syrenę policyjną ze światłem.

Włącz przełącznik (S1). Syrena policyjna brzmi a żarówka (L2) rozświeci się.

Projekt numer 114 Więcej światła i dźwięków

Cel: Pokazać warianty obwodu opisanego w projekcie numer 113.

Zamień ostatni opisany obwód przyłączeniem punktów X i Y. Obwód będzie działał jednakowo, ale teraz będzie brzmiał jak broń palna.

Projekt numer 115 Więcej światła i dźwięków (II)

Cel: Pokazać warianty obwodu opisanego w projekcie numer 113.

Teraz usuń połączenie pomiędzy punktami X i Y a stwórz połączenie pomiędzy punktami T i U. Teraz będzie obwód brzmiał jak alarm pożarowy.

Projekt numer 116 Więcej światła i dźwięków (III)

Cel: Pokazać warianty obwodu opisanego w projekcie numer 113.

Usuń połączenie pomiędzy punktami T i U a stwórz połączenie pomiędzy punktami U i Z. Obwód będzie brzmiał jak karetka pogotowia.

Projekt numer 117 Więcej światła i dźwięków (IV)

Cel: Pokazać warianty obwodu opisanego w projekcie numer 113.

Usuń połączenie pomiędzy punktami U i Z a umieść kondensator o $470\mu\text{F}$ (C5) między punkty X i Y (biegun dodatni w punkcie X). Dźwięk się po kilku sekunda zmieni.

☐ Projekt numer 118

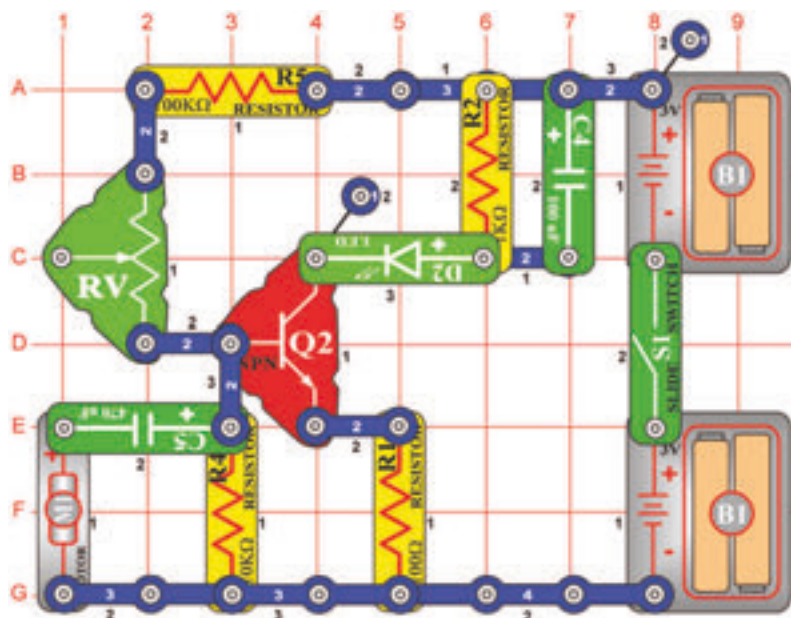

Detektor prędkości silnika

Cel: Pokazać, jak przewodzić prąd elektryczny w jednym kierunku.

W czasie budowy obwodu umieść silnik (M1) biegunem dodatnim do kondensatora o 470µF (C5). Włącz przełącznik (S1) - nic się nie stanie. Chodzi o detektor prędkości silnika a silnik jest nie uruchomiony. Sprawdź diodę LED (D2) a palcem obróć silnikiem w prawo (nie kręć śmigłem wentylatora); zobaczysz błysk światła. Czym szybciej będziesz obracał silnikiem, tym będzie światło jaśniejsze. Spróbuj zagrać w grę, kto stworzy jaśniejszy błysk.

Teraz spróbuj obracać silnikiem w lewo i obserwuj intensywność światła - energia el., którą silnik wytwarza przepływa w kierunku przeciwnym i nieaktywuje diodę. Znow obróć silnikiem (biegun pozytywny przyłącz do przewodu el. z trzema połączeniami) i spróbuj znowu. Teraz świeci dioda LED, jeśli obracasz silnikiem w lewo.

☐ Projekt numer 119

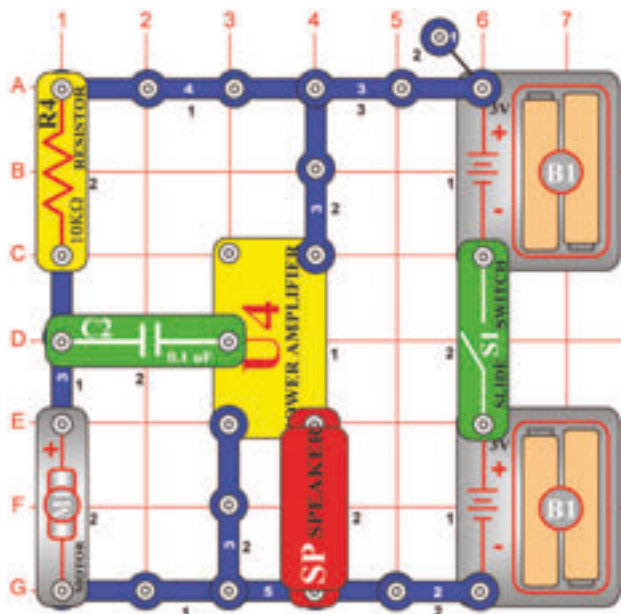

Stara maszyna do pisania

Cel: Pokazać, jak działa generator.

Włącz przełącznik (S1), nic się nie stanie. Powoli palcem obracaj silnikiem (M1) (nie za śmigło wentylatora), usłyszysz kliknięcie, które brzmi jak naciśnięcia klawiszy maszyny do pisania. Obracaj silnikiem szybciej a kliknięcia też będzie się powtarzać szybciej.

Ten obwód będzie działał jednakowo, jeżeli silnik obrócisz w innym kierunku (inaczej niż u projektu „Detektor prędkości silnika”). Obracaniem silnika palcami będzie twój wysiłek fizyczny przemieniony w energię elektryczną. W elektrowniach używana jest para do obracania dużych silników w skutek czego dochodzi do wytwarzania energii elektrycznej.

□ Projekt numer 120

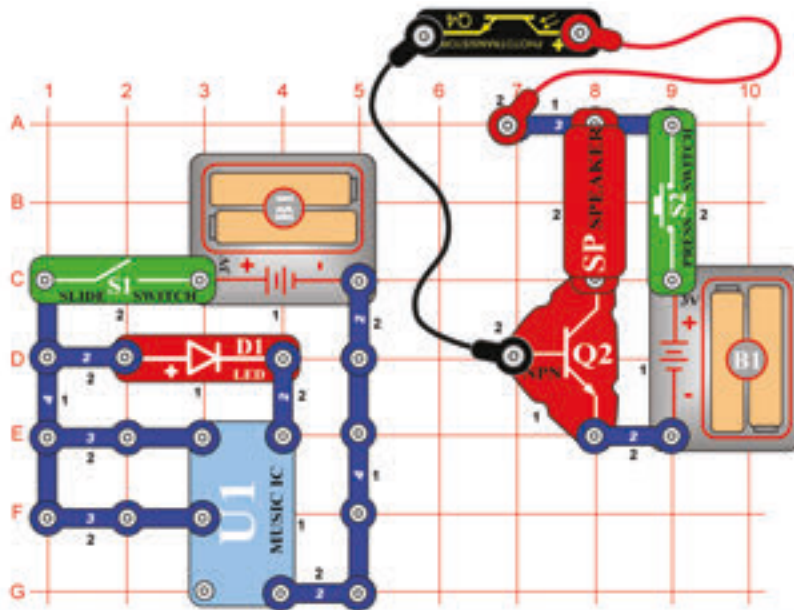

Nadajnik i odbiornik optyczny

Cel: Przedstawić, jak można przekazywać informacje za pomocą światła.

Zbuduj dany obwód. Podłącz fototranzystor (Q4) do układu za pomocą czerwonego i czarnego przewodu łączącego. Umieść tranzystor do góry nogami nad czerwone światło LED (D1), tak aby świeciło do niego. Włącz oba przełączniki (naciśnij przycisk do oporu). Muzyka będzie grać z głośnika, również gdy dwie części obwodu nie mają połączenia elektrycznego. Lewy obwód z LED i muzycznym IC (U1) wytwarza sygnał dźwiękowy i emituje go jako światło. Prawy obwód z fototranzystorem i głośnikiem przyjmuje sygnał świetlny i przetwarza go spowrotem na muzykę. W tym przypadku fototranzystor musi być umieszczony bezpośrednio na LED, ale udoskonalone systemy komunikacyjne (jak na przykład światłowody) są w stanie przesyłać dane na duże odległości z niewyobrażalną prędkością.

□ Projekt numer 121

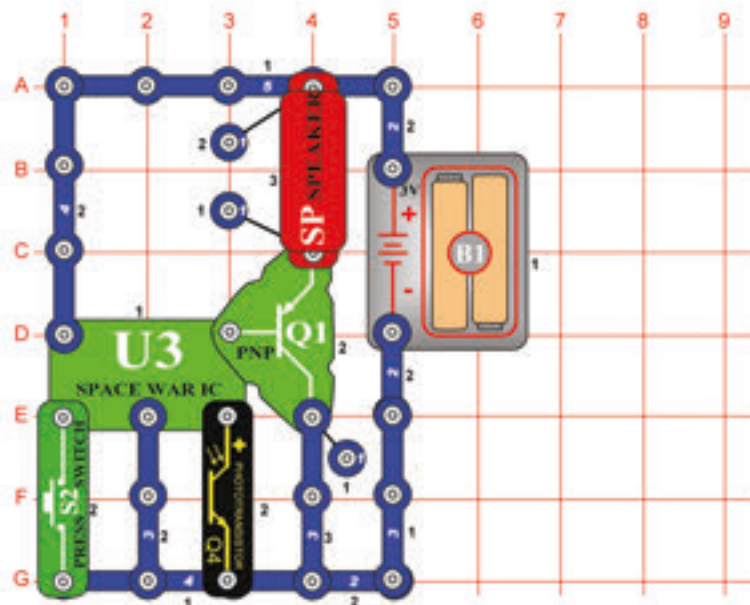

Dźwięki kosmicznej bitwy kontrolowane światłem

Cel: Pokazać, jak pot stworzy lepszy przewód

Zamień poprzedni obwód tak, aby wyglądał jak ten na obrazku. Układ scalony „Kosmiczna bitwa” (U3) będzie nieustannie odtwarzać dźwięk. Przyćmij opór światłoczuły (Q4) ręką. Dźwięk się wyłączy. Oddal rękę - zabrzmí inny dźwięk. Zmachaj powyżej oporem światłoczułym, żeby usłyszeć wszystkie dźwięki. Naciśnij przycisk przełącznika i zabrzmí dźwięki kosmicznej bitwy. Jeżeli będziesz trzymał przycisk naciśnięty, dźwięk się powtórzy. Naciśnij przycisk ponownie i zabrzmí inny dźwięk. Kontynuuj włączanie i wyłączanie przycisku, żeby usłyszeć wszystkie kombinacje dźwięków

Projekt numer 122

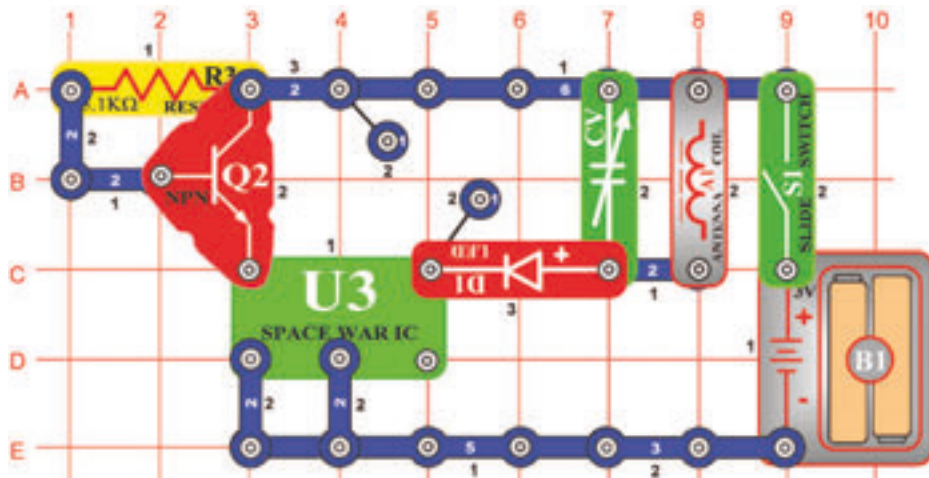

Kosmiczna bitwa w radiu

Cel: Przenieść dźwięki kosmicznej bitwy do AM radia.

Umieść obwód w bliskości AM radia. Dostroi radio tak, aby nie było słychać żadnej stacji radiowej i włącz przełącznik (S1). Teraz powinieneś w radiu słyszeć dźwięki kosmicznej bitwy. Czerwona dioda LED (D1) będzie świecić. Nastaw kondensator (CV) na najgłośniejszy sygnał.

Prawie przeprowadziłeś eksperyment, na który naukowiec Marconi (wynałazł radio) przychodził bardzo długo. Technologia transmisji radiowej rozwinęła się do obecnej postaci, która jest dla nas oczywistością. Kiedyś informacje były przekazywane tylko ustnie.

Projekt numer 123

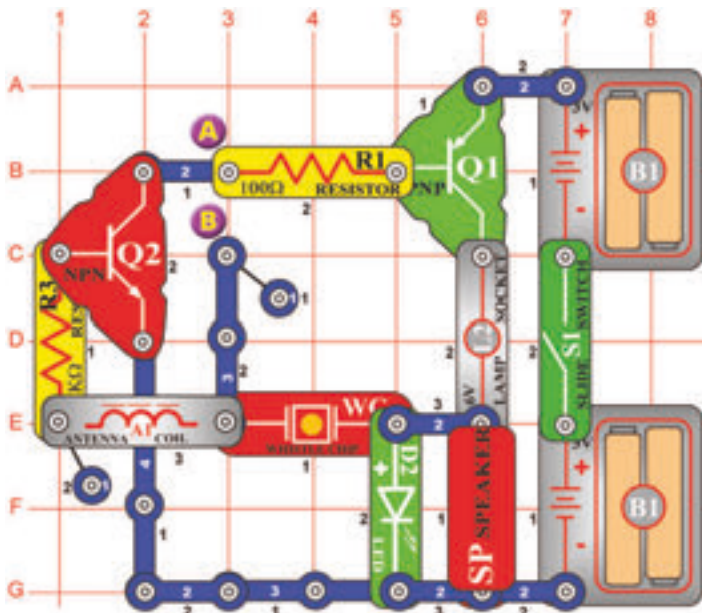

Wykrywacz kłamstw

Cel: Pokazać, jak pot stworzy lepszy przewód.

Włącz przełącznik (S1) i umieść swój palec do punktów A i B. Głośnik (SP) będzie wydawał ton a dioda LED (D2) będzie świecić o jednakowej częstotliwości. Twój palec działa jako przewód łączący punkty A i B.

W wypadku, że ktoś kłamie, jego ciało zaczyna się pocić. Pot spowoduje, że palec stanie się lepszym przewodem, ponieważ obniży się jego opór. Obniżeniem oporu zwyszy się częstotliwość tonu. Trochę nawilżyj palec i włóż go ponownie pomiędzy punkty A i B. Ton i częstotliwość diody LED wzrośnie a żarówka (L2) zacznie świecić. Jeżeli masz palec wystarczająco mokry będzie żarówka świecić bardzo jasno a dźwięk się wyłączy - to oznacza, że jesteś wielkim kłamcą! Teraz wysusz swój palec i zauważ jak to wpłynie na obwód.

Jest to ta sama zasada, która jest używana u profesjonalnych wykrywaczy kłamstw.

Projekt numer 124

Wzmacniacz NPN

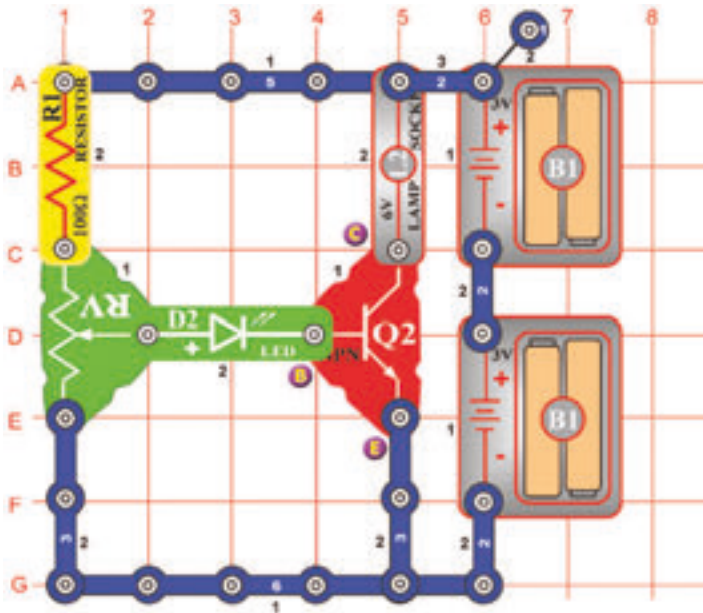

Cel: Porównanie układów tranzystorowych.

Na tranzystorze NPN (Q2) znajdują się trzy punkty kontaktowe, które nazywają się - podstawa (oznaczone literą B), emiter (oznaczone literą E) i kolektor (oznaczone literą C). Jeżeli z podstawy do emiteru przepływa małą ilość prądu, większa ilość (wzmocniony prąd) będzie przepływał z kolektora do emiteru. Zbuduj obwód i powoli zwiększaj wartość oporu (RV). Jeżeli rozświeci się dioda LED (D2) jasno, żarówka (L2) rozświeci się także a będzie świecić o wiele jaśniej.

Projekt numer 125

Wzmacniacz PNP

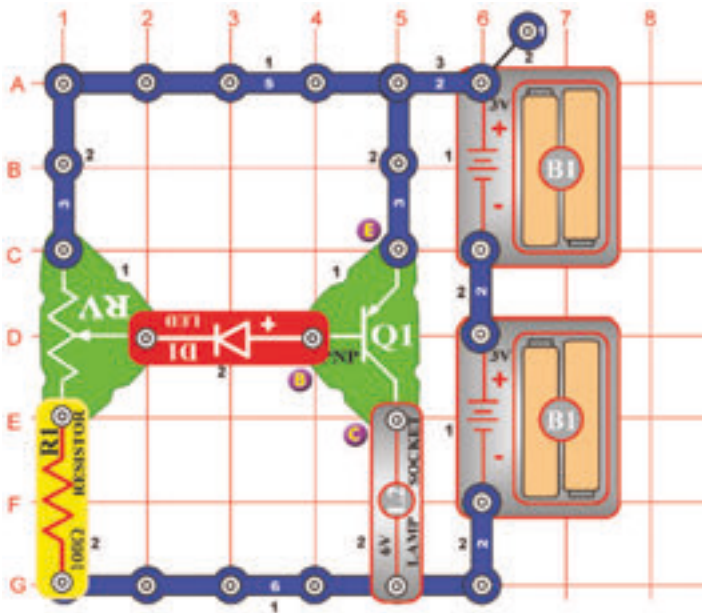

Cel: Porównanie układów tranzystorowych.

PNP tranzystor (Q1) jest podobny do tranzystora NPN (Q2) opisanego w projekcie numer 166, z różnicą, że prąd elektryczny przepływa w kierunku przeciwnym. Jeżeli z emiteru do podstawy przepływa mała ilość prądu, większa (wzmocniona) ilość będzie przepływać z emiteru do kolektora. Zbuduj obwód i powoli zwiększaj wartość oporu (RV). Kiedy dioda LED (D1) zacznie jasno świecić, żarówka (L2) rozświeci się także i będzie świecić o wiele jaśniej.

Projekt numer 126

Wentylator ssący

Projekt numer 127 Wentylator

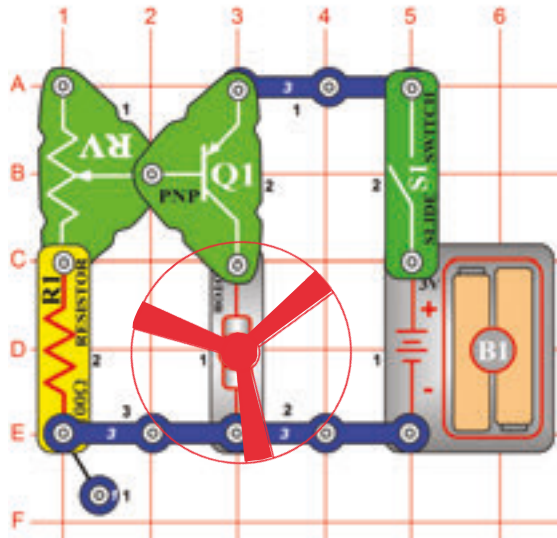

Cel: Ustawienie prędkości wentylatora.

Zbuduj obwód a silnik (M1) ustaw biegunem dodatnim w dół - patrz obrazek. Włącz go i ustaw opór (RV) na dowolną prędkość wentylatora. Jeżeli nastawisz zbyt wysoką prędkość, wentylator może odlecieć z silnika. W wyniku ukształtowania śmigła i kierunku, w którym otacza się silnik, powietrze jest ssane do wentylatora, przeciw silnikowi. Spróbuj przytrzymać ponad wentylatorem kawałek papieru. Jeżeli jest ssanie wystarczająco silne, może wentylator odlecieć i wznosić się po pomieszczeniu jak śmigłowiec.

Wentylator będzie nieruchomy kiedy ustawisz opór na wyższą wartość, ponieważ opór jest tak wielki, że nie może pokonać tarcia silnika. Jeżeli wentylator jest nieczynny po jakimkolwiek ustawieniu oporu, wymień baterie.



Ostrzeżenie: Części ruchome. Podczas działania nie wolno dotykać wentylatora lub silnika.



Ostrzeżenie: Nie wolno pochyłać się nad silnikiem.



Ostrzeżenie: Części ruchome. Podczas działania nie wolno dotykać wentylatora lub silnika.

Cel: Stworzyć wentylator, który nie odlatuje.

Zamień obwód opisany w projekcie numer 126 tak, że zamienisz pozycję silnika (M1), tak, że jego biegun dodatni (+) będzie ustawiony do PNP (Q1). Włącz obwód i ustaw opór (RV) na dowolną prędkość wentylatora. Ustaw najwyższą prędkość i obserwuj czy wentylator odleci - nie! Spróbuj przytrzymać ponad wentylatorem kawałek papieru.

Projekt numer 128

PNP kolektor

Cel: Pokazać ustawienia wzmocnienia układu tranzystorowego.

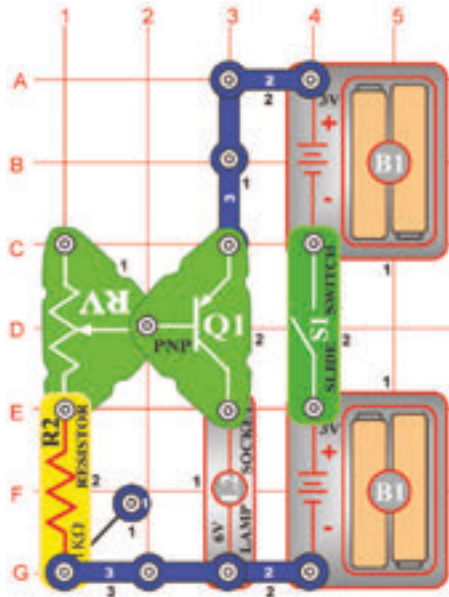

Zbuduj obwód i ustaw jasność lampy (L2) za pomocą oporu (RV). Będzie świecić tylko u niektórych wartości. Punkt na PNP (Q1), do którego jest przyłączona żarówka (punkt E4 na podstawowej podkładce), nazywany jest kolektorem, podobnie jak ten projekt.

Projekt numer 129

PNP emiter

Cel: Porównać układy tranzystorowe.

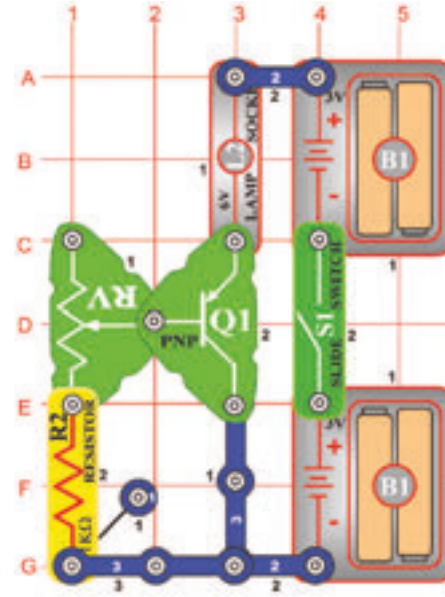

Porównaj ten obwód z obwo- dem opisany w projekcie numer 128. Maksymalna wartość jasności żarówki (L2) jest mniejsza, ponieważ opór żarówki obniża ilość prądu między emiterem i podstawą, co zwiększa prąd między emiterem i kolektorem (podobnie jak w projekcie 128). Punkt na PNP (Q1), do którego jest podłączona żarówka (punkt C4 na podkładce), nazywany jest emiterem.

Projekt numer 130 NPN kolektor

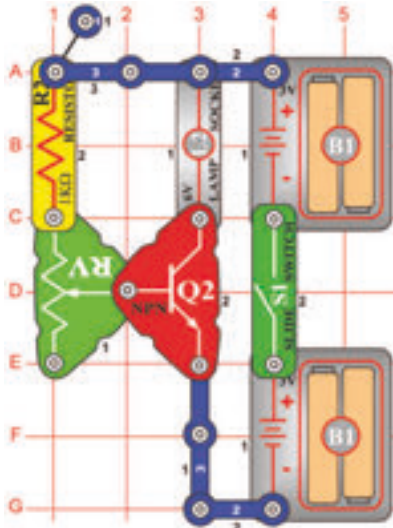

Cel: Porównać układy tranzystorowe.

Porównaj ten obwód z obwodem opisanym w projekcie numer 128. Chodzi o wersje NPN tranzystora (Q2) i działa w ten sam sposób. W którym z obwodów żarówka (L2) świeci jaśniej? (Jest podobnie, ponieważ oba tranzystory są wyrobione z podobnej materii).

Projekt numer 131 NPN emiter

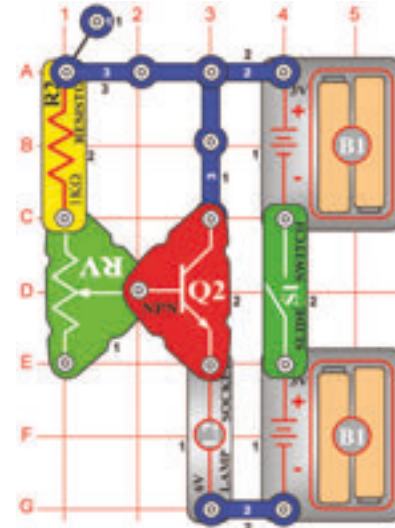

Cel: Porównać układy tranzystorowe.

Porównaj ten obwód z obwodem opisanym w projekcie numer 129. Chodzi o wersje NPN tranzystora (Q2) i działa w ten sam sposób jak w projekcie numer 128 i 130, to oznacza, że światło będzie ciemniejsze niż w projekcie numer 130, ale jednakowo jasne jak w projekcie numer 129.

Projekt numer 132 NPN kolektor - silnik

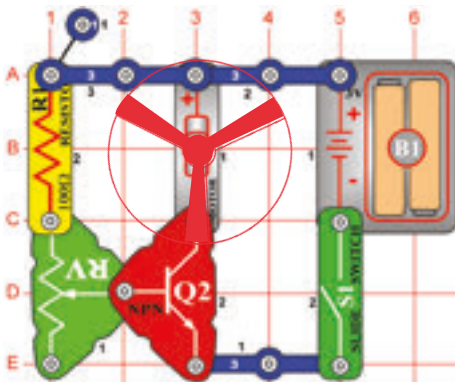

Cel: Porównać układy tranzystorowe.

Chodzi o jednakowy obwód, jaki jest opisany w projekcie numer 130. Jedyną różnicą jest, że silnik (M1) jest umieszczony zamiast żarówki. Umieść silnik biegunem dodatnim (+) w kierunku NPN i podłącz do niego wentylator. Wentylator będzie się ruszał tylko przy niektórych wartościach oporu, ponieważ opór jest za bardzo wysoki żeby pokonać tarcie silnika. Jeżeli wentylator jest nieruchomy podczas jakiegokolwiek wartości oporu, wymień baterie.

Ostrzeżenie: Części ruchome. Podczas działania nie wolno dotykać wentylatora lub silnika.

Ostrzeżenie: Nie wolno pochylać się nad silnikiem.

Projekt numer 133 NPN emiter - silnik

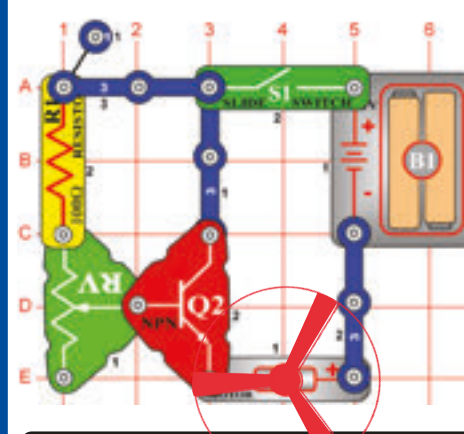

Cel: Porównać układy tranzystorowe.

Chodzi o jednakowy obwód, jaki jest opisany w projekcie numer 131, tylko z tą różnicą, że zamiast żarówki jest silnik (M1). Silnik umieść biegunem dodatnim w prawo i podłącz do niego wentylator. Porównaj prędkość wentylatora z jego prędkością w projekcie numer 132. W nim było światło ciemniejsze a teraz jest silnik wolniejszy.

Ostrzeżenie: Części ruchome. Podczas działania nie wolno dotykać wentylatora lub silnika.

☐ Projekt numer 134 Brzęczenie w ciemności

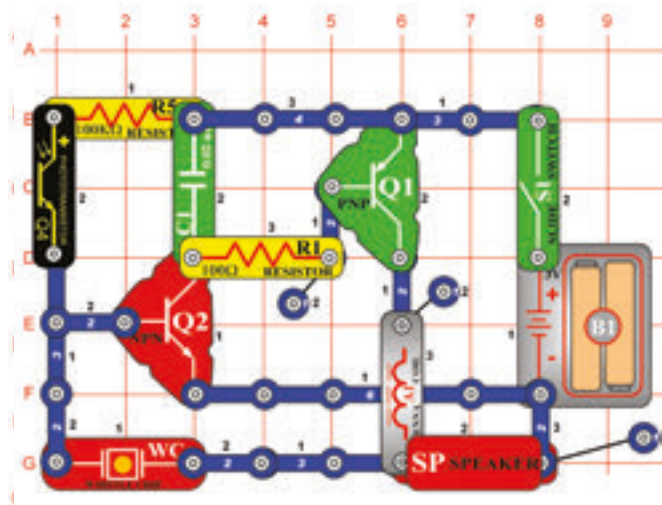

Cel: Stworzyć obwód, który brzęczy w ciemności.

Ten obwód stwarza piskliwy dźwięk o wysokiej częstotliwości, jeśli na opór światłoczuły (Q4) pada światło. Jeżeli opór światłoczuły zaciemnisz, obwód będzie brzęczeć.

☐ Projekt numer 135 Brzęczyk dotykowy

Cel: Stworzyć ludzki brzęczący oscylator.

Usuń z obwodu opisanego w projekcie numer 134 opór światłoczuły (Q4) i dotknij miejsca gdzie się znajdował (punkty B1 i D1 na podstawowej podkładce). Usłyszysz słodkie brzęczenie.

Obwód działa na podstawie oporu w Twoim ciele. Jeżeli znów podłączysz opór światłoczuły i częściowo go zaciemnisz, jego wartość będzie podobna do tej, którą stworzyło Twoje ciało i otrzymasz ten sam dźwięk.

☐ Projekt numer 136 Brzęczyk dotykowy o wysokiej częstotliwości

Cel: Stworzyć ludzki brzęczący oscylator o wysokiej częstotliwości.

Zamień głośnik (SP) za 6V żarówkę (L2). Teraz dotknij palcem miejsca pomiędzy punktami B1 i D1. Osiągniesz tym ciszszego, ale przyjemniejszego brzęczenia.

☐ Projekt numer 137 Brzęczyk wodny o wysokiej częstotliwości

Cel: Stworzyć brzęcznik wodny o wysokiej częstotliwości.

Teraz podłącz dwa druty kontaktowe do punktów B1 i D1 (których dotykałeś palcami) a ich wolne końce włóż do pojemnika z wodą. Dźwięk będzie bardzo podobny, ponieważ w Twoim ciele jest duża ilość wody i opór obwodu się za bardzo nie zmienił.

☐ Projekt numer 138 Komar

Cel: Imitować dźwięk komara.

Umieść opór światłoczuły (Q4) do obwodu opisanego w projekcie numer 137 na miejsce, gdzie podłączyłeś druty kontaktowe (punkty B1 i D1 na podstawowej podkładce w projekcie numer 134). Teraz stworzony dźwięk jest podobny do brzęczenia komara.

Projekt numer 139

Głosowy dzwonek o wysokiej czułości

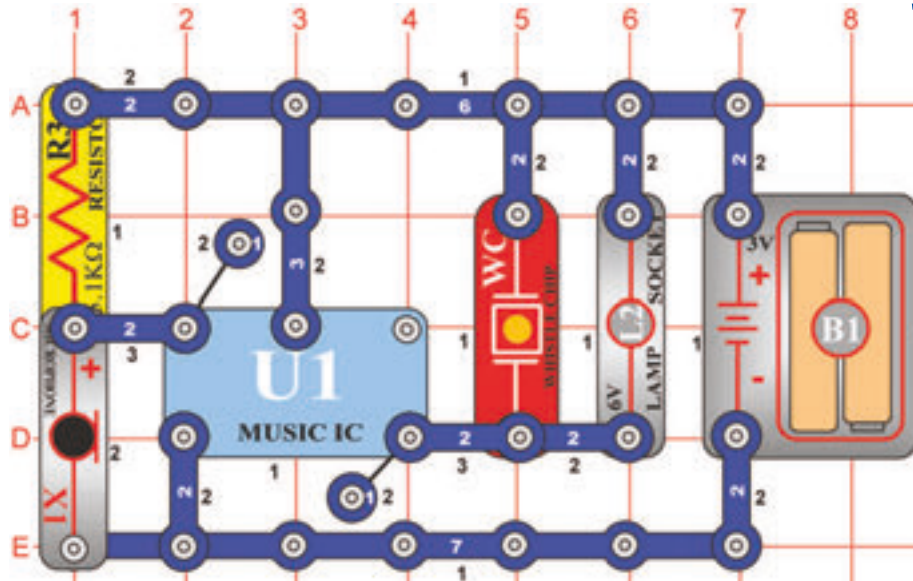

Cel: Stwórz dzwonek o wysokiej czułości aktywowany głosem.

Zbuduj obwód i poczekaj aż dojrzy dźwięk. Klasknij lub mów głośno kilka kroków od obwodu. Muzykę można znów słyszeć. Użyłeś mikrofonu (X1), ponieważ jest bardzo wrażliwy

Projekt numer 140 Głośniejszy dzwonek

Cel: Stworzyć głośnie i bardzo czuły dzwonek aktywowany głosem.

6V żarówkę (L2) zamień za antene (A1). Dźwięk będzie głośniejszy.

Projekt numer 141 Nocne radio muzyczne

Cel: Stworzyć bardzo głośnie i wrażliwy dzwonek aktywowany głosem.

Zamiast anteny (A1) umieść głośnik (SP). Teraz jest dźwięk bardzo głośny.

Projekt numer 142 Dzwonek z przyciskiem

Cel: Stworzyć dzwonek aktywowany przyciskiem.

Zamiast mikrofonu (X1) umieść przełącznik z przyciskiem (S2) i zaczekaj aż dojrzy melodia. Teraz musisz nacisnąć przycisk (S2), żeby aktywować melodię, która będzie podobna do dzwonku.

Projekt numer 143 Detektor ciemności

Cel: Stworzyć głośnie i bardzo czuły dzwonek aktywowany głosem.

Zamiast przełącznika (S2) umieść opór światłoczuły (Q4) i zaczekaj aż dojrzy dźwięk. Jeżeli zaciemnisz opór światłoczuły, melodia zabrzmie ponownie. Reaguje na ciemność. Jeżeli jest głośnik (SP) za bardzo głośny, użyj zamiast niego antenę (A1).

Projekt numer 144 Muzyczny czujnik ruchu

Cel: Rozpoznać, kiedy ktoś roztoczy silnik głosem.

Zamiast oporu światłoczułego (Q4) użyj silnika (M1), zorientowany w tym samym kierunku. Rotacja silnika teraz reaktywuje muzykę.

Projekt numer 145 Radiowy muzyczny alarm

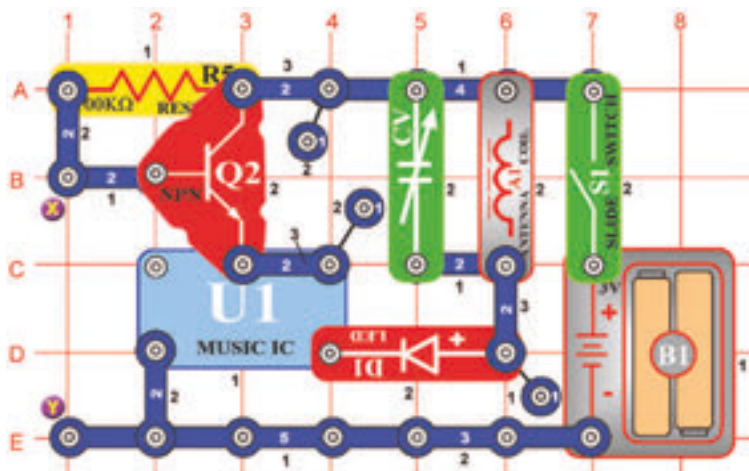

Cel: Zbudować radiowy muzyczny alarm.

Do tego projektu będzie potrzebne AM radio. Zbuduj obwód według obrazka i włącz przełącznik (S1). Obwód umieść w pobliżu AM radia i dostrój częstotliwość radiową, gdzie nie ma żadnej stacji radiowej. Potem dostrój kondensator (CV) tak, żeby Twoja muzyka grała na radiu. Teraz połącz drut łączący między punktami X i Y. Muzyka umilknie.

Jeżeli teraz usuniesz drut łączący, muzyka będzie grać, ponieważ alarm został wzbudzony. Możesz użyć długiego drutu, owinąć go wokół roweru i używać go jako alarm przed złodziejami.

Projekt numer 146 Światłne radio muzyczne

Cel: Stworzyć światłem kontrolowany nadajnik radiowy.

Usuń drut łączący. Zamiast 100kΩ (R5) użyj opór światłoczuły (Q4). Twoje radio teraz będzie grać muzykę tak długo, dopóki w pomieszczeniu będzie światło.

Projekt numer 147 Nocne radio muzyczne

Cel: Stworzyć ciemnością kontrolowany nadajnik radiowy.

Umieść 100kΩ opór z powrotem na przedeszłe miejsce a pomiędzy punkty X i Y podłącz opór światłoczuły (będziesz potrzebował przewody el. z jednym i dwoma połączeniami). Twoje radio teraz będzie grać tylko w ciemności.

Projekt numer 148 Nocne radio z transmisją dźwięku broni palnej

Cel: Stworzyć ciemnością kontrolowany nadajnik radiowy.

Układ scalony „Muzyka” (U1) zastąp układem scalonym „Alarm” (U2). Twoje radio teraz odtwarza dźwięk broni palnej.

Projekt numer 149 Alarm radiowy z dźwiękiem broni palnej

Cel: Stworzyć radio alarm.

Usuń opór światłoczuły (Q4). Teraz połącz drutem łączącym punkty X i Y. Jeżeli teraz usuniesz drut, radio wyda dźwięk broni palnej jako alarm.

Projekt numer 150 Strzelanie z radia za światła dziennego

Cel: Zbudować światłem kontrolowany nadajnik radiowy.

Usuń łączący drut. Zastąp 100kΩ opór (R5) oporem światłoczułym (Q4). Z Twojego radia teraz będzie brzmiał dźwięk broni palnej dopóki w pomieszczeniu będzie światło.

Projekt numer 151

Zakończenie bitwy kosmicznej tylko dmuchnięciem

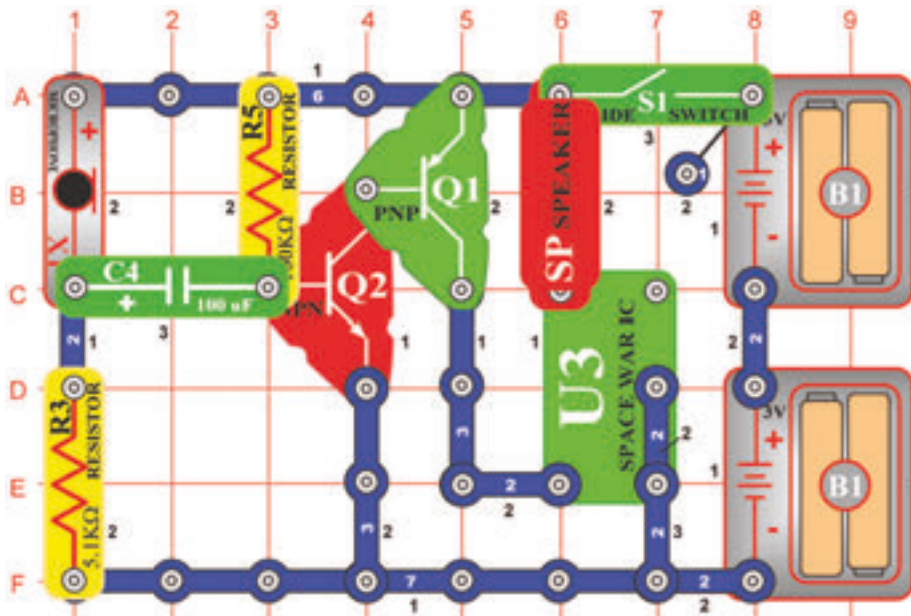

Cel: Wyłączenie obwodu dmuchnięciem.

Zbuduj obwód i włącz go. Usłyszysz kosmiczną bitwę. Ponieważ jest za głośna, spróbuj ją wyłączyć dmuchnięciem do mikrofonu (X1). Jeżeli silno dmuchniesz do mikrofonu, dźwięk się wyłączy i znowu włączy.

Projekt numer 152

Szeregowo umieszczone żarówki

Cel: Porównać różne typy obwodów.

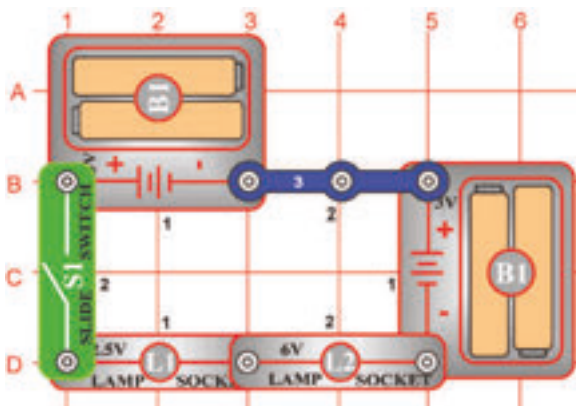

Włącz przełącznik (S1) i obie żarówki (L1 i L2) rozświecą się. Jeżeli jest jedna z żarówek uszkodzona, nie rozświeci się ani ta druga, ponieważ są w umieszczone szeregowo. Przykładem tego zjawiska są na przykład elektryczne świece świąteczne na choince. Jeżeli jest jedna z żarówek uszkodzona, nie będzie świecić żadna z żarówek.

Projekt numer 153

Równolegle umieszczone żarówki

Cel: Porównać różne typy obwodów.

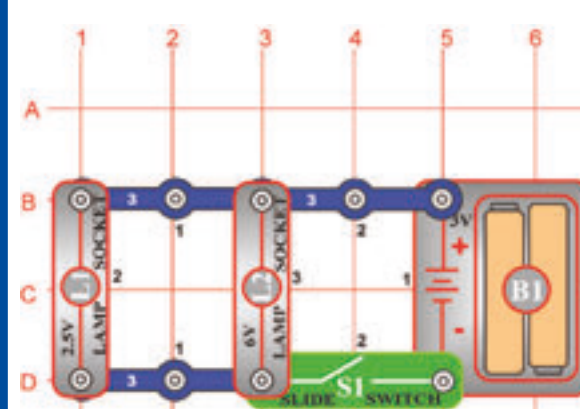

Włącz przełącznik (S1) a obie żarówki (L1 i L2) rozświecą się. Jeżeli jedna z żarówek jest uszkodzona, będzie świecić ta druga, ponieważ są umieszczone równolegle. Przykładem tego zjawiska jest oświetlenie w Twoim domu. Jeżeli jedna żarówka jest uszkodzona, ostatnie żarówki świecą dalej.

Projekt numer 154 **Kombinowany alarm symfoniczny**

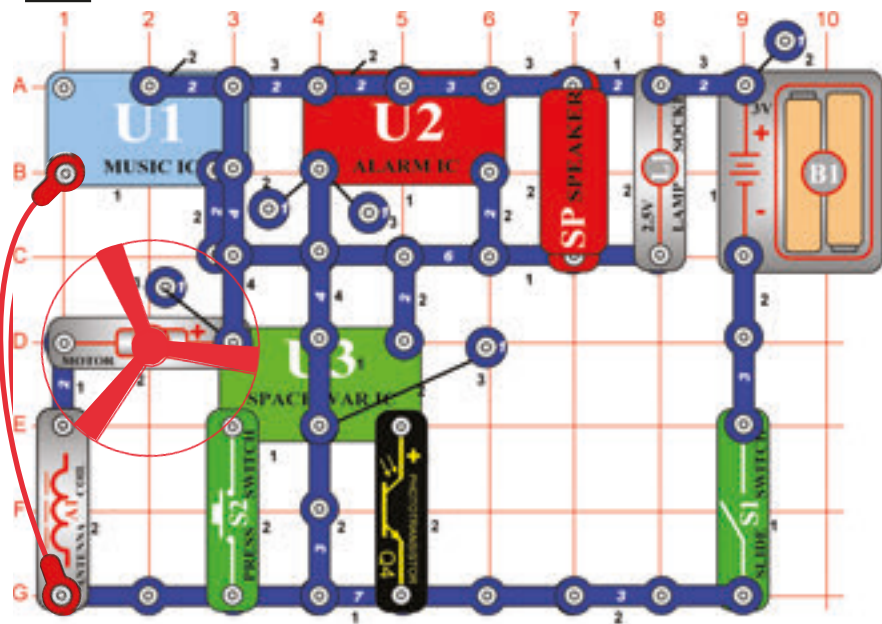

Cel: Połączyć dźwięki układów scalonych „Muzyka“, „Alarm“ i „Kosmiczna bitwa“.

Zbuduj obwód według obrazka i dołącz drut łączący. Zauważ że w jednym miejscu są dwa przewody el. z jednym połączeniem na sobie. W drugim poziomie jest przewód el. z dwoma połączeniami, który nie jest podłączony do przewodu el. z czterema połączeniami nad nim w czwartym poziomie. (Oba dotyczą układu scalonego „Muzyka“). Włącz obwód, kilkakrotnie naciśnij przełącznik (S2) i ręką zamachaj ponad oporem światłoczułym (Q4). Usłyszysz dużo dźwięków, które ten obwód może stworzyć. Miłej zabawy!

Ostrzeżenie: Części ruchome. Podczas działania nie wolno dotykać wentylatora lub silnika.

Projekt numer 155 **Kombinowany alarm symfoniczny (II)**

Cel: Patrz projekt numer 154.

Poprzedni obwód jest chyba za głośny, dlatego zamień reproduktor (SP) za układ dźwiękowy (WC).

Ostrzeżenie: Części ruchome. Podczas działania nie wolno dotykać wentylatora lub silnika.

Projekt numer 156 **Kombinowana symfonia**

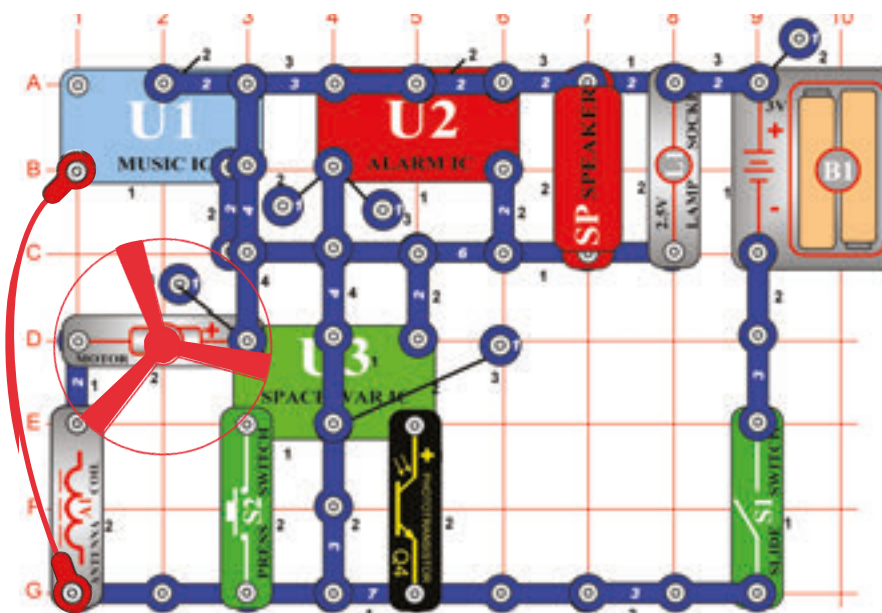

Cel: Połączyć dźwięki układów scalonych „Muzyka“, „Alarm“ i „Kosmiczna bitwa“.

Dostosuj obwód opisany w projekcie numer 154 tak, żeby był taki sam jak obwód na obrazku. Jedyną różnicą jest w połączeniu wokół układu scalonego „Alarm“ (U2).

Ostrzeżenie: Części ruchome. Podczas działania nie wolno dotykać wentylatora lub silnika.

Projekt numer 157 **Kombinowana symfonia (II)**

Cel: Patrz projekt numer 156.

Poprzedni obwód jest chyba za głośny, dlatego zamień reproduktor (SP) za układ dźwiękowy (WC).

Ostrzeżenie: Części ruchome. Podczas działania nie wolno dotykać wentylatora lub silnika.

Projekt numer 158 Symfonia wozu policyjnego

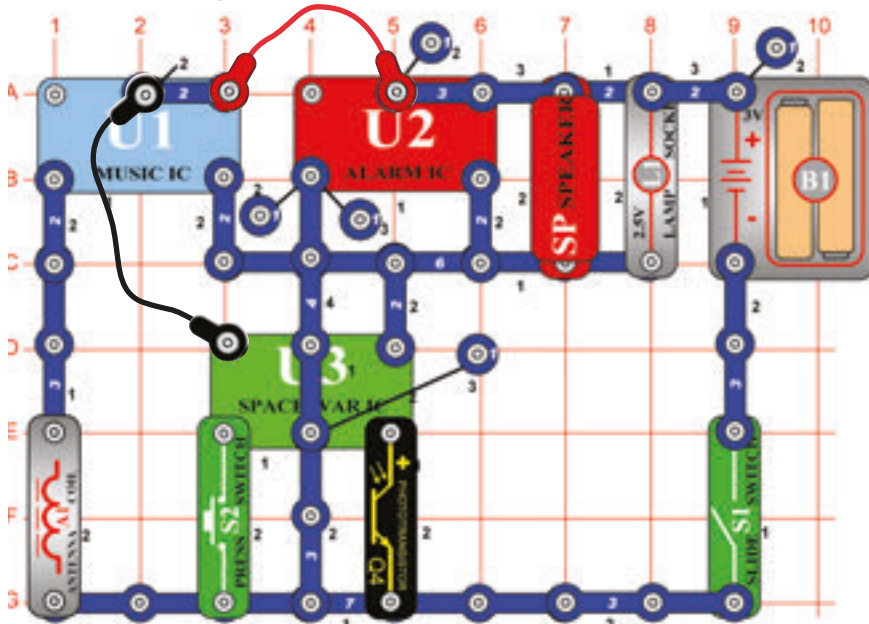

Cel: Połączyć dźwięki układów scalonych.

Zbuduj obwód według obrazka i dołącz do niego drut łączący. Zauważ że w jednym miejscu są dwa przewody el. z jednym połączeniem na sobie. Włącz obwód, kilkakrotnie naciśnij przełącznik (S2) i ręką zamachaj nad oporem świetlczułym (Q4). Usłyszysz dużo dźwięków, które ten obwód może stworzyć. Duży zabawy! Wiesz dlaczego jest w tym obwodzie użyta antena (A1)? Służy ona jako przewód el. z trzema połączeniami, ponieważ zachowuje się jako przewód w układach o niskiej częstotliwości jako jest ten. Bez niej by obwód nie był kompletny.

Projekt numer 159 Symfonia wozu policyjnego (II)

Cel: Patrz projekt numer 158.

Poprzedni obwód jest chyba za głośny, dlatego zamień głośnik (SP) za układ dźwiękowy (WC).

Projekt numer 160 Symfonia karetki pogotowia

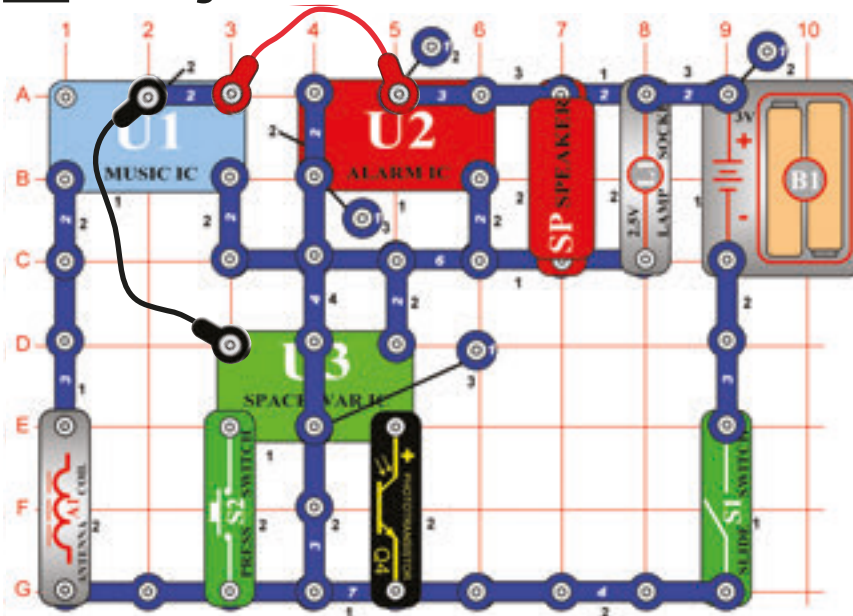

Cel: Połączyć dźwięki układów scalonych „Muzyka“, „Alarm“ i „Kosmiczna bitwa“.

Dostosuj obwód opisany w projekcie numer 158 tak, żeby był taki sam jak obwód na obrazku. Jediną różnicą są połączenia wokół układu scalonego „Alarm“ (U2). Funkcja jest taka sama.

Projekt numer 161 Symfonia karetki pogotowia (II)

Cel: Patrz projekt numer 160.

Poprzedni obwód jest chyba za głośny, dlatego zamień reproduktor (SP) za układ dźwiękowy (WC).

Projekt numer 162

Symfonia statyczna

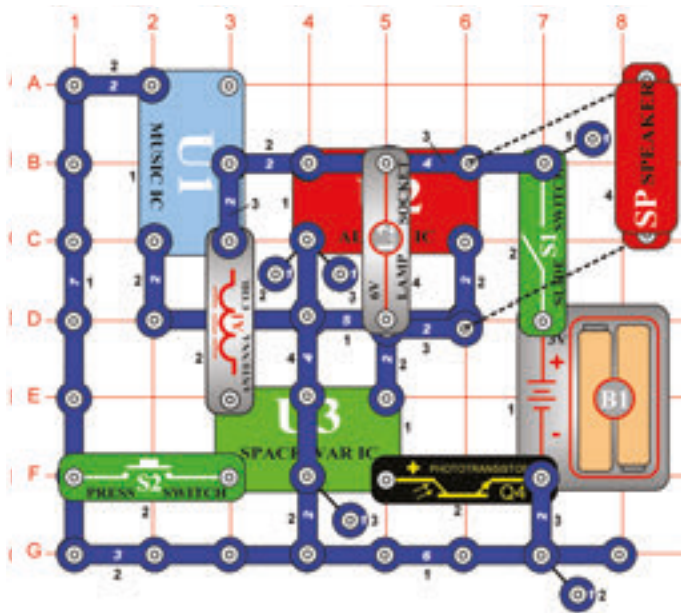

Cel: Połączyć dźwięki układów scalonych „Muzyka”, „Alarm” i „Kosmiczna bitwa”.

Zbuduj obwód według obrazka i dołącz do niego drut łączący. Zauważ że w jednym miejscu są dwa przewody el. z jednym połączeniem na sobie. Włącz obwód, kilkakrotnie naciśnij przełącznik (S2) i ręką zamachaj nad oporem światłoczułym (Q4). Usłyszysz dużo dźwięków, które ten obwód może stworzyć. Miłej zabawy!

Projekt numer 163 Symfonia statyczna (II)

Cel: Patrz projekt numer 162.

Jako zmianę poprzedniego obwodu możesz 6V żarówkę (L2) zamienić za diodę LED (D1), tymczasem co jej biegun dodatni będzie odwrócony w górę lub do silnika (M1) (Nie dołączaj do silnika wentylatora).

Projekt numer 164 Kondensatory umieszczone szeregowo

Cel: Porównać różne typy obwodów.

Włącz przełącznik (S1) a potem naciśnij i zwolnij przycisk przełącznika (S2). Dioda Led (D1) będzie świecić jasnym światłem. Kondensator o wartości 470 μ F jest zasilany po włączeniu przełącznika, po jego wyłączeniu dioda LED zaczyna powoli gasnąć. Teraz wyłącz przełącznik (S1). Ponownie przeprowadź test z wyłączonym przełącznikiem (S1), stwierdzisz, że dioda LED zgaśnie szybciej niż poprzednio. W umieszczeniu szeregowym kondensatora z pojemnością 470 μ F jest kondensator z o wiele niższą pojemnością 100 μ F, dlatego jest obniżona całkowita pojemność a kondensatory szybciej się rozładują. (Zauważ, że to jest dokładnie na odwrót niż u oporów umieszczonych szeregowo).

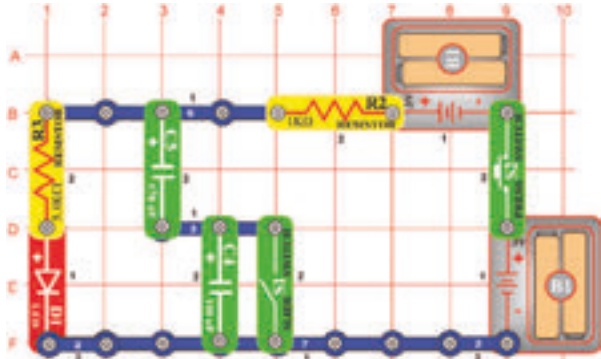

Projekt numer 165 Kondensatory umieszczone równolegle

Cel: Porównać różne typy obwodów.

Wyłącz przełącznik (S1) a potem naciśnij i zwolnij przycisk przełącznika (S2). Dioda Led (D1) będzie świecić. Kiedy się kondensator o pojemności 100 μ F po naciśnięciu przycisku ładuje. Po zwolnieniu przycisku przełącznika światło diody LED gaśnie. Teraz włącz przełącznik (S1) i ponownie przeprowadź test, stwierdzisz, że dioda LED zgaśnie wolniej niż poprzednio. Kondensator z wysoką pojemnością 470 μ F (C5) jest umieszczony równolegle z kondensatorem o 100 μ F. Dlatego całkowita pojemność wzrośnie a kondensatory rozładują się wolniej. (Zauważ, że to jest dokładnie na odwrót niż u oporów umieszczonych równolegle).

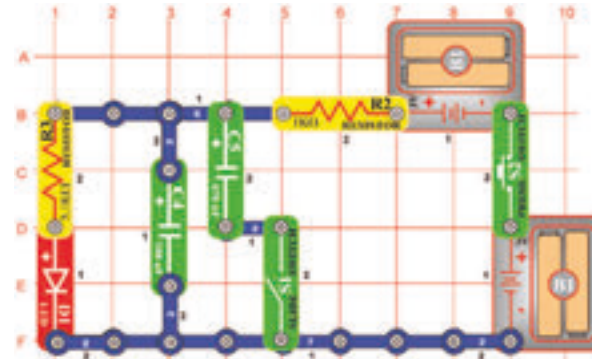

Projekt numer 166

Detektor wody

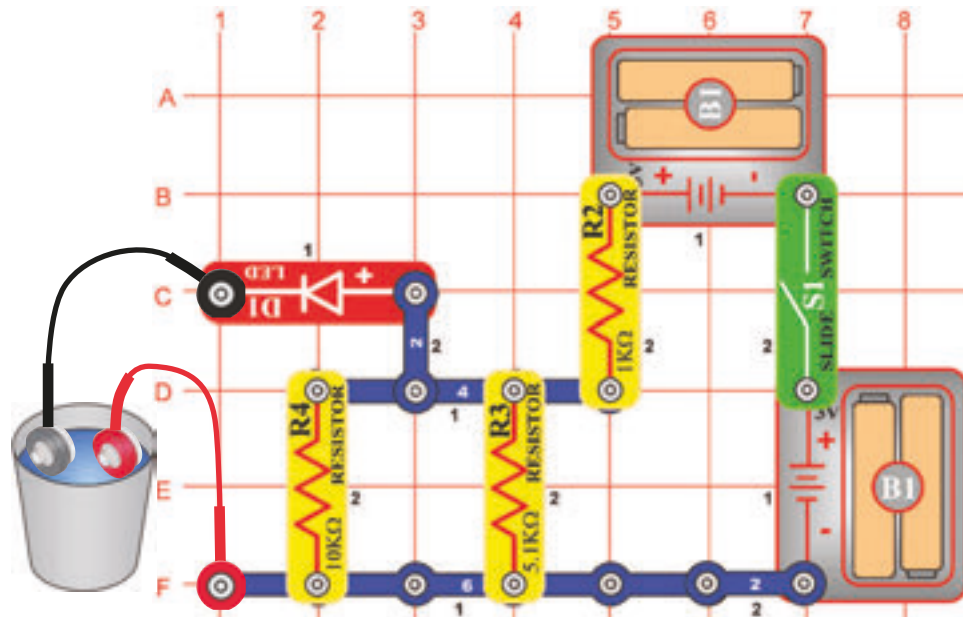

Cel: Pokazać jak woda przewodzi elektryczność.

Zbuduj obwód według obrazka i dołącz do niego dwa druty łączące. Najpierw zostaw luźne końce leżąc na stole. Włącz przełącznik (S1) - dioda LED (D1) nie będzie świecić, ponieważ powietrze, które oddziela druty łączące ma duży opór. Połącz dwa luźne końce ze sobą a dioda LED rozświeci się jasnym światłem, ponieważ w bezpośrednim połączeniu nie jest opór.

Teraz luźne końce drutów łączących zanurz w wodzie. Dioda LED będzie świecić słabo, co wskazuje na jakość wody.

W tym doświadczeniu będzie jasność diody LED zależna od jakości wody. Na przykład woda destylowana ma bardzo wysoki opór, ale woda pitna z różnymi nieczystościami zwiększa przewodność elektryczną.

Projekt numer 167

Detektor słonej wody

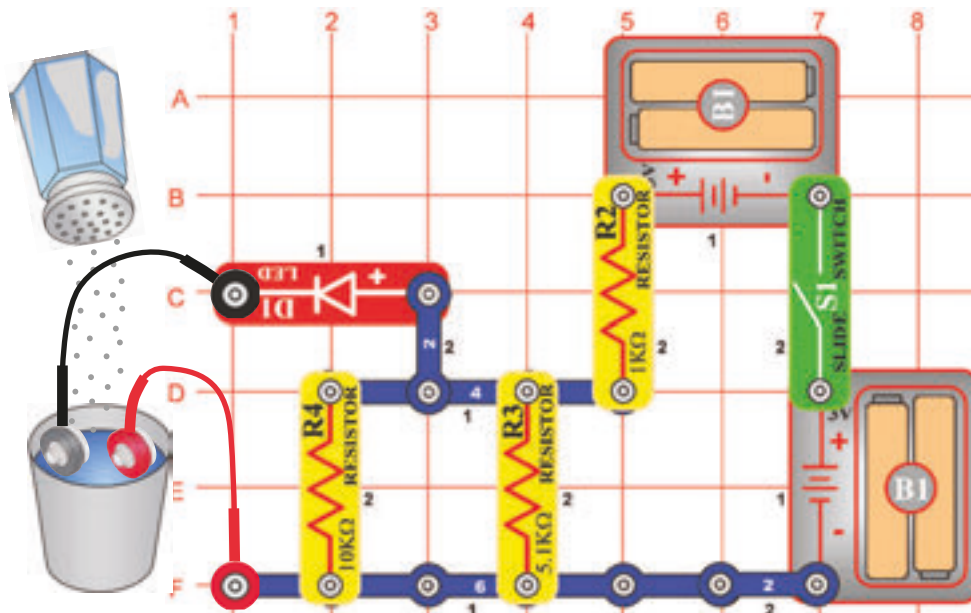

Cel: Pokazać, jak dodanie soli do wody zmienia właściwości elektryczne wody.

Umieść drut w wiadrze z wodą, jak w poprzednim projekcie, dioda LED (D1) zaświeci słabo. Powoli dodawaj sól do wody i zauważ, jak się zmienia jasność diody LED. Zamieszaj wodę, żeby się sól rozpuściła. Dioda LED będzie świecić więcej dodaniem soli. Stworzyłeś detektor wody słonej! Jasność diody LED można zmniejszyć przez dodanie wody.

Weź inny pojemnik z wodą i spróbuj dodać inne składniki, jak np. cukier, w celu określenia, czy zwiększy się jasności diody LED jak u soli.

Projekt numer 168 NPN kontrolowanie światła

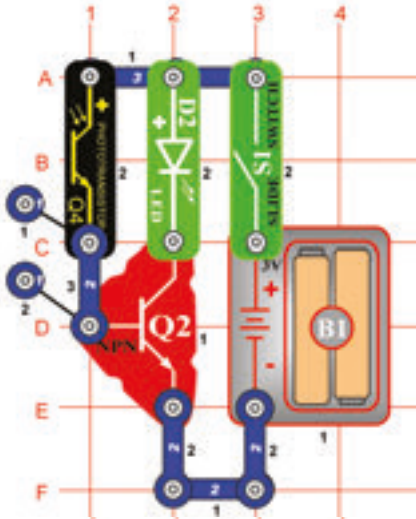

Cel: Porównać układy tranzystorowe.

Włącz przełącznik (S1). Jasność diody LED (D2) jest zależna od tego, ile światła będzie padać na opór światłoczuły (Q4). Czym więcej światła, tym niższy opór, dlatego może do NPN przepływać więcej prądu.

Projekt numer 169 NPN kontrolowanie w ciemności

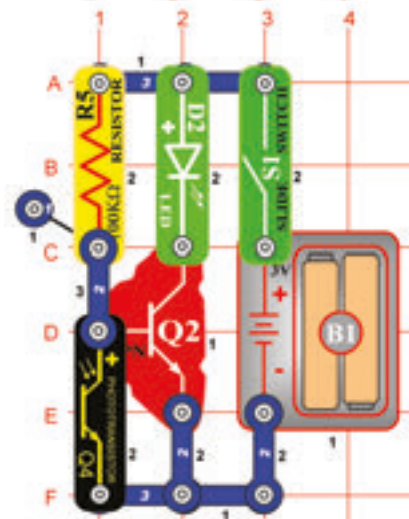

Cel: Porównać układy tranzystorowe.

Włącz przełącznik (S1). Jasność diody LED (D2) jest zależna od tego, ile światła będzie padać na opór światłoczuły (Q4). Czym więcej światła, tym niższy opór, dlatego może do NPN przepływać więcej prądu.

Projekt numer 170 PNP kontrolowanie światła

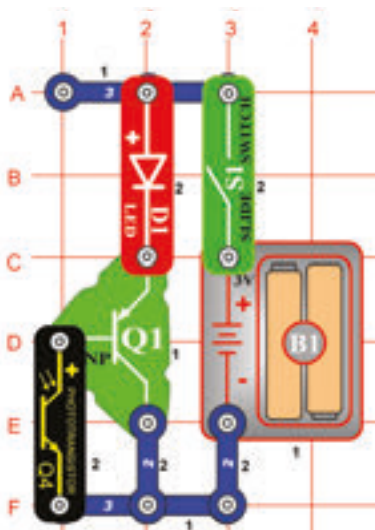

Cel: Porównać układy tranzystorowe.

Włącz przełącznik (S1). Jasność diody LED (D2) jest zależna od tego, ile światła będzie padać na opór światłoczuły (Q4). Czym więcej światła, tym niższy opór, dlatego może do PNP (Q1) przepływać więcej prądu. Podobnie jak u NPN (Q2) układu.

Projekt numer 171 PNP kontrolowanie w ciemności

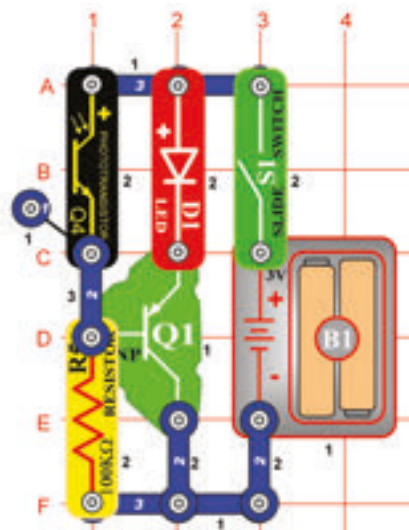

Cel: Porównać układy tranzystorowe.

Włącz przełącznik (S1). Jasność diody LED (D2) jest zależna od tego, ile światła będzie padać na opór światłoczuły (Q4). Czym więcej światła, tym niższy opór, dlatego przepływa więcej prądu z oporu światłoczułego a mniej z PNP diody. Podobnie jak u NPN układu.

Projekt numer 172

Czerwona i zielona lampka kontrolna

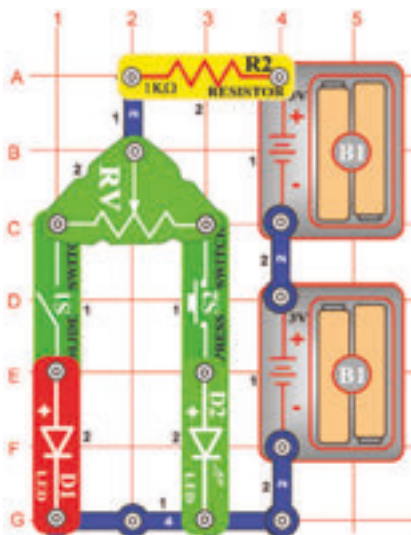

Cel: Pokazać, jak działa opór opcjonalny.

Włącz obwód stosując przełącznik (S1) lub naciśnij przycisk zasilania (S2), ustaw opór (RV) i reguluj jasność diod LED (D1 i D2). Kiedy rezystancja jest ustawiona na jednej stronie, to będzie mieć niską odporność i jego dioda LED będzie świecić jasno (zakładając, że jest ona włączona), a druga dioda LED będzie świecić słabo lub wcale.

Projekt numer 173

Kontrola przepływu

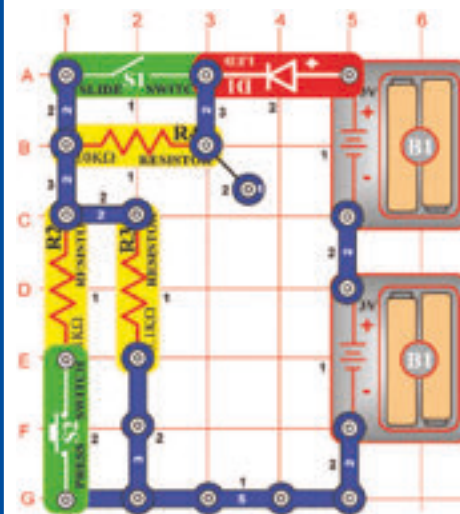

Cel: Porównać różne typy układów.

Zbuduj obwód i włącz przełącznik (S1). Dioda LED (D1) zapala się.

Aby zwiększyć jasność diod LED, włącz przycisk przełącznika (S2). Aby jasność zmniejszyć, należy włączyć przełącznik (S1).

Jeżeli jest włączony przełącznik, następnie opór 5,1kΩ (R3) kontroluje upływ prądu. Włączeniem przycisku przełącznika będzie opór 1kΩ (R2) równolegle z oporem (R3). Zmniejsza to całkowity opór obwodu. Jeżeli wyłączysz przełącznik, opór od 10kΩ (R4) będzie z oporami R2/R3 w szeregowym umieszczeniu. Tym wzrośnie całkowity opór.

Projekt numer 174

Korekcja przepływu

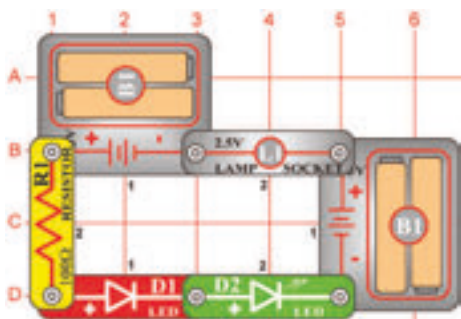

Cel: Porównać różne typy układów.

W tym obwodzie będą miały diody LED (D1 i D2) jednakową jasność, ale żarówka (L1) będzie wyłączona. Przy szeregowym umieszczeniu będzie wszystkimi komponentami przepływać jednakowa ilość prądu. Żarówka jest wyłączona ponieważ potrzebuje więcej prądu aniżeli dioda LED.

Projekt numer 175

Detekcja biegunowości

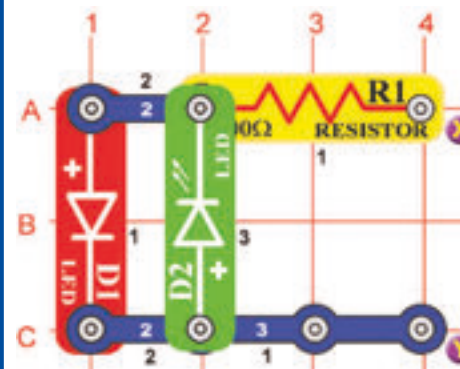

Cel: Sprawdzić biegunowość baterii.

Użyj tego obwodu by stwierdzić biegunowość baterii. Podłącz swoją baterię do punktów X i Y za pomocą drutu łączącego (Twoja 3V bateria (B1) może być podłączona wprost). Jeżeli jest bateria swoim biegunem dodatnim podłączona do punktu X, potem dioda LED (D1) zapala się.

Jeżeli bateria jest podłączona do punktu X swoim biegunem ujemnym zapala się zielona dioda LED (D2).

Projekt numer 176

Wyłączenie dzwonku dmuchnięciem

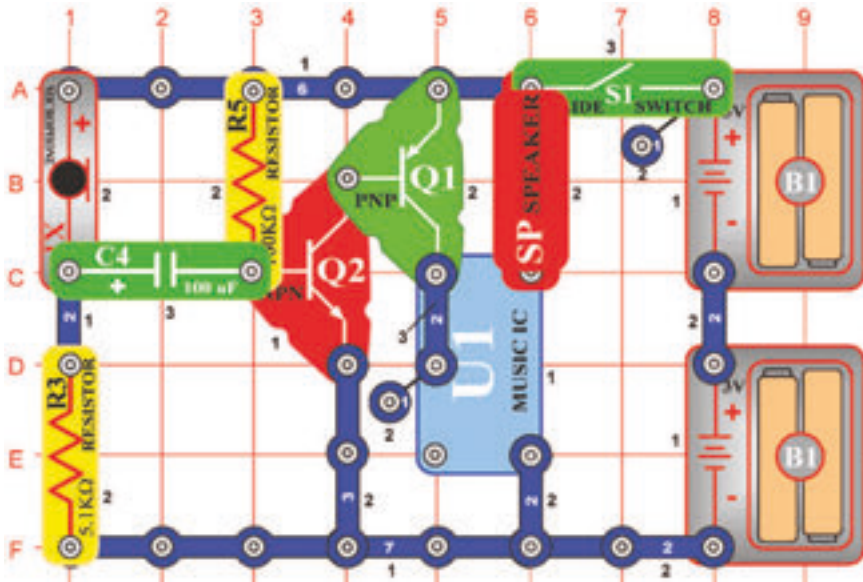

Cel: Wyłączenie obwodu dmuchnięciem.

Zbuduj obwód i włącz go; rozpoczyna grać muzyka. Ponieważ jest głośna spróbuj ją wyłączyć dmuchaniem do mikrofonu (X1). Silne dmuchanie do mikrofonu wyłączy muzykę, która po chwili znów zaczyna grać.

Projekt numer 177 Zdmuchnięcie świeczki

Cel: Wyłączenie obwodu dmuchnięciem.

Zamień mikrofon (SP) za 6V żarówkę (L2). Jeżeli dmuchniesz do mikrofonu (X1) silno, światło szybko gaśnie.

Projekt numer 178

Włączenie dzwonku dmuchnięciem

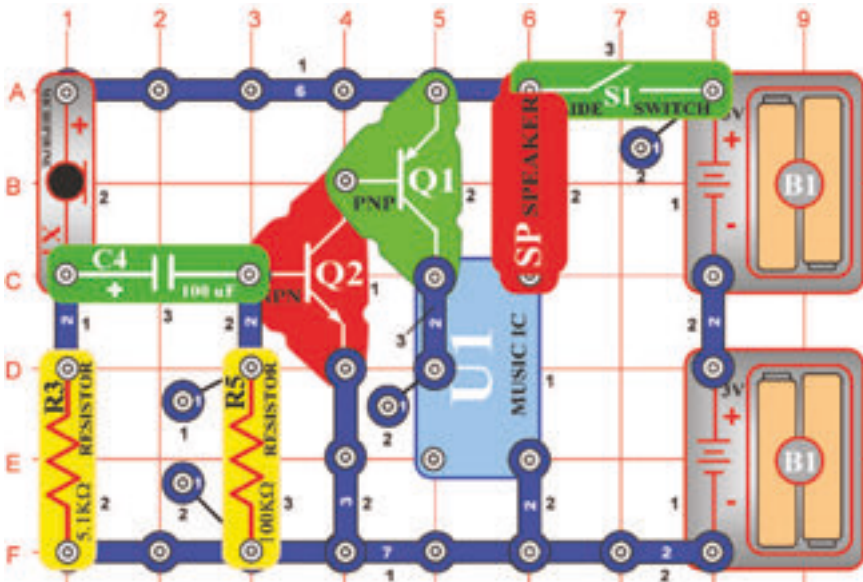

Cel: Włączenie obwodu dmuchnięciem.

Zbuduj obwód i włącz go; muzyka będzie przez chwilę grać a potem umilknie. Dmchnij do mikrofonu (X1) a muzyka zaczyna grać na nowo i będzie grać tak długo, jak będziesz dmuchać.

Projekt numer 179 Zapalenie świeczki dmuchnięciem

Cel: Włączenie obwodu dmuchnięciem.

Zamień głośnik (SP) za 6V żarówkę (L2). Dmuchnięciem do mikrofonu (X1) zapalasz światło. Po chwili ono znów gaśnie.

Projekt numer 180

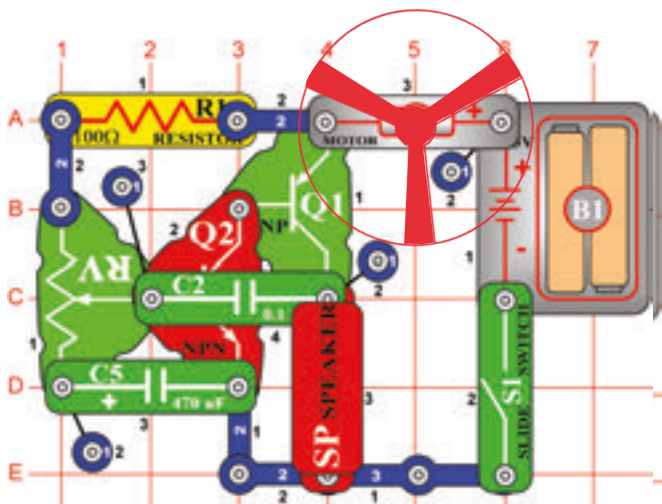

Cel: Nastawić opór tak, żeby kontrolował wentylator i dźwięk.

Zbuduj obwód według obrazka i dołącz do silnika (M1) wentylator. Włącz przełącznik (S1) i wypróbuj wszystkie ustawienia na oporze opcjonalnym (RV). Usłyszysz piskliwe dźwięki a wentylator będzie się kręcił.

Ostrzeżenie: Części ruchome. Podczas działania nie wolno dotykać wentylatora lub silnika.

Krzyżący wentylator

Projekt numer 181 Mruczący wentylator

Cel: Stworzyć różne dźwięki.

Zamień kondensator o pojemności $0,1\mu\text{F}$ (C2) za kondensator o pojemności $0,02\mu\text{F}$ (C1). Dźwięki są teraz wysokie, piskliwe a silnik (M1) zaczyna działać prędeż.

Ostrzeżenie: Części ruchome. Podczas działania nie wolno dotykać wentylatora lub silnika.

Projekt numer 182 Piszczące światła

Cel: Stworzyć różne dźwięki.

100Ω opór (R1) w lewej dolnej części obwodu (punkty A1 i A3 na podkładce) zamień za opór światłoczuły (Q4) i zamachaj nad nim ręką. Piskliwe dźwięki trochę się zmieniają i mogą być kontrolowane światłem.

Ostrzeżenie: Części ruchome. Podczas działania nie wolno dotykać wentylatora lub silnika.

Projekt numer 183 Więcej światła i niższe dźwięki

Cel: Stworzyć różne dźwięki.

Zamień kondensator o pojemności $0,02\mu\text{F}$ (C1) za kondensator o pojemności $0,1\mu\text{F}$ (C2). Dźwięki mają niższą częstotliwość a wentylator się nie kręci.

Ostrzeżenie: Części ruchome. Podczas działania nie wolno dotykać wentylatora lub silnika.

Projekt numer 184 Silnik, który się nie uruchomi

Cel: Stworzyć różne dźwięki.

Zamień kondensator o pojemności $10\mu\text{F}$ (C3), jego biegun dodatni skieruj w lewo. Teraz usłyszysz dziwne dźwięki a wentylator będzie się kręcił bardzo powoli, podobnie jak u silnika, który się nie chce uruchomić.

Ostrzeżenie: Części ruchome. Podczas działania nie wolno dotykać wentylatora lub silnika.

Projekt numer 185

Piszczenie

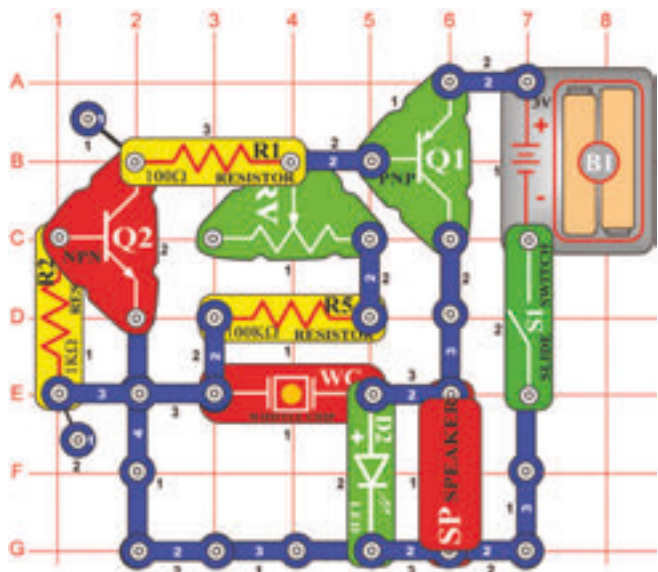

Cel: Zbudować obwód, który głośno piszczy.

Zbuduj obwód i włącz go. Próbuj zmieniać ustawienie oporu (RV). Usłyszysz głośny, nieprzyjemny piskliwy dźwięk. Zielona dioda LED (D2) będzie świecić, ale w rzeczywistości ona bardzo szybko migoce.

Projekt numer 186 Piszczenie o niższej częstotliwości

Cel: Pokazać, jak można zmniejszyć częstotliwość dodaniem pojemności.

Umieść kondensator o pojemności $0,02\mu\text{F}$ (C1) nad układ dźwiękowy (WC) i znów próbuj zmieniać ustawienie oporu (RV). Częstotliwość piskania zmniejszyła się dodaniem pojemności.

Projekt numer 187 Szum

Cel: Pokazać, jak można zmniejszyć częstotliwość dodaniem pojemności.

Teraz umieść kondensator o pojemności $0,1\mu\text{F}$ (C2) nad układ dźwiękowy (WC) i znów zmieniaj ustawienie oporu (RV). Częstotliwość piszczenia jest obniżona dodaniem większej pojemności a dźwięk teraz brzmi jak brzęczenie.

Projekt numer 188 Regulowany metronom

Cel: Zbudować regulowany elektroniczny metronom.

Teraz umieść kondensator o pojemności $10\mu\text{F}$ (C3, biegunem dodatnim w prawo) nad układ dźwiękowy (WC) i znów zmieniaj ustawienie oporu (RV). Teraz nie słychać brzęczenia, ale kliknięcia a światło blika raz na sekundę, synchronicznie z dźwiękiem. Chodzi właściwie o metronom, który używany jest do dotrzymania rytmu melodii.

Projekt numer 189 Ciche miganie

Cel: Stworzyć światło, które miga.

Zostaw kondensator o pojemności $10\mu\text{F}$ (C3) podłączony, ale głośnik (SP) zamień za 2,5V żarówkę (L1).

□ Projekt numer 190

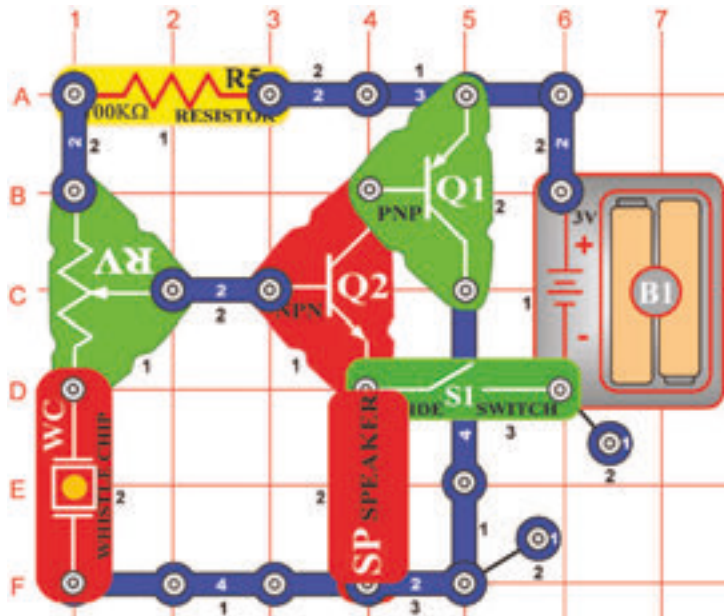

Skwiercząca syrena mgłowa

Cel: Stworzyć tranzystorowy oscylator, który stwarza dźwięk syreny mgłowej.

Zbuduj obwód według obrazka i próbuj zmieniać wartości oporu (RV). Czasami można usłyszeć dźwięk syreny mgłowej, czasami dźwięk skwierczenia a czasami wogóle nic.

□ Projekt numer 191 Skwierczenie i kliknięcia

Cel: Zbudować regulowany oscylator z dźwiękami kliknięcia.

Zmień obwód w projekcie numer 190 tak, że 100kΩ opór (R5) zamienisz za opór światłoczuły (Q4). Zmieniaj wartości oporu (RV) tak długo, nim usłyszysz dźwięk skwierczenia a potem zaciemnij opór światłoczuły - usłyszysz kliknięcia.

□ Projekt numer 192 Dźwięk gry wyścigowej

Cel: Stworzyć ludzki oscylator.

Usuń opór światłoczuły (Q4) z obwodu opisanego w projekcie numer 191 a zamiast niego dotknij kontaktów w punktach A4 i B2 i jednocześnie zmieniaj wartości oporu (RV). Usłyszysz kliknięcia, które będą brzmiały jak dźwięki silnika w grach wyścigowych.

Projekt numer 193

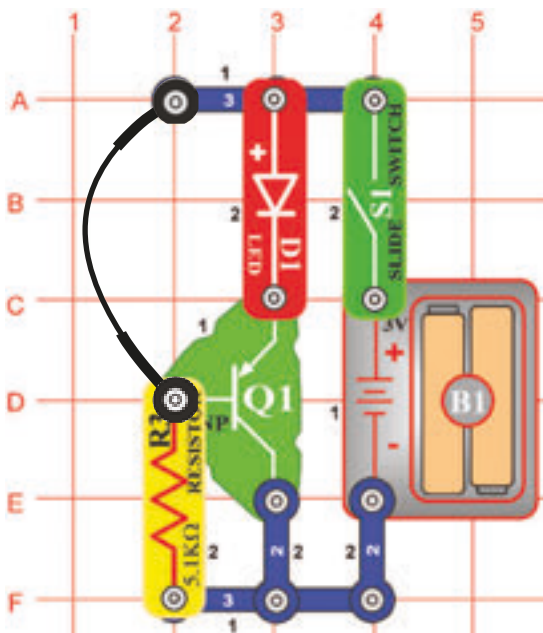

Cel: Stworzyć tranzystorowy alarm świetlny.

Zbuduj obwód z drutem łączącym, umieszczonym zgodnie z obrazkiem i włącz go. Nic się nie stanie. Przerwij połączenie drutu łączącego a światło zapala się. Drut łączący można zamienić za długi kabel, który poprowadzi poprzez drzwi, żeby aktywować alarm, zawsze kiedy ktoś wejdzie.

Alarm świetlny

Projekt numer 194 Jaśniejszy alarm świetlny

Cel: Stworzyć jaśniej świecący tranzystorowy alarm świetlny.

Zamień obwód opisany w projekcie numer 193 tak, że zamiast diody LED (D1) umieścisz 2,5V żarówkę (L1) a zamiast 5,1kΩ oporu (R3) użyjesz 100Ω oporu (R1). Obwód będzie działał jednakowo, ale światło będzie świecić jaśniej.

Projekt numer 195

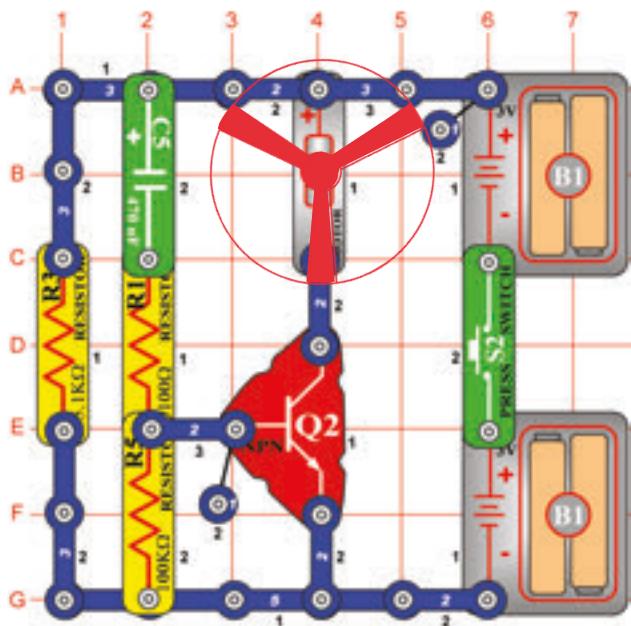

Cel: Stworzyć wentylator, który nie działa zbyt dobrze.

Włącz przełącznik (S2) a wentylator przez chwilę będzie się kręcił. Zaczekaj przez chwilę i znów naciśnij przycisk przełącznika; wentylator przez chwilę będzie się kręcił.



Ostrzeżenie: Części ruchome. Podczas działania nie wolno dotykać wentylatora lub silnika.

Leniwy wentylator

Projekt numer 196 Laserowe światło

Cel: Stworzyć prosty laser.

Zamiast silnika (M1) użyj 6V żarówkę (L2). Teraz naciśnij przycisk przełącznika (S2) i rozświeci się promień światła, podobny do lasera.

Projekt numer 197

Alarm wodny

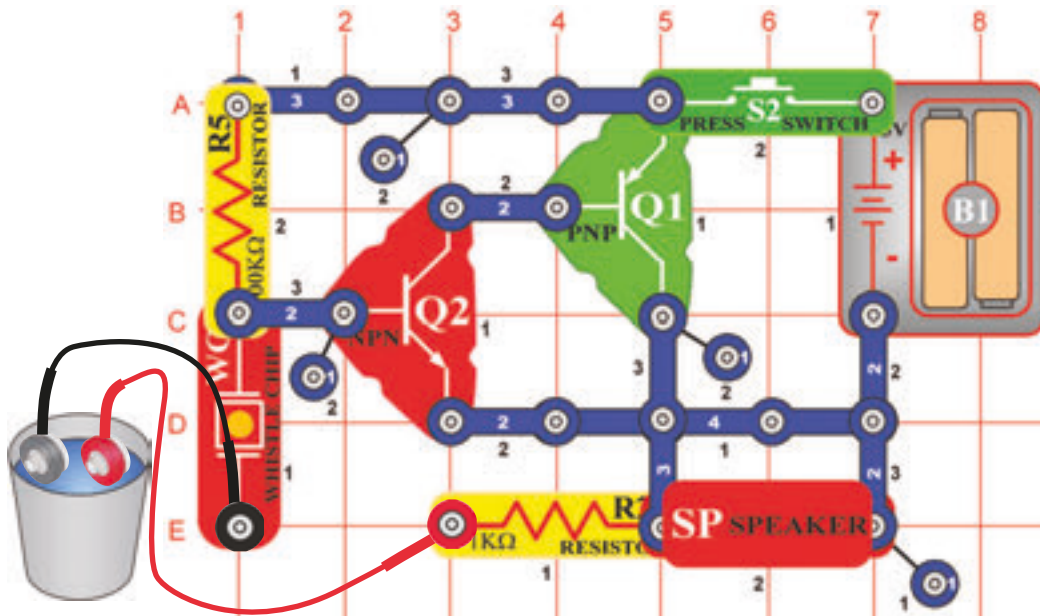

Cel: Stworzyć alarm wrażliwy na wodę; ton będzie się zmienił w zależności od ilości soli w wodzie.

Zbuduj obwód według obrazka i dołącz do niego druty łączące. Ich luźne konce włóż do pustego naczynia (aniżeli by się dotykały). Naciśnij przycisk przełącznika (S2) - nic się nie stanie. Do naczynia nalej wodę - zabrzmie alarm. Do wody dodaj sól - ton się zmieni. Możesz też spróbować różne płyny i obserwować zmiany tonu.

Projekt numer 198

Alarm radiowy

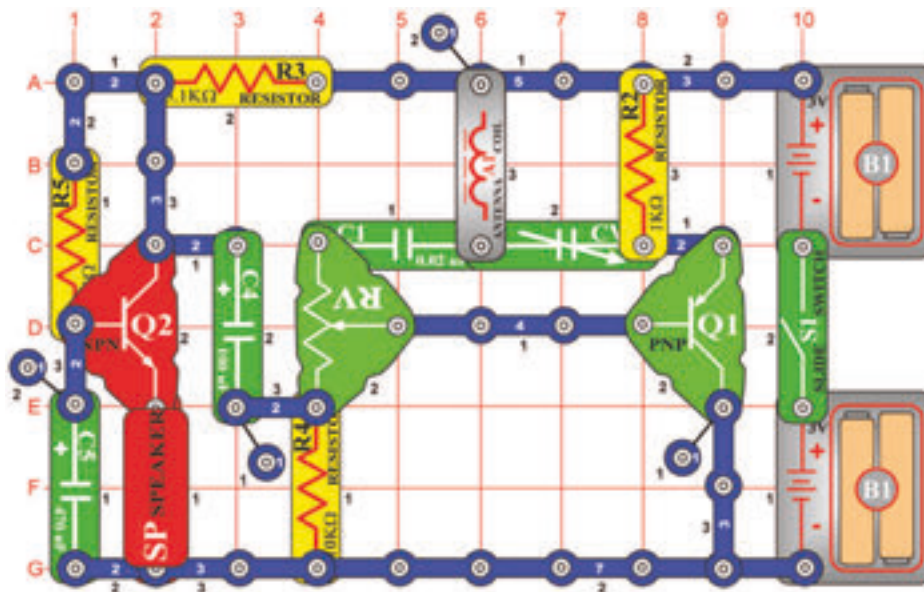

Cel: Słyszeć własny głos w radiu.

Do tego projektu będziesz potrzebował AM radio. Zbuduj obwód według obrazka, ale nie włączaj przełącznik (S1). Obwód umieść 30cm od radia i dostrój częstotliwość radiową na średnią wartość AM (około 100kHz), gdzie żadna stacja nie transmituje. Zgłoś radio by słyszeć statyki. Ustaw opór (RV) na średnią wartość. Włącz przełącznik i powoli ustawiaj kondensator (CV), dopóki statyka w radiu się nie uciszy. Kiedy osiągniesz poprawnego dostrojenia, można usłyszeć piszczenie. Czasami będzie potrzeba nastawić opór pomimo średnią wartość. Kiedy uciszy się statyka radiowa, zastukaj palcem na głośnik (SP), stukanie powinno być słyszeć w radiu. Teraz mów głośno do głośnika (pełni on teraz funkcję mikrofonu) a Twój głos będzie słysząc w radiu. Nastaw opór tak, by dźwięk z radia miał co najlepszą jakość.

Projekt numer 199 Wysokość tonu

Cel: Pokazać, jak można zmienić częstotliwość dźwięku elektryczną.

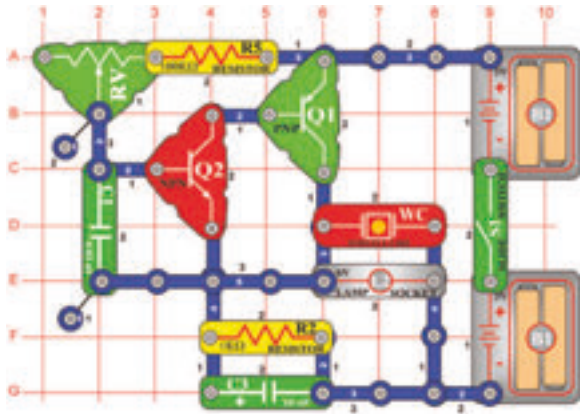

Zbuduj obwód według obrazka, włącz go i zmieniaj wartości oporu (RV). Częstotliwość dźwięku będzie ulegać zmianie. Wysokość jest właściwie termin muzyczny dla częstotliwości. Na lekcji muzycznego uczyłeś się tony A3, F5 lub D2. Numery oznaczają właśnie wysokość tonu. W elektronice używa się terminu częstotliwość; np. na radiu dostroisz określonej częstotliwości.

Projekt numer 200 Wysokość xtonu (II)

Cel: Patrz projekt numer 199.

Z poprzedniego projektu wiemy, że jest możliwe zmieniać częstotliwość regulacją różnych wartości rezystancji. Są inne sposoby jakimi można to osiągnąć?

Tak. Na przykład, zmianą pojemności obwodu. Umieść kondensator o pojemności $0,1\mu\text{F}$ (C2) na kondensatorze o pojemności $0,02\mu\text{F}$ (C1); zauważ zmiany w dźwięku.

Projekt numer 201 Wysokość xtonu (III)

Cel: Patrz projekt numer 199.

Usun kondensator o pojemności $0,1\mu\text{F}$ (C2) i zastąp $100\text{k}\Omega$ opór oporem światłoczułym (Q4). Zamachaj ręką ponad oporem światłoczułym w górę i w dół; ton się zmienia. Zmianą intensywności światła padającego na opór światłoczuły zmienia się opór obwodu, podobnie jak przy zmianach wartości oporu. Uwaga: Jeżeli opór opcjonalny (RV) jest nastawiony w prawo a światło pada na opór światłoczuły, chyba niczego nie usłyszysz. Dlatego, że całkowity opór jest zbyt niski i opór nie może działać.

Projekt numer 202

Alarm, ogłaszający zalew

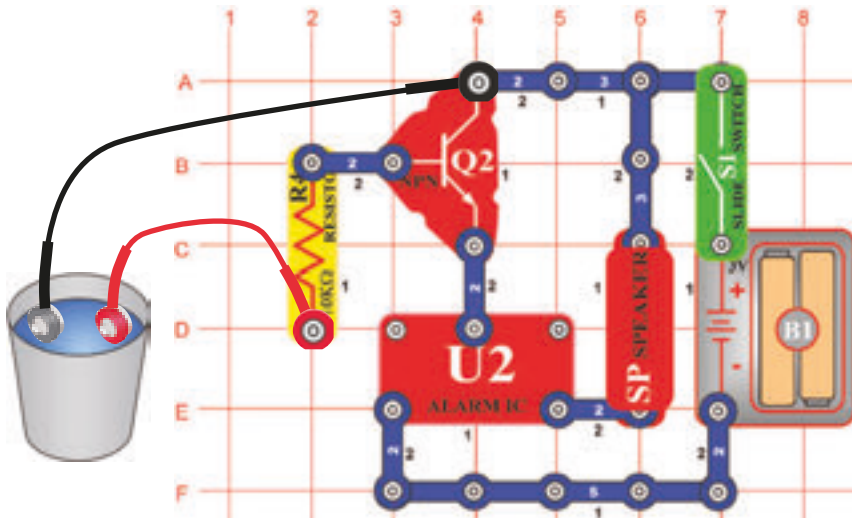

Cel: Włączenie alarmu w wypadku obecności wody.

Zbuduj obwód według obrazka i dołącz do niego druty łączące. Ich luźne końce włóż do pustego naczynia (aniżeli by się dotykały). Włącz przełącznik (S1) - nic się nie stanie. Ten obwód jest stworzony by ogłosić obecność wody w naczyniu, ale w naczyniu wody nie ma.

Nalej wodę do naczynia - zabrmi alarm!

Możesz użyć dłuższych kabli łączących i druty zawiesić blisko podłogi w piwnicy, żeby być ostrzeżony w wypadku zatopienia piwnicy. Zauważ, że w wypadku połączenia końców drutu, zabrmi fałszywy alarm.

☐ Projekt numer 203

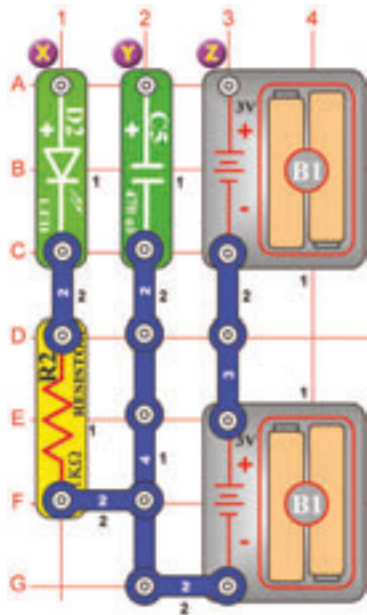

Stwórz swoją baterię

Cel: Pokazać, jak mogą baterie magazynować energię elektryczną.

Stwórz obwód, potem na chwile połącz punkty Y i Z (za pomocą przewodu el. z dwoma połączeniami).

Wygląda na to, że się nic nie stało, ale prawie został naładowany kondensator o pojemności $470\mu\text{F}$ (C5). Teraz odłącz punkty Y i Z a połącz punkty X i Y. Zielona dioda LED (D2) zapala się i po kilku sekundach znów gaśnie, ponieważ energia el., która w niej była przechowywana wyładowała się diodą LED i oporem (R2).

Zauważ, że kondensator nie jest bardzo skutecznym magazynem energii - porównaj, jak długo zachowuje kondensator o pojemności $470\mu\text{F}$ diody LED w biegu a jak długo bateria będzie biec w obwodach tych projektów! Jest tak, ponieważ kondensator przechowuje energię elektryczną, a akumulator energię chemiczną.

☐ Projekt numer 204 Stwórz swoją baterię (II)

Cel: Pokazać, jak mogą baterie magazynować energię elektryczną.

W poprzednim projekcie zamień kondensator o pojemności $470\mu\text{F}$ (C5) za kondensator o pojemności $100\mu\text{F}$ (C3) i ponownie wykonaj eksperyment. Widzisz, że dioda LED (D2) gaśnie szybciej, ponieważ kondensator o pojemności $100\mu\text{F}$ nie potrafi przechować tyle energii el. jak kondensator o pojemności $470\mu\text{F}$.

☐ Projekt numer 205 Stwórz swoją baterię (III)

Cel: Pokazać, jak mogą baterie magazynować energię elektryczną.

Teraz zamień $1\text{K}\Omega$ opór (R2) za 100Ω opór (R1) i wypróbuj działanie obwodu. Dioda LED (D2) będzie świecić jaśniej, ale szybciej zgaśnie, ponieważ mniej oporu doprowadzi do szybszego spotrzebowania magazynowanej energii el.

Projekt numer 206

Generator tonu

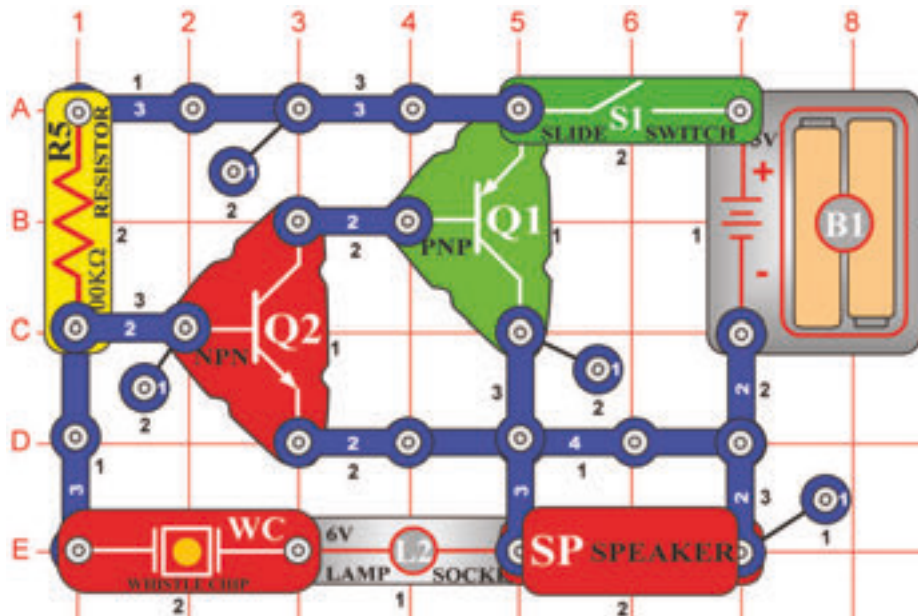

Cel: Stworzyć oscylator o wysokiej częstotliwości.

Zbuduj obwód i włącz go, usłyszysz dźwięk o wysokiej częstotliwości.

Projekt numer 207 Generator tonu (II)

Cel: Obniżyć częstotliwość tonu dodaniem pojemności obwodu.

Umieść kondensator o pojemności $0,02$ (C1) na układ dźwiękowy (WC) w obwodzie poprzednim; usłyszysz dźwięk o średniej częstotliwości. Dlaczego? Układ dźwiękowy na tym miejscu działa jak kondensator a umieszczeniem na nim kondensatora o pojemności $0,02\mu\text{F}$ dochodzi do równoległego umieszczenia kondensatorów, zwiększenia pojemności i obniżenia częstotliwości.

Projekt numer 208 Generator tonu (III)

Cel: Obniżyć częstotliwość tonu dodaniem pojemności obwodu.

Zamiast kondensatora o pojemności $0,02\mu\text{F}$ (C1) i układu dźwiękowego użyj kondensatora o większej pojemności - $0,1\mu\text{F}$ (C2). Teraz możesz słyszeć dźwięk o niskiej częstotliwości, ponieważ obwód ma większą pojemność.

Projekt numer 209 Generator tonu (IV)

Cel: Obniżyć częstotliwość tonu dodaniem pojemności obwodu.

Teraz zamień kondensator o pojemności $0,1\mu\text{F}$ (C2) za kondensator o większej pojemności - $10\mu\text{F}$ (C3), (skieruj jego biegun dodatni w lewo); obwód raz na sekundę kliknie. Nie wznika stały ton w wyniku ostatnich tranzystorowych własności. Żeby powstał ton o niskiej częstotliwości potrzebujemy inny rodzaj obwodu.

☐ Projekt numer 210

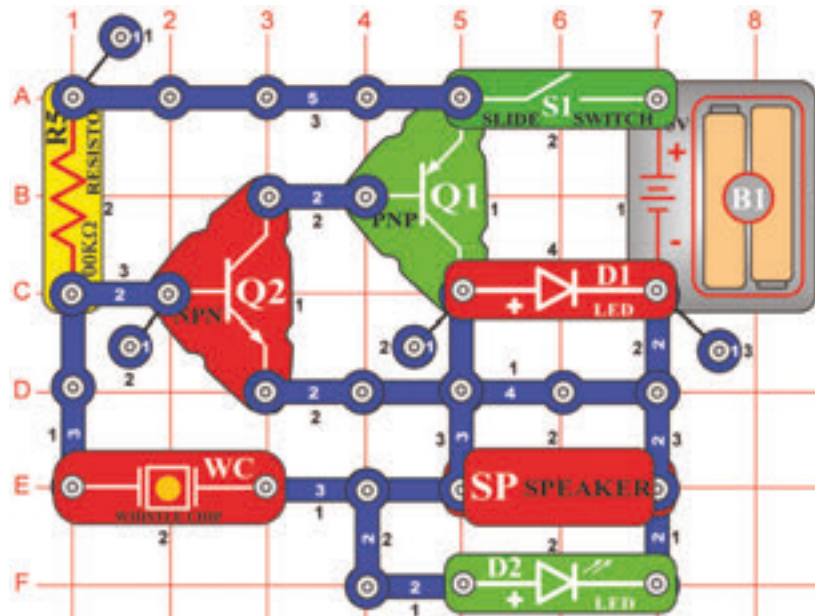

Generator więcej tonów

Cel: Zbudować oscylator o średniej częstotliwości.

Zbuduj obwód. Jak napowiada nazwa, ten obwód jest podobny do obwodu opisanego w projekcie numer 206. Włącz go; usłyszysz dźwięk o średniej częstotliwości.

☐ Projekt numer 211 Generator więcej tonów (II)

Cel: Obniżyć częstotliwość tonu dodaniem pojemności obwodu.

Umieść kondensator o pojemności $0,02\mu\text{F}$ (C1) lub kondensator o pojemności $0,1\mu\text{F}$ (C2) na układ dźwiękowy (WC). Dźwięk jest teraz inny, ponieważ dodany kondensator obniżył częstotliwość. Diody LED wydają się być włączona, w rzeczywistości ale bardzo szybko migota.

☐ Projekt numer 212 Generator więcej tonów (III)

Cel: Obniżyć częstotliwość tonu dodaniem pojemności obwodu.

Teraz umieść kondensator o pojemności $10\mu\text{F}$ (C3) na układ dźwiękowy (WC). Usłyszysz klikanie wspólnie z migotaniem diody LED raz na sekundę.

Projekt numer 213

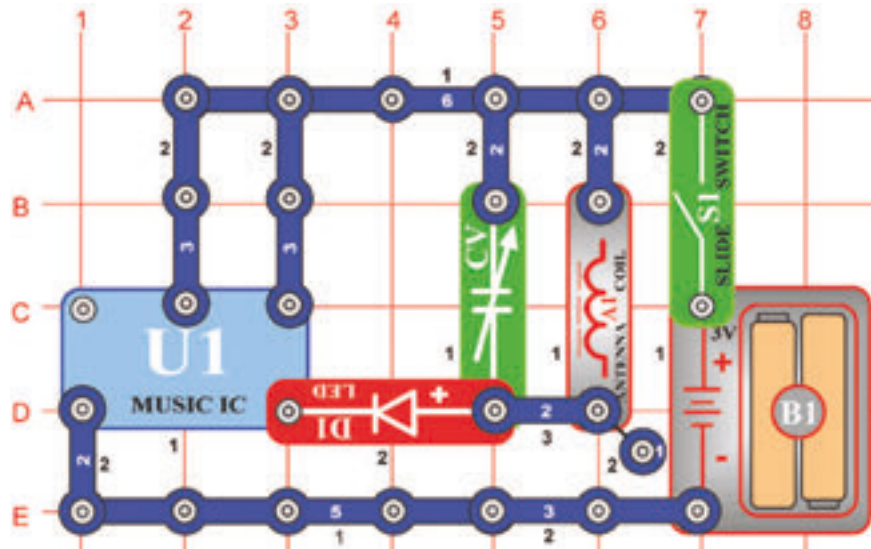

Cel: Stworzyć muzykę i przenieść ją do radia.

W tym projekcie będziesz potrzebował AM radio. Zbuduj obwód według obrazka i włącz przełącznik (S1). Umieść obwód blisko AM radia i dostrój częstotliwość radia, gdzie nie transmituje żadna stacja. Potem dostrój kondensator (CV) tak, aby Twoja muzyka grała w radiu jak najlepiej.

Radiostacja muzyczna

Projekt numer 214 Alarmująca radiostacja

Cel: Stworzyć muzykę i przenieść ją do radia.

Zamień układ scalony „Muzyka” (U1) za układ scalony „Alarm” (U2). W radiu usłyszysz dźwięk broni palnej. Może trzeba dostroić kondensator (CV).

Projekt numer 215

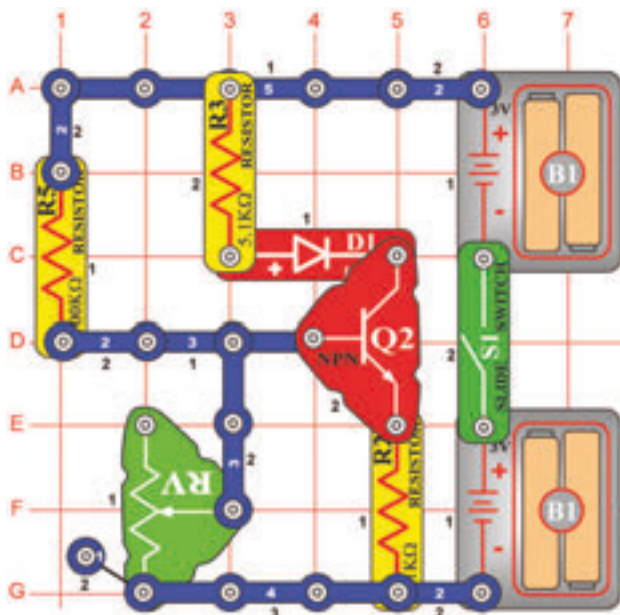

Cel: Magazynowanie energii elektrycznej w celu późniejszego wykorzystania.

Włącz przełącznik (S1) i próbuj zmieniać wartości oporu (RV). Jeżeli ustawisz najniższą wartość dioda LED (D1) zgaśnie, jeżeli ustawisz najwyższą wartość dioda LED rozświeci się jasnym światłem. Układ ten jest właśnie konfiguracją standardową wzmacniacza tranzystorowego. Wartości regulowanej rezystancji skonfigurowane tak, że dioda świeci pół jasno, ponieważ zmniejsza odkształcenia sygnału, który jest wzmacniany.

Standardowy obwód tranzystorowy

Projekt numer 216

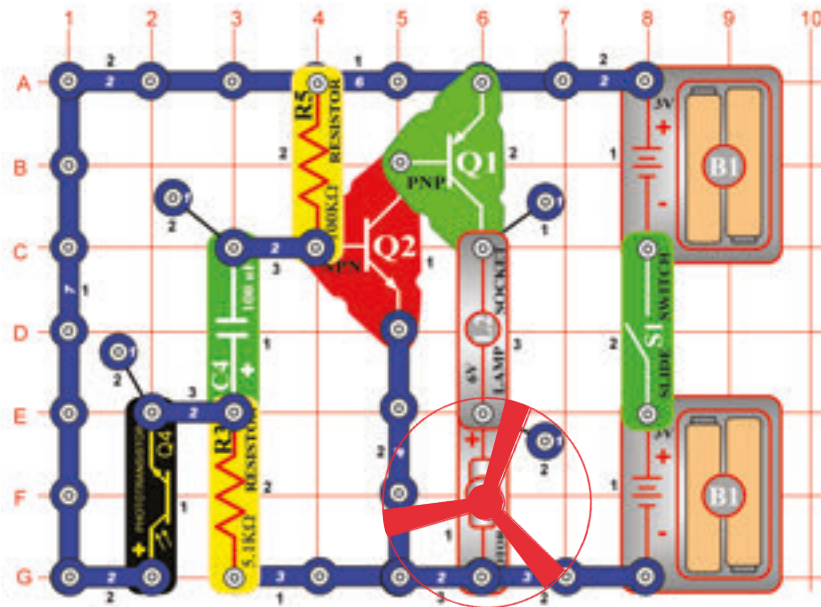

Silnik i żarówka z dźwiękiem

Cel: Kontrolować silnik za pomocą światła.

Włącz przełącznik (S1), silnik (M1) się uruchomi i żarówka (L2) się zapala. Jeżeli będziesz machał ręką nad oporem światłoczułym, silnik zwolni. Teraz połóż palec na opór światłoczuły, żeby zaciemnić światło. Silnik zwolni. Po kilku sekundach jego prędkość ponownie się przyspiesza.



Ostrzeżenie: Części ruchome. Podczas działania nie wolno dotykać wentylatora lub silnika.

Projekt numer 217

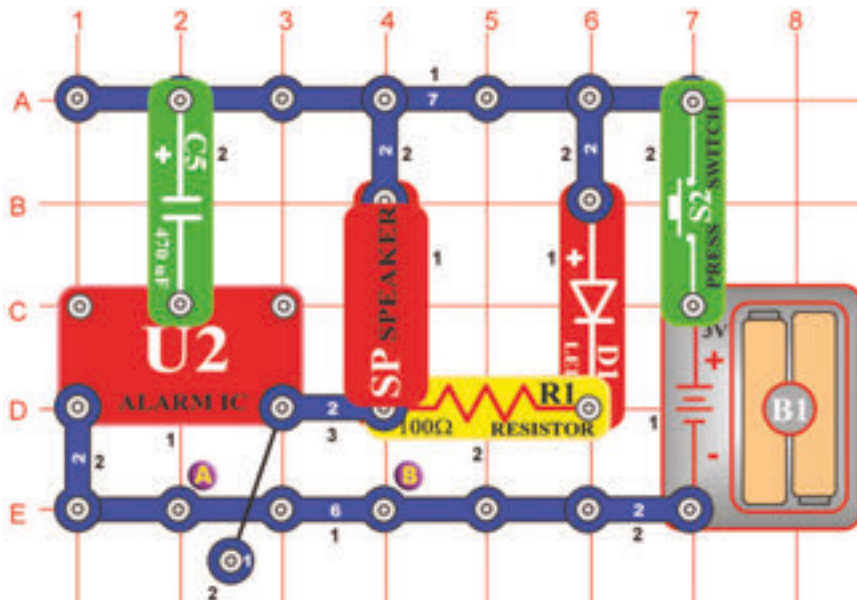

Malejąca syrena

Cel: Stworzyć dźwięk syreny, który będzie zanikać.

Włącz przełącznik (S2), układ scalony „Alarm” (U2) stworzy dźwięk syreny z górną i dolną częstotliwością, który powoli zanika. Zanikanie dźwięku powstaje ładowaniem kondensatora 470µF (C5). W momencie kiedy jest naładowany, prąd przestanie przepływać i dźwięk ustaje.

Żeby znów przeprowadzić eksperyment musisz zwolnić przycisk przełącznika, usunąć kondensator i rozładować go - umieścić go pomiędzy kontakty A i B. Potem znów naciśnij przycisk przełącznika.

Projekt numer 218 Bardzo szybko malejąca syrena

Cel: Stworzyć dźwięk syreny, który będzie zanikać.

Zamień kondensator o pojemności 470µF (C5) za kondensator o pojemności 100µF (C4). Dźwięk syreny zanika o wiele szybciej.

Projekt numer 219

Broń laserowa z ograniczoną liczbą strzałów

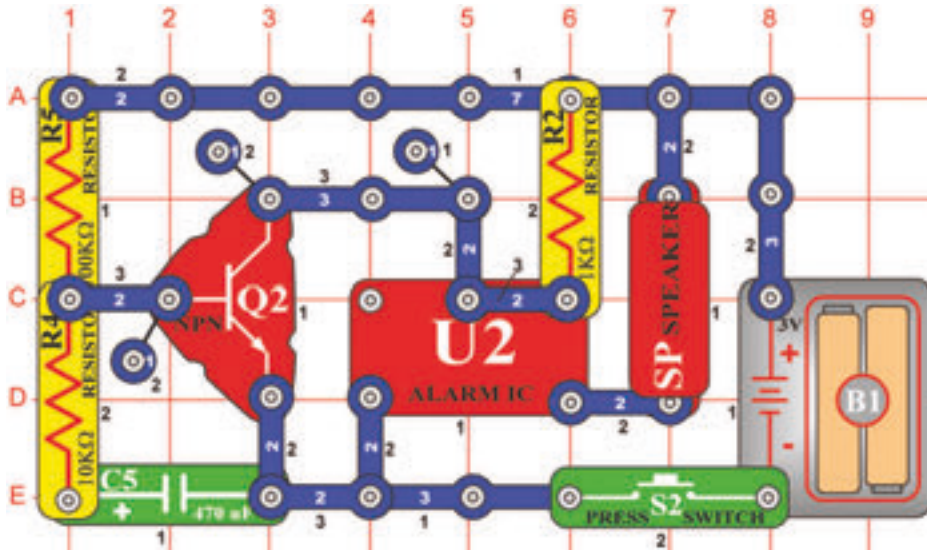

Cel: Stworzyć obwód z dźwiękami broni laserowej z ograniczoną liczbą strzałów.

Naciśnij przycisk przełącznika (S2), układ scalony „Alarm“ zacznie wydawać dźwięk broni laserowej. Głośnik (SP) będzie wydawał dźwięk, który jest podobny do wybuchu energii laserowej. Możesz stworzyć długo się powtarzający wybuch lub krótkie strzały stukając na przełącznik. Bądź ostrożny, broń ta się rozładuje a Ty będziesz musiał zaczekać na ponowną przesyłkę energii (C5), potrzebną do jej naładowania. Ten typ broni jest podobny do rzeczywistej broni laserowej, ponieważ energia występuje po kilku strzałach. W rzeczywistej broni laserowej potrzebny jest nowy magazyn energii. Tutaj wystarczy zaczekać parę sekund zanim się energia naładuje.

Projekt numer 220

Symfonia dźwięków

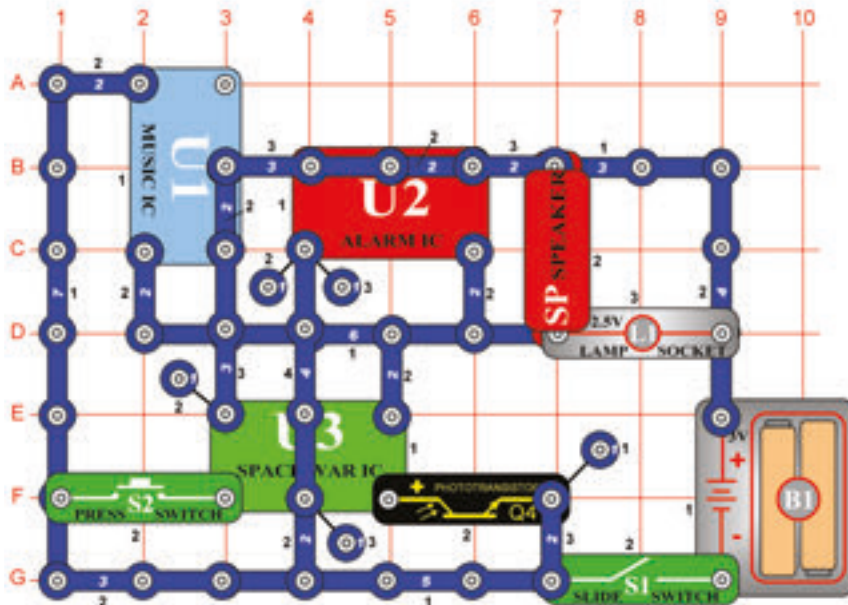

Cel: Połączyć dźwięki układów scalonych „Muzyka“, „Alarm“ i „Kosmiczna bitwa“.

Zbuduj obwód według obrazka. Włącz go, kilkakrotnie naciśnij przełącznik (S2) i zamachaj ręką nad oporem światłoczułym (Q4). Usłyszysz całą symfonię dźwięków, które układ ten potrafi stworzyć. Miłej zabawy!

Projekt numer 221 Symfonia dźwięków (II)

Cel: Patrz projekt 220.

Poprzedni obwód może być za głośny, dlatego zamień głośnik (SP) za układ dźwiękowy (WC). Wiesz dlaczego jest drut łączący częścią tego układu? Służy on jako przewód el. z trzema połączeniami, ponieważ bez niego nie masz tyle części, żeby zbudować ten obwód.

□ Projekt numer 222

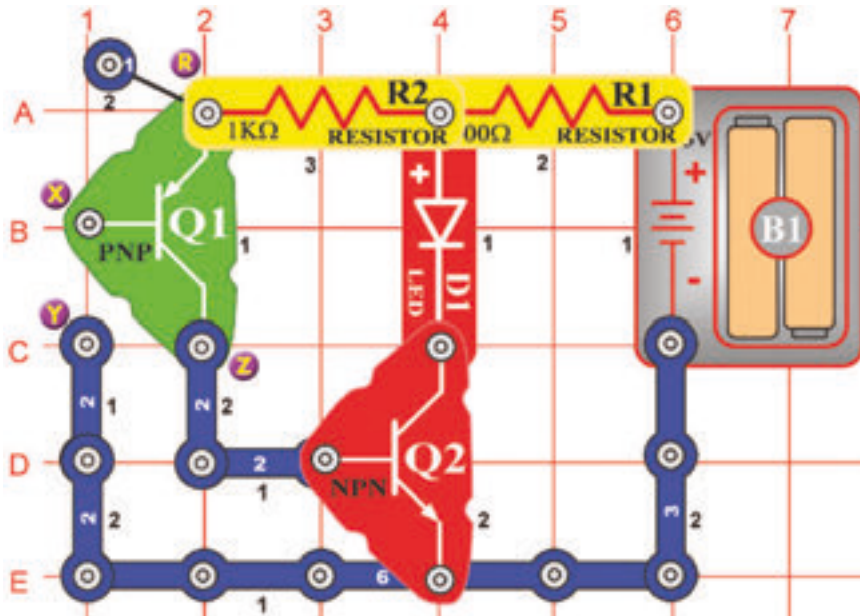

Wzmacniacz tranzystorowy

Cel: Zaznajomić się z jedną z najważniejszych części elektronicznych.

Jeżeli umieścisz jeden lub dwa palce pomiędzy dwa kontakty, oznaczone literami X i Y, dioda LED (D1) zapala się. Dwa tranzystory służą jako wzmacniacze prądu, który przepływa przez Twoje ciało. Tranzystory są właściwie wzmacniacze energii el. PNP tranzystor (Q1) jest oznaczony strzałką, która wskazuje w kierunku od tranzystora. PNP wzmacnia najpierw prąd z Twoich palców, potem jest wzmacniony poprzez NPN i na koniec jest tak silny, że rozświeci diodę LED.

□ Projekt numer 223 Kondensatory wyładowcze

Cel: Pokazać, jak potrafią elektroniczne wzmacniacze na dwóch kontaktach sprawdzać ciśnienie.

Użyj obwodu opisanego w projekcie numer 222. Kładąc palec między dwoma punktami oznaczonymi literami X i Y w projekcie 222, dioda LED (D1) zapala się. Powtórz tę procedurę, ale tym razem, naciśnij lekko na dwa punkty oznaczone literami X i Y. Zauważ, jak jasność diody jest zależna od miary ciśnienia tworzonego palcami. Jeśli wciskasz mocno, dioda LED będzie świecić jasno, jeśli wciskasz delikatnie, dioda LED zgaśnie lub będzie tylko słabo migotać. Powodem jest to zjawisko, które inżynierowie nazywają „Rezystancja styku”. Przełączniki światła, także posiadają pewną odporność. Jeśli układem przechodzi duża ilość prądu, to odporność zmniejsza napięcie i powoduje niepożądany efekt ciepła.

□ Projekt numer 224 Zmiana opóźnienia czasowego

Cel: Pokazać, jak można opóźnić kondensator jego rozładowaniem.

Użyj obwodu opisanego w projekcie numer 222. Jeżeli położysz swoje palce między dwa punkty, oznaczone literami X i Y, okaże się, że dioda LED (D1) zapala się - patrz projekt numer 222. W tym projekcie umieść różne opory między punkty R i Z i obserwuj jasność diody LED. Jak dotąd, nie podłączaj ich, po prostu wsuń je do styków oznaczonych punktami R i Z. Po pierwsze, pomiędzy punktami R i Z umieść 100kΩ opór (R5) i zwróć uwagę na jasność diody LED. Następnie naciśnij 5,1kΩ opór (R3) pomiędzy punktami R i Z. Zauważ, że jasność diody LED jest większa, jeśli jest opór niższy. Wynika to ze wzmacniacza NPN (Q2), do którego może wchodzić więcej prądu, niż kiedy jest opór niższy. PNP wzmacniacz (Q1) w tym eksperymencie nie występuje.

□ Projekt numer 225

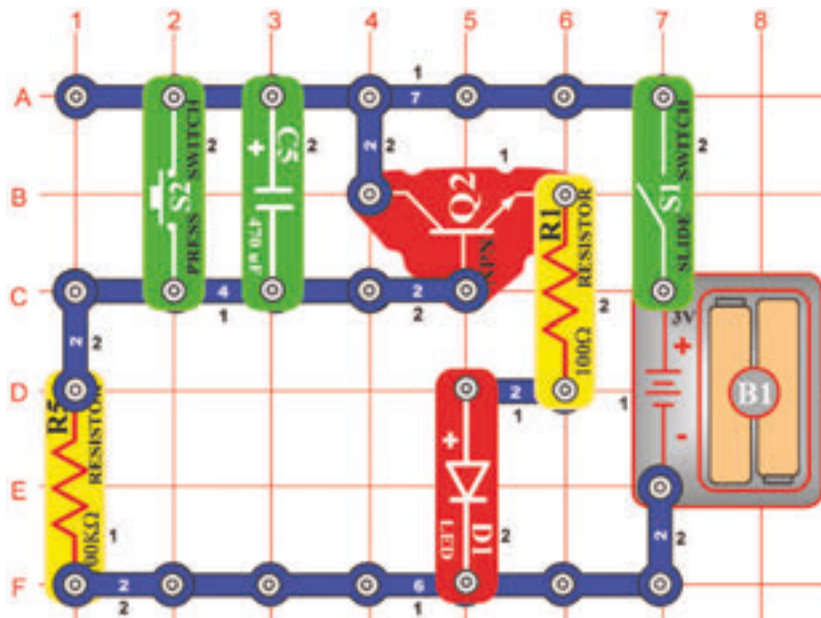

Automatyczne wyłączenie światła nocnego

Cel: Zaznajomienie się z urządzeniem, które używane jest w elektronice do opóźniania.

Jeżeli włączysz przełącznik (S1) pierwszy raz, dioda LED (D1) zapala się a potem jej światło powoli gaśnie. Jeżeli po zgaśnięciu diody wyłączysz przełącznik (S1) i znowu go włączysz, dioda LED znów się rozświeci. Kondensator o pojemności $470\mu\text{F}$ (C5) jest naładowany a wzmacniacz tranzystorowy NPN (Q2) nie otrzyma prądu, aby się włączyć. Obwód ten stworzy światło na dobranoc. Umożliwi Ci dojść do łóżka a potem gaśnie. Z baterii nie przepływa żaden prąd, dlatego baterie się nie rozładują, pomimo tego że zostawisz układ włączony przez całą noc.

□ Projekt numer 226 Kondensatory wyładowcze

Cel: Pokazać, jak można opóźnić kondensator jego rozładowaniem.

W projekcie numer 225 podczas pierwszego włączenia przełącznika (S1) dioda LED (D1) zapala się a potem powoli gaśnie. Po wyłączeniu przełącznika i jego ponownym włączeniu, dioda LED się nie zapali. Kondensator o pojemności $470\mu\text{F}$ (C5) się naładował a wszystko inne się zatrzymało. Teraz włącz przełącznik. Potem przez chwilę naciśnij przycisk przełącznika (S2). Tym rozładujesz kondensator o pojemności $470\mu\text{F}$. Jeżeli włączysz przełącznik, opóźnienie się powtórzy. Skrócenie kondensatora mniejszym napięciem umożliwi naładowanie kondensatora i przepływ energii do oporu. W tym wypadku przełącznik działa jako mały opór.

□ Projekt numer 227 Zmiana opóźnienia czasowego

Cel: Pokazać jak pojemność kondensatora ma wpływ na długość opóźnienia.

Użyj obwód opisany w projekcie numer 225. Zamień kondensator o pojemności $470\mu\text{F}$ (C5) za kondensator o pojemności $100\mu\text{F}$ (C4). Upewnij się, że kondensator jest rozładowany - tak, że naciśniesz przycisk przełącznika (S2) a potem wyłączysz przełącznik (S1). Kiedy jest przełącznik (S1) jeszcze włączony, zauważ jak prędko pogaśnie dioda LED (D1). Ponieważ kondensator o pojemności $100\mu\text{F}$ ma pięć razy niższą pojemność niż kondensator o pojemności $470\mu\text{F}$, dioda LED zgaśnie 5x szybciej. Im większy kondensator, tym dłuższe opóźnienie. W elektronice są kondensatory używane bardzo często, na przykład do opóźnienia sygnału lub dostrojenia obwodu na określoną częstotliwość.

□ Projekt numer 228

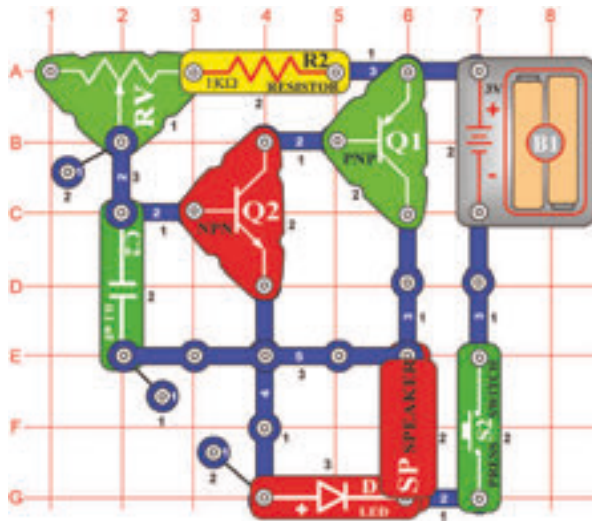

Generator alfabetu Morse`a

Cel: Stworzyć generator alfabetu Morse`a i nauczyć się pisać kod.

Po włączeniu przełącznika (S2) usłyszysz ton. Ponownym naciskaniem i zwolnieniem przycisku możesz stwarzać długie i krótkie tony - litery alfabetu Morse`a. Międzynarodowe oznaczenie dla krótkiego tonu jest „+” a dla długiego tonu „-”. Popatrz na poniższy przegląd, gdzie odnajdziesz kody wszystkich literek i cyfr.

A + -	G - - +	M - -	S + + +	Y - + - -	5 + + + + +
B - + + +	H + + + +	N - +	T -	Z - - + +	6 - + + + +
C - + - +	I + +	O - - -	U + + -	1 + - - - -	7 - - + + +
D - + +	J + - - -	P + - - +	V + + + -	2 + + - - -	8 - - - + +
E +	K - + -	Q - - - -	W + - -	3 + + + - -	9 - - - - +
F + + - +	L + - + +	R + - +	X - + + -	4 + + + + -	0 - - - - -

□ Projekt numer 229 Nauczanie alfabetu Morse`a za pomocą diody LED

Cel: Metoda cichego uczenia się alfabetu Morse`a.

Użyj obwód opisany w projekcie numer 228. Głośnik zamień za 100Ω opór (R1). Tak możesz po cichu ćwiczyć alfabet Morse`a. Niech ktoś wyśle kod i spójrz na diodę LED. Według sygnału świetlnego odczytaj litery lub cyfry. Kiedy nauczysz się kodu, to zainstaluj głośnik w swoim miejscu.

□ Projekt numer 230 Maszyna do produkcji wrzasków

Cel: Stworzyć dźwięki duchów.

Użyj obwód opisany w projekcie numer 228, ale zamiast 1kΩ oporu (R2) użyj 10kΩ opór (R4) a zamiast kondensatora o pojemności 1μF (C2) użyj kondensator opcjonalny (CV). Przytrzymaj przycisk przełącznika (S2) a potem nastaw wartość oporu (RV) i kondensator tak, żeby dźwięki były podobne do dźwięków duchów. W pewnych wartościach, dźwięk może zatrzęsąć się lub być bardzo słaby.

□ Projekt numer 231 Dioda LED i reproduktor

Cel: Popraw swoją znajomość alfabetu Morse`a i zdolność percepcji wizualnej.

Użyj obwód opisany w projekcie numer 228. Znajdź kogoś, kto już umie alfabet Morse`a i może wysłać ci dźwiękową i świetlną informację. Najpierw wypróbuj tego w ciemnym pomieszczeniu, żeby lepiej widzieć miganie diody LED. Alfabet Morse`a używany jest na całym świecie.

□ Projekt numer 232 Gwizdek dla psów

Cel: Stworzyć oscylator, który może słyszeć tylko pies.

Użyj obwód opisany w projekcie numer 228, ale zamiast 1kΩ oporu (R2) użyj opór 100Ω (R1). Przytrzymaj przycisk przełącznika (S2) i jednocześnie próbuj zmieniać wartość oporu (RV). Jeżeli ustawisz wartość około 100Ω, nie usłyszysz żadnego dźwięku, ale obwód będzie działał. Obwód ten wytwarza dźwięki o takiej częstotliwości, która jest dla naszych uszu niesłyszalna. Ale Twój pies je usłyszy ponieważ potrafi słyszeć dźwięki o wysokiej częstotliwości.

Projekt numer 233

Gra na odczytywanie myśli

Cel: Stworzyć grę na odczytywanie myśli.

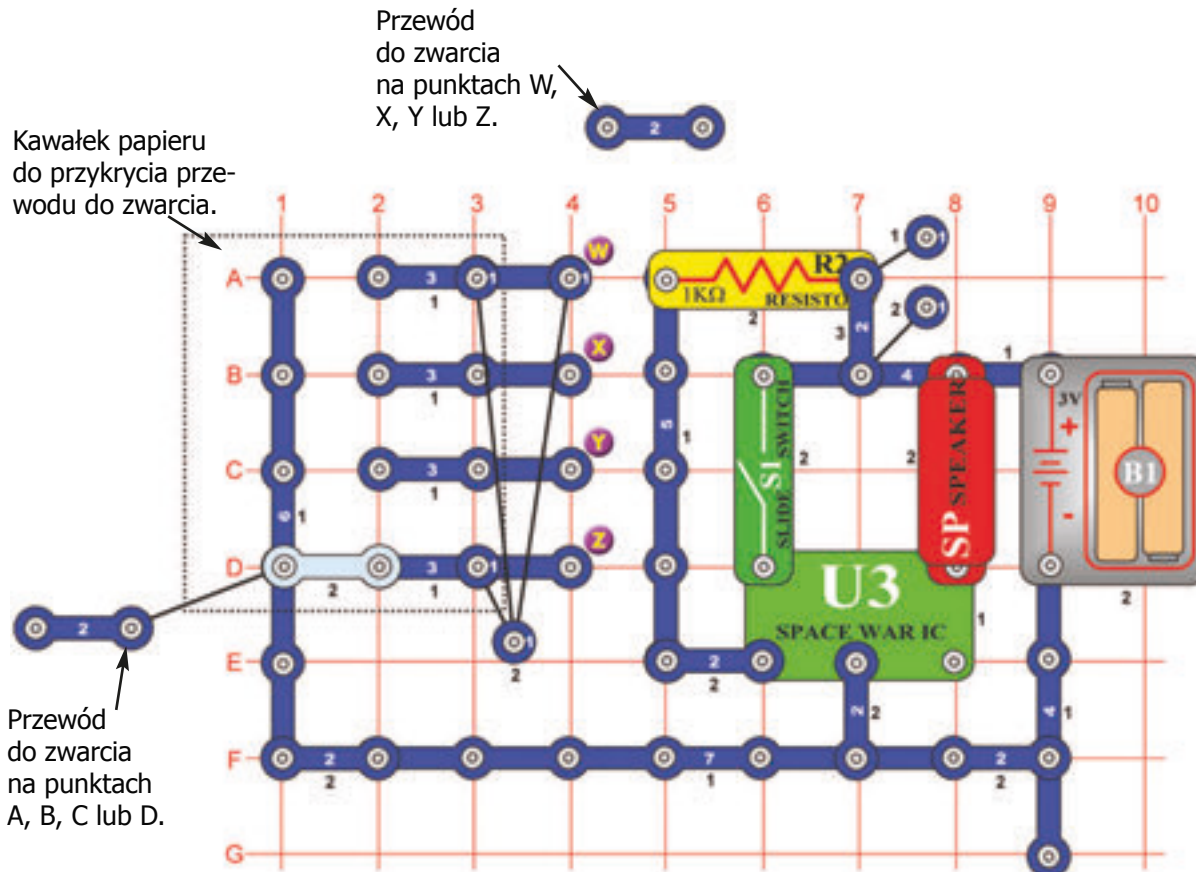

Zbuduj obwód według obrazka. Jego częścią są dwa przewody el. o dwóch połączeniach, które pełnią funkcję zwarcia.

Przygotowanie: Gracz numer jeden położy przewód do zwarcia pod arkusz papieru z rzędu A, B, C lub D.

Gracz numer 2 nie może wiedzieć, gdzie się znajduje. Celem dla gracza numer 2, jest odgadnięcie położenia prętów zwarcie tak, że jego przewód do zwarcia położy do punktu W, X, Y lub Z. Gracz numer 1 na obrazku wybrał pozycję „D”. Jeśli gracz numer 2 w pierwszej próbie położy swój przewód do zwarcia na punkcie „Z”, to jego założenie jest poprawne i możemy ocenić go 1 (1 próba). Jeżeli odgadnie pozycję aż za trzecim razem, ocenimy go 3.

Teraz gracz numer 2 wybiera punkty A, B, C, D, i gracz numer 1 próbuje swego szczęścia. Każdy gracz w każdej rundzie zapisuje swoje wyniki. Gracz z najniższą ilością punktów wygrywa. Użyj arkusza dla punktacji na obrazku.

Round #	1	2	3	4	5	6	7	8	9	10	11	12	13	14	15	16	17	18	Total
Player 1	---	---	---	---	---	---	---	---	---	---	---	---	---	---	---	---	---	---	---
Player 2	---	---	---	---	---	---	---	---	---	---	---	---	---	---	---	---	---	---	---
Player 3	---	---	---	---	---	---	---	---	---	---	---	---	---	---	---	---	---	---	---
Player 4	---	---	---	---	---	---	---	---	---	---	---	---	---	---	---	---	---	---	---

Projekt numer 234

Gra z rozszerzoną strefą ciszy

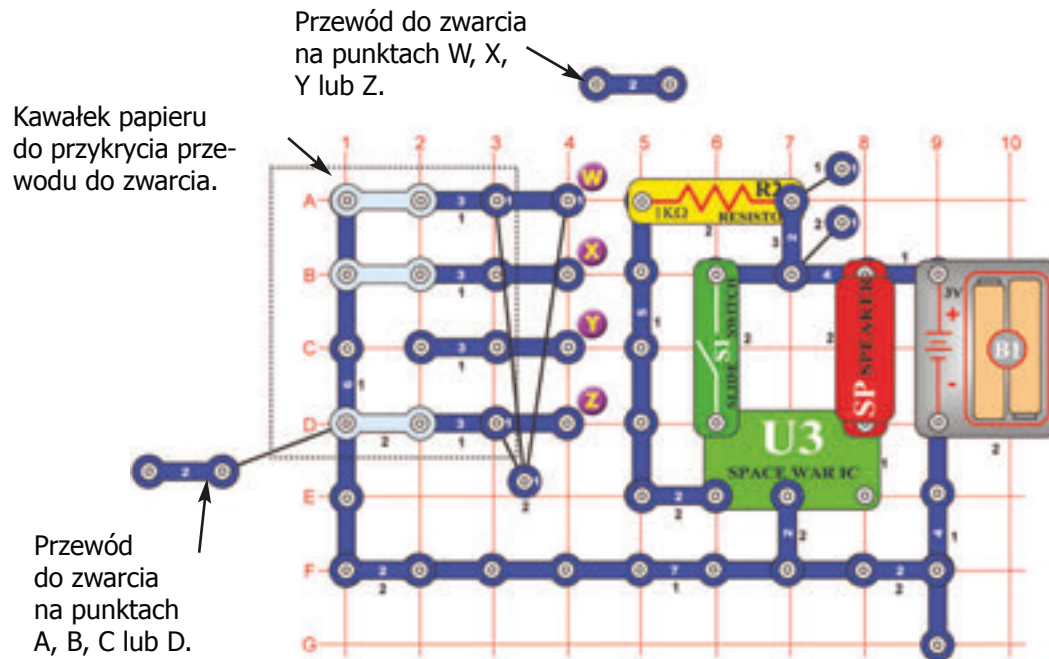

Cel: Stworzyć i zagrać sobie grę „Strefa ciszy”.elektryczny.

Użyj obwodu opisany w projekcie numer 233, ale teraz umieść pod kawałek papieru trzy przewody el. z dwoma połączeniami (przewody do zwarcia). Gracz numer 1 określi strefę ciszy tak, że pod kawałek papieru umieści w rzędu A, B, C lub D trzy przewody do zwarcia, jeden rząd zostawi pusty. Gracz numer 2 nie może wiedzieć, gdzie są pod papierem umieszczone przewody do zwarcia. Gracze mają na początku gry obaj 10 punktów. Zadaniem gracza numer 2 będzie zgadnąć „strefę ciszy” tak, że położy swój przewód do zwarcia w punkcie W, X, Y lub Z. Na obrazku umieścił gracz numer 1 strefę ciszy na punkcie C. Jeżeli gracz numer 2 za pierwszym razem umieści swój przewód do zwarcia na punkcie Z, zabrmi dźwięk, który ogłasza, że strefę ciszy nie znalazł i traci jeden punkt. W każdej rundzie ma trzy próby. Przy każdym sygnale, gracz traci punkt.

Potem gracz numer 2 ustali punkty A, B, C lub D a gracz numer 1 zaczyna szukać. Gra jest kontynuowana tak długo, dopóki jeden z graczy nie straci wszystkie punkty.

Projekt numer 235

Nabicie i wybicie kondensatora

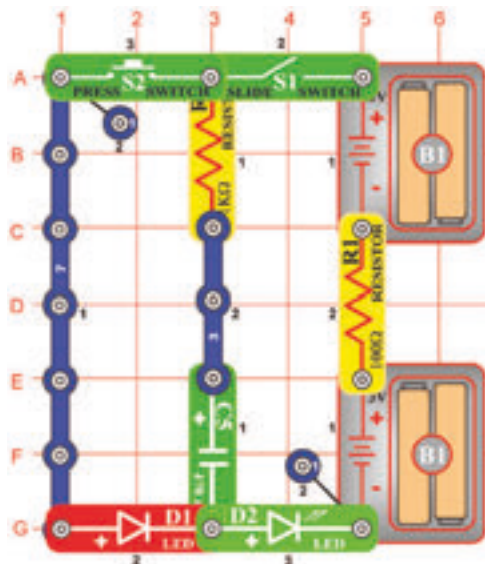

Cel: Pokazać, jak kondensator magazynuje i wydaje ładunek elektryczny.

Włącz przełącznik (S1) a po chwili go wyłącz. Zielona dioda LED (D2) najpierw zaświeci jasnym światłem, ale jej światło powoli gaśnie, ponieważ baterie (B1) ładują kondensator o pojemności 470µF (C5). Ten magazynuje ładunek elektryczny.

Teraz naciśnij na kilka sekund przycisk przełącznika (S2). Czerwona dioda LED (D1) świeci najpierw bardzo jasno, ale jej światło gaśnie razem z rozładowywaniem kondensatora.

Wartość pojemności kondensatora (470µF) określa ile ładunku elektrycznego można w nim zatrzymać, a wartość oporu (1kΩ) określa jak szybko ten ładunek jest wydany.

Projekt numer 236

Magia fali dźwiękowej

Cel: Pokazać jak fale dźwiękowe wędrują po powierzchni papieru.

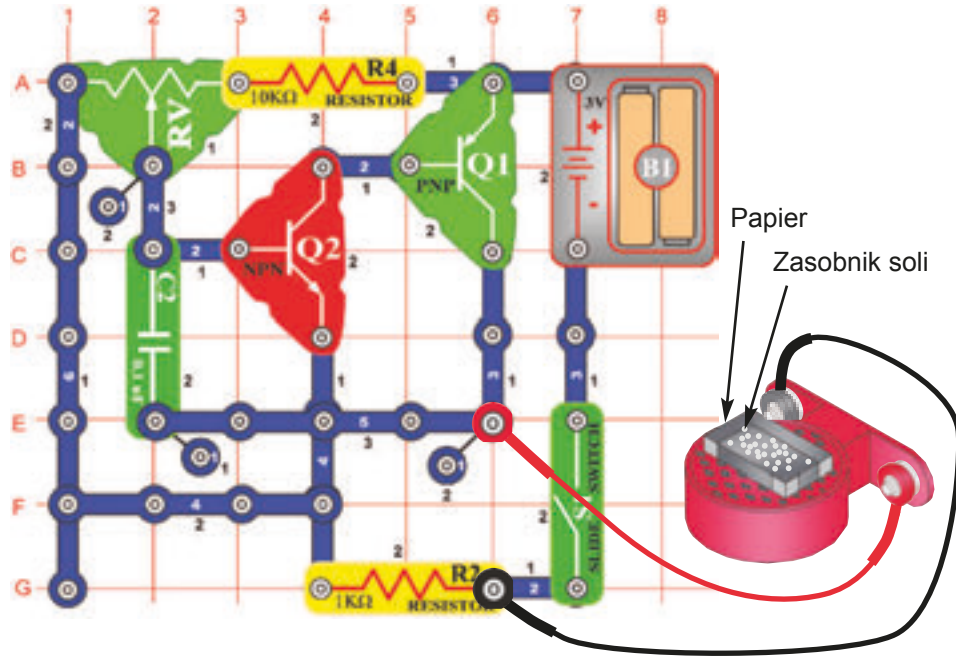

Zbuduj obwód według obrazka i za pomocą dwu drutów łączących podłącz głośnik (SP). Potem umieść głośnik na równej i twardej powierzchni.
Postępowanie: Użyj papieru i nożyce by wyciąć prostokąt. Podobnie jak na obrazku.
Jeżeli masz możliwość użyj kolorowy papier. Złóż go w miejscu linii przerywanych. Narożniki złącz taśmą klejącą. Miskę włóż na głośnik i wsep do niego niewielką ilość soli, tak że jest pokryte dno - między poszczególnymi ziarenkami powinno zostać miejsce.
Magia dźwiękowa: Włącz obwód stosując przełącznik (S1). Próbuj różne ustawienia oporu (RV) i obserwuj ziarenka soli. Ta, która wyskakują wysoko, znajdują się bezpośrednio nad papierem wibrującym i ty, co nie poruszają się, są w miejscach, w których papier nie wibruje. Właściwie wszystko sól przechodzi do miejsc, w których papier nie wibruje.
Zmień pozycję miski i substancję w niej i obserwuj jakie muzyka wytwarza kształty. Spróbuj inne substancje i obserwuj zmiany w zachowaniu się np. cukru i soli.

Przykładowy wzór

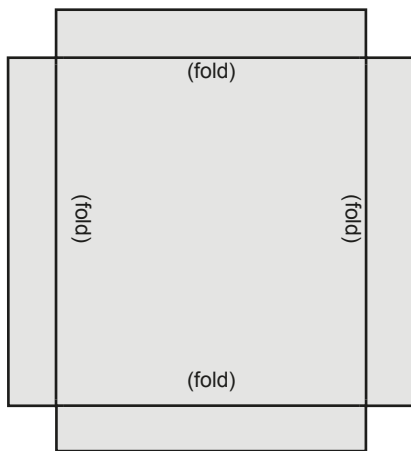

Projekt numer 237

Wzmacniacz kosmicznej bitwy

Cel: Wzmocnić dźwięki z układu scalonego „Kosmiczna bitwa“.

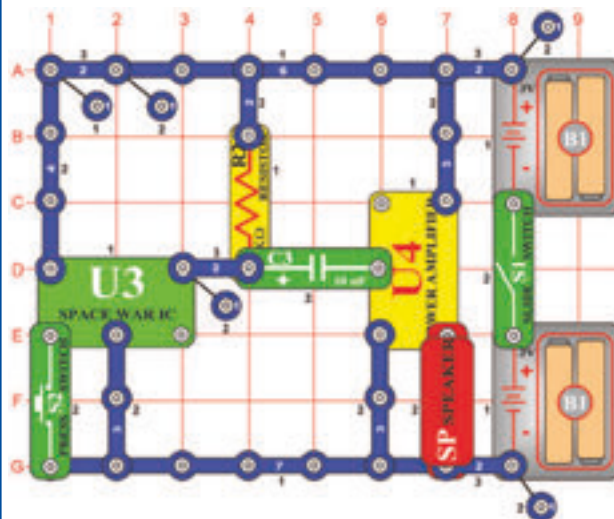

Zbuduj obwód, włącz przełącznik (S1) i kilkakrotnie naciśnij przycisk przełącznika (S2). Usłyszysz głośne dźwięki kosmicznej bitwy, ponieważ dźwięk układu scalonego „Kosmiczna bitwa“ (U3) jest wzmacniany układem scalonym „Wzmacniacz“ (U4). Prawie wszystkie zabawki, które wydają jakiś dźwięk, używają taki sam wzmacniacz.

Projekt numer 238 Puzon

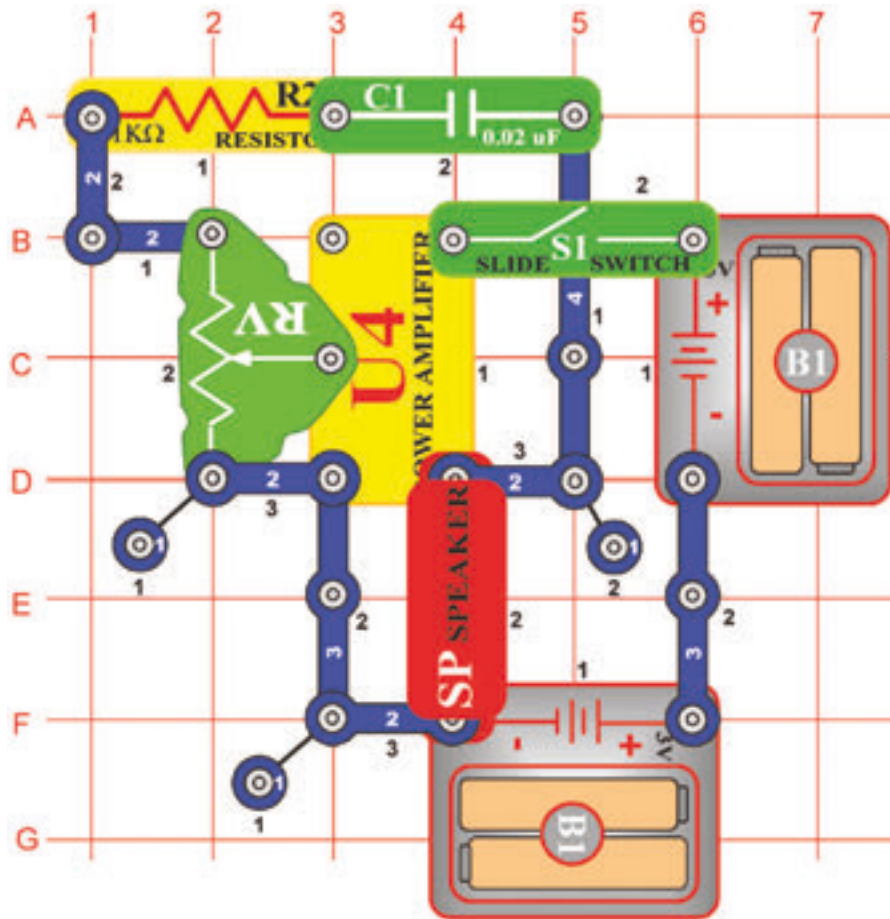

Cel: Stworzyć elektroniczny puzon.

Po włączeniu przełącznika (S1) powinien odgrywać puzon. Jeśli chcesz zmienić ton, zmień wartość oporu (RV). Włącz i wyłącz przełącznik a posuwaniem dźwigni będziesz mógł zagrać dźwięki, podobne do dźwięków puzonu. Przełącznik reprezentuje przepływ powietrza w puzonie a opór opcjonalny ma jednakową funkcję jako suwak na puzonie. Obwód przy niektórych nastawieniach oporu nie będzie wydawał żadnych dźwięków.

Projekt numer 239 Silnik samochodu wyścigowego

Cel: Pokazać jak może zmiana częstotliwości nadać tonu specjalny efekt.

Użyj obwód opisany w projekcie numer 238, ale zamiast kondensatora o pojemności $0,02\mu\text{F}$ użyj kondensatora o pojemności $10\mu\text{F}$ (C3). Kondensator nie może być podłączony biegunem dodatnim (+) do oporu (R2). Kiedy włączysz przełącznik (S1), powinieneś słyszeć drganie o niskiej częstotliwości. Zmieniaj ustawienia oporu (RV) w górę i w dół i stwórz dźwięk silnika wyścigowego przy akceleracji.

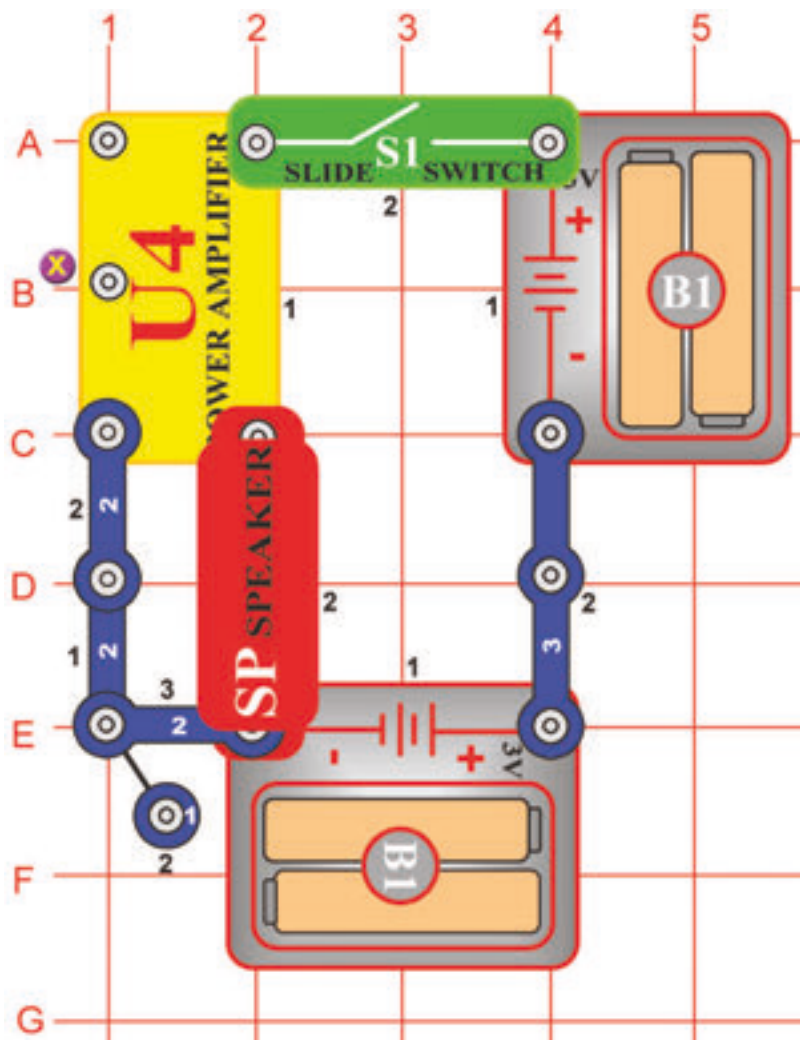

□ Projekt numer 240 Elektryczny wzmacniacz

Cel: Sprawdzić stabilność wzmacniacza o napędzie elektrycznym z otwartym wejściem.

Kiedy włączysz przełącznik (S1), układ scalony „Wzmacniacz” (U4) nie powinien drgać. Jeżeli dotkniesz palcem punktu X, usłyszysz statykę. Jeżeli nie słyszysz nic, pochyl się bliżej i nawilż palec. Z głośnika (SP) powinieneś słyszeć klikanie lub statykę. To znaczy, że wzmacniacz jest zasilany energią i jest przygotowany do wzmacniania sygnału. Wzmacniacz może drgać sam od siebie. To nie szkodzi, u elektrycznych wzmacniaczy jest to normalne.

□ Projekt numer 241 Reakcja Kazoo

Cel: Pokazać, jak można sprzężenie zwrotne użyć do stworzenia instrumentu muzycznego.

Użyj obwodu opisany w projekcie numer 240. Co się stanie jeżeli palec jednej ręki położysz na punkcie X a palec drugiej ręki na kontakcie głośnika (SP), który nie jest połączony z baterią (B1)? Jeżeli głośnik rozpocznie drgać, to dlatego, że stworzyłeś sprzężenie zwrotne, dzięki której stanie się ze wzmacniacza oscylator. Można także zmieniać zakres oscylacji większym ciśnieniem na kontakty. Chodzi o zasady używaną do wytworzenia elektronicznego kazoo. Jeżeli wypróbujesz i nauczysz się kontrolować ciśnienie potrzebne do wytworzenia pojedynczych tonów, będziesz w stanie zagrać kilka pieśni.

Projekt numer 242

AM radio

Cel: Stworzyć AM radio dźwiękiem elektroniczny.

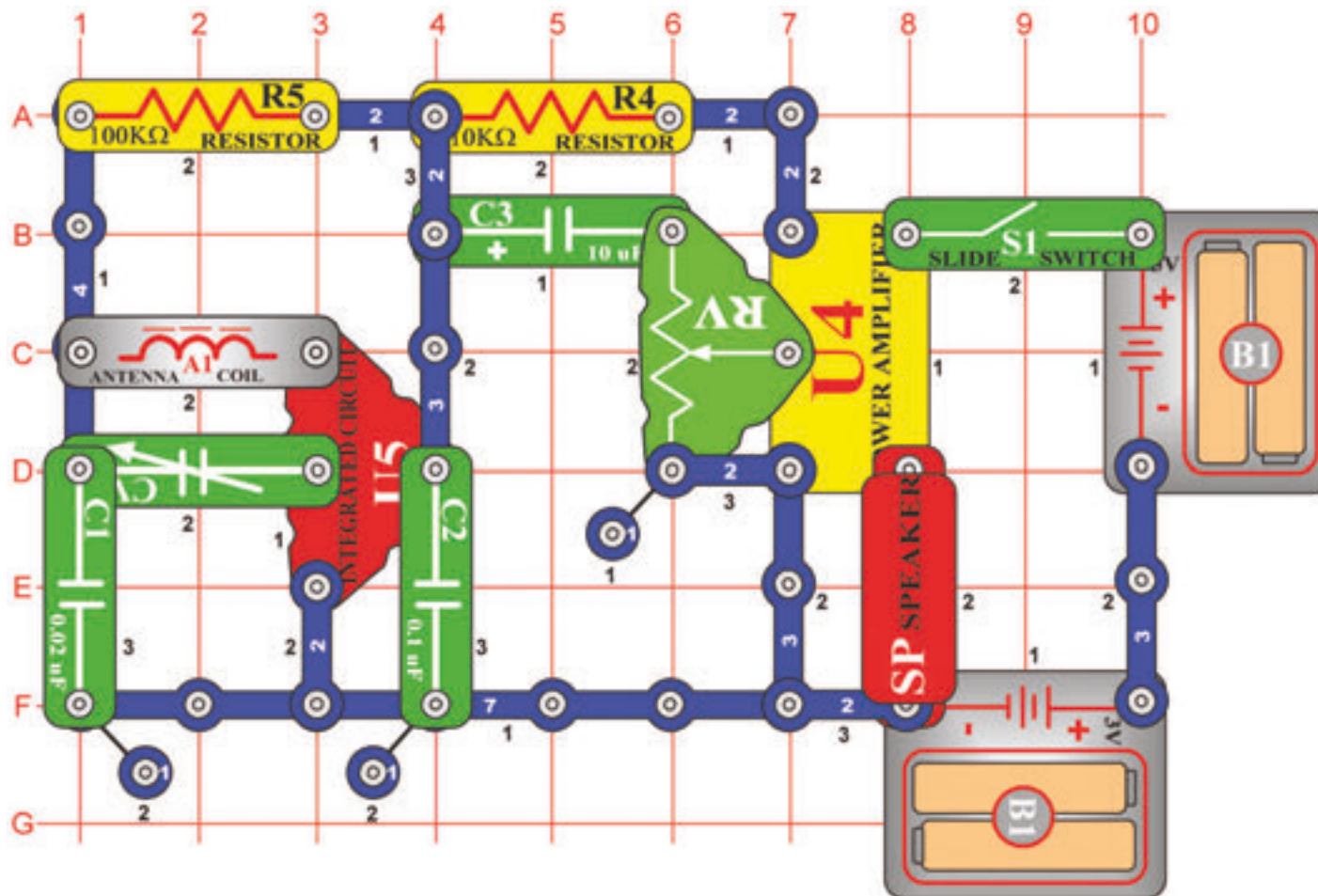

Jeżeli włączysz przełącznik (S1), układ scalony (U5) wzmacni i znajdzie wszystkie AM fale radiowe w Twojej okolicy. Kondensator opcjonalny (CV) można dostoić na określoną stację. Kiedy zmienisz wartości oporu (RV) możesz ustalić głośność dźwięków. Układ scalony (U4) zasila głośnik i tym powstaje projekt AM radio.

Projekt numer 243

Symfonia pożaru

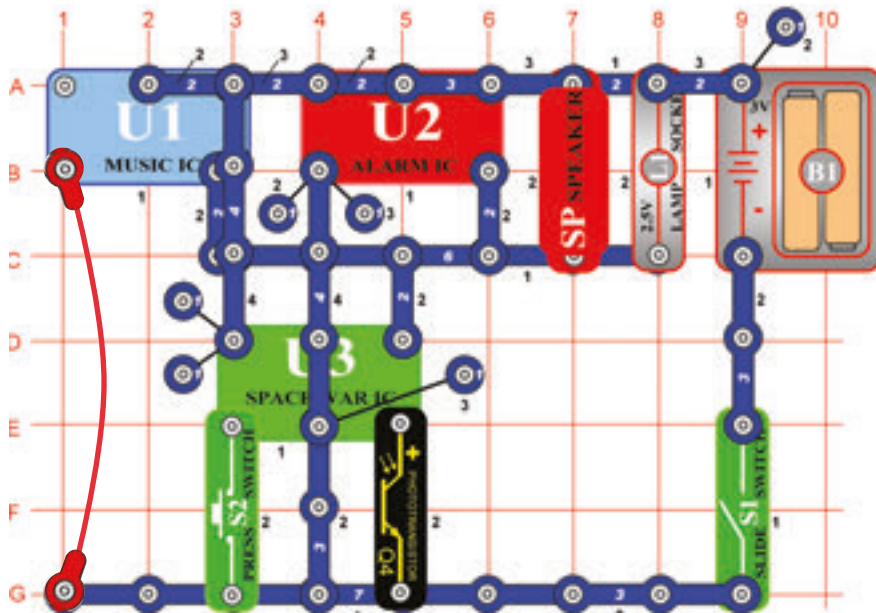

Cel: Połączyć dźwięki układów scalonych „Muzyka“, „Alarm“ i „Kosmiczna bitwa“.

Zbuduj obwód według obrazka i dołącz druty łączące. Zauważ że w jednym miejscu są dwa przewody el. z jednym połączeniem na sobie. W drugim poziomie jest przewód el. z dwoma połączeniami, który nie jest podłączony do przewodu el. z czterema połączeniami nad nim w czwartym poziomie. (Oba dotyczą układu scalonego „Muzyka“ (U1)). Włącz obwód, kilkakrotnie naciśnij przełącznik (S2) i ręką zamachaj nad oporem światłoczułym (Q4). Usłyszysz dużo dźwięków, które ten obwód może stworzyć. Miłej zabawy!

Projekt numer 244 Symfonia pożaru (II)

Cel: Patrz projekt numer 243.

Poprzedni obwód jest może za głośny, dlatego zamień głośnik za układ dźwiękowy (WC). Wiesz dlaczego jest drut łączący częścią tego układu? Służy on jako przewód el. z sześcioma połączeniami, ponieważ bez niego nie masz tyle części, żeby zbudować ten obwód.

Projekt numer 245

Wibracyjny lub dźwiękowy wskaźnik

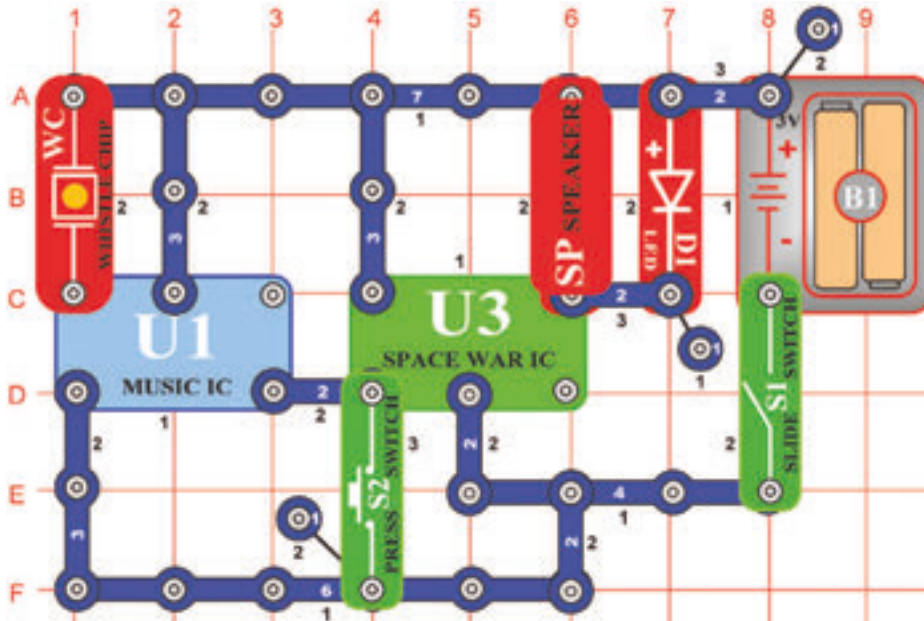

Cel: Zbudować obwód, który będzie aktywny wibracjami lub dźwiękiem. elektroniczny.

Włącz przełącznik (S1), usłyszysz dźwięk i migotanie diody LED (D1). Po odegraniu wszystkich dźwięków obwód zatrzymuje się. Kłaśnij w pobliżu układu dźwiękowego (WC) lub do niej stuknij. Jakikolwiek głośny dźwięk lub wibracja spowoduje, że układ dźwiękowy stworzy małe napięcie, które aktywuje obwód. Jeżeli przytrzymasz podczas odtwarzania przycisk przełącznika (S2), dźwięk się powtórzy.

Projekt numer 246

Dwu-palcowa lampa dotykowa

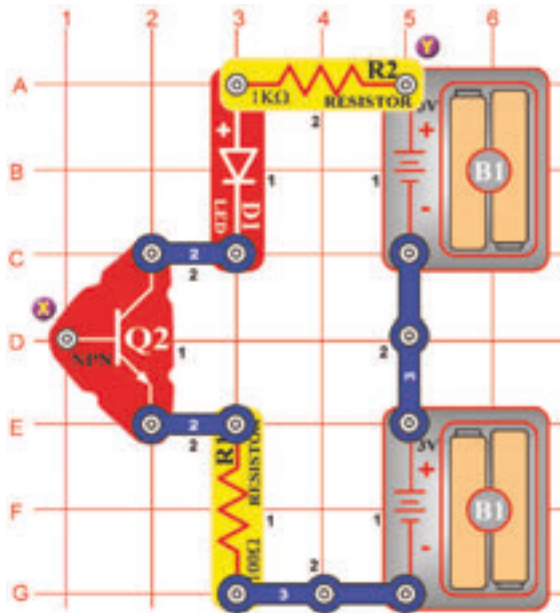

Cel: Pokazać, że Twoje ciało może działać jako komponent elektroniczny.

Zbuduj obwód według obrazka. Chyba jesteś zdziwiony jak może on działać, kiedy jeden z kontaktów NPN tranzystora (Q2) nie jest podłączony. Nie działa, ale jest tu jeszcze jeden komponent - Ty.

Dotknij palcami punktów X i Y. Dioda LED (D1) będzie słabo świecić. To dlatego, że Twoje palce nie stwarzają dostatecznego elektrycznego kontaktu z metalem. Nawilż swoje palce i znów dotknij wskazanych punktów. Dioda LED powinna świecić jaśniej. Wyobraź sobie, że dotknięciem aktywujesz światło. Może takie światło widziałeś w sklepie a może sam go masz w domu.

Projekt numer 247

Jedno-palcowa lampa dotykowa

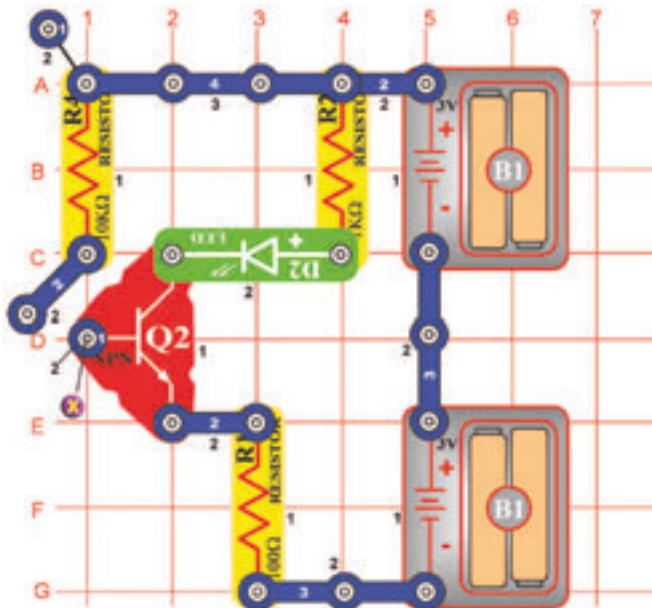

Cel: Pokazać, jak dotknięcie palcem rozświeci światło.

Światła dotykowe, które znasz ze sklepu potrzebują do rozświecenia tylko jeden palec. Chodźmy stwierdzić, jeśli potrafimy zbudować coś podobnego. Zbuduj nowy obwód i zauważ, że w pobliżu punktu X jest przewód el. z dwoma połączeniami, który jest podłączony tylko jedną stroną. Nachyl go tak, żeby plastikiem dotknął punktu X. Nawilż swój palec i dotknij nim jednocześnie obu metalowych kontaktów w punkcie X, dioda LED się zapala. Kontakty światel dotykowych są wzajemnie połączone (patrz obrazek) i są też wrażliwsze. Dlatego nie musisz nawilżać palca, żeby stworzyć dobre połączenie.



Projekt numer 248

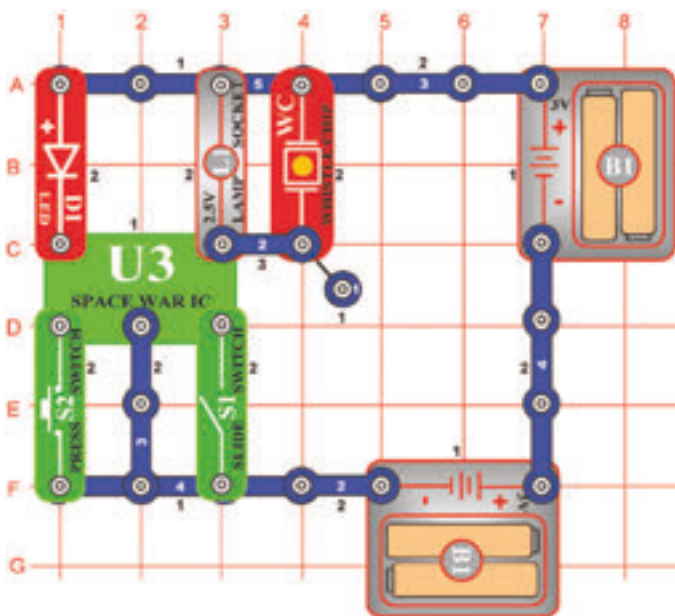

Cel: Pokazać, jak może dźwięk włączyć elektroniczne urządzenie.

Zbuduj obwód według obrazka. Włącz obwód przełącznikiem S1 lub S2. Możesz uczynić oboje kilkakrotnie lub w kombinacji. Usłyszysz ciekawe dźwięki i zobaczysz efekty świetlne jak u prawdziwej kosmicznej bitwy.

Kosmiczna bitwa

Projekt numer 249 Kosmiczna bitwa (II)

Cel: Pokazać, jak może dźwięk włączyć elektroniczne urządzenie.

Zamień przełącznik (S1) za opór światłoczuły (Q4). Zaciemnij i odkryj opór światłoczuły - dźwięki będą się zmieniały.

Projekt numer 250 Świetlny wentylator o kilku prędkościach

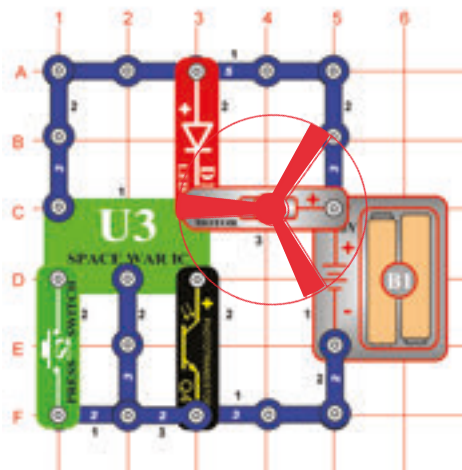

Cel: Pokazać, jak może dźwięk włączyć elektroniczne urządzenie.

Zbuduj obwód według obrazka i podłącz wentylator do silnika (M1). Obwód ten jest aktywowany światłem, które pada na opór światłoczuły (Q4), ale wentylator się nie kręci. Naciśnij przycisk przełącznika (S2) i wentylator zaczyna się kręcić. Jeżeli przytrzymasz przycisk przełącznika będzie się kręcił szybciej. Jeżeli zaciemnisz opór światłoczuły, wentylator się zatrzymuje.



Ostrzeżenie: Części ruchome. Podczas działania nie wolno dotykać wentylatora lub silnika.

Projekt numer 251 Światło i światło palcowe

Cel: Pokazać inny wykorzystanie układu scalonego „Kosmiczna bitwa“.

Do obwodu, który widzisz na obrazku umieść zamiast silnika (M1) 2,5V żarówkę (L1). Zmieniaj jasność światła zaciemnianiem oporu światłoczułego (Q4) i trzymaj przycisk przełącznika (S2). Zrób to samo w różnej kombinacji. Zauważ, że podczas przytrzymania przycisku przełącznika i zaciemnienia oporu światłoczułego żarówka nadal się zapala. Natomiast u obwodu w projekcie numer 250 doszło by do zatrzymania silnika.



☐ Projekt numer 252

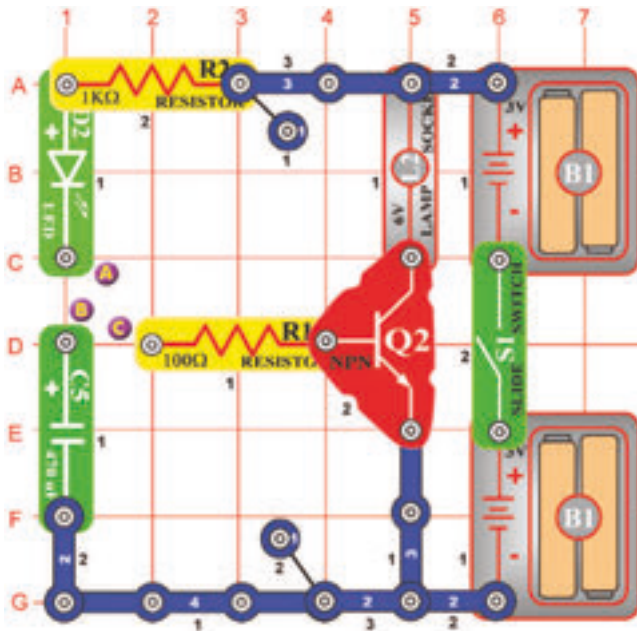

Przechowywanie energii el.

Cel: Oszczędzać energię elektryczną do kondensatora.

Włącz przełącznik i połącz punkty A i B za pomocą przewodu el. z dwoma połączeniami. Zielona dioda LED (D2) rozświeci się a kondensator o pojemności 470µF (C5) ładuje się energią. Energia teraz jest przechowywana w kondensatorze. Odłącz punkty A i B. Połącz punkty B i C, 6V żarówka (L2) się zapala.

Kondensator rozładowuje się a prąd przepływa przez opór do podstawy NPN tranzystora (Q2). Ładunek elektryczny dodatni włączy tranzystor tak samo jak przełącznik a żarówka będzie podłączona do bieguna ujemnego baterii. Światło po rozładowaniu kondensatora gaśnie, ponieważ w podstawie tranzystora nie ma już żadnego prądu.

☐ Projekt numer 253

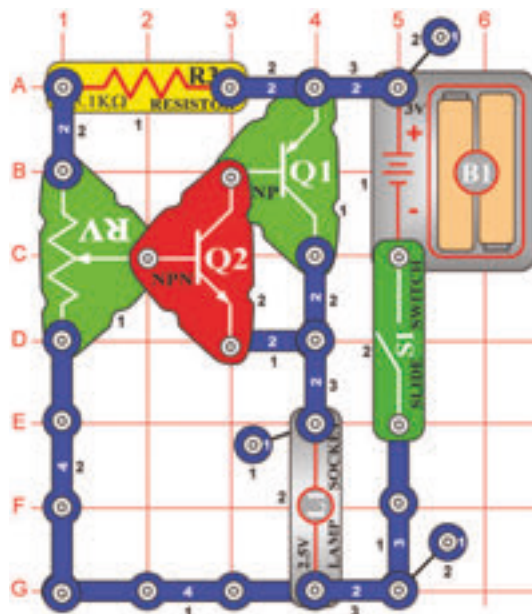

Kontrolowanie jasności światła

Cel: Użyj kombinacji tranzystorowej do kontroli nad światłem.

Tutaj jest kombinacja dwóch tranzystorów. Co zwiększa miarę wzmacnienia. Przy zmianie oporu zmienia się ilość prądu w podstawie tranzystora. Tranzystorowe kombinacje zmieniają dzięki wzmacnieniu ilość prądu przepływającego do żarówki (L1) i zmieniają jej jasność.

☐ Projekt numer 254 Elektryczny wentylator

Cel: Stwórz elektryczny wentylator za pomocą układu tranzystorowego.

Użyj obwód opisany w projekcie numer 253. Zamiast żarówki (L1) użyj silnik (M1) i podłącz do niego wentylator. Zmiana wartości oporu (RV) zmieni prędkość wentylatora. Teraz już możesz stworzyć swój własny wentylator, który może mienić swoją prędkość.



Ostrzeżenie: Części ruchome. Podczas działania nie wolno dotykać wentylatora lub silnika.

Projekt numer 255

Radio-muzyczny alarm przeciw złodziejom

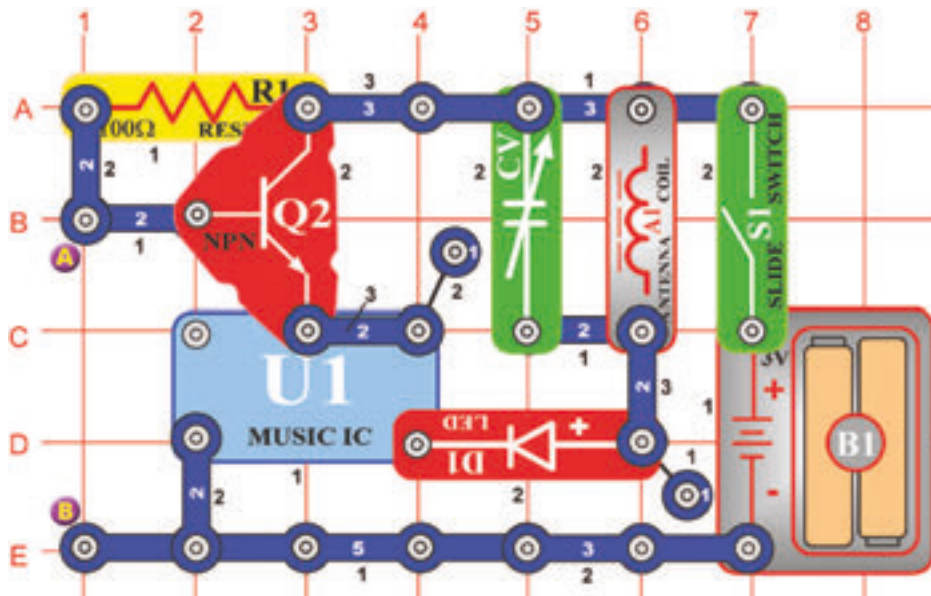

Cel: Zbudować alarm, który odtwarza muzykę w radiu.

Umieść obwód w pobliżu AM radia. Dostrój radio tak, żeby nie było słychać żadnej stacji radiowej. Włącz przełącznik (S1). Zabrzmii melodia. Czerwona dioda LED (D1) zapali się. Ustaw kondensator (CV) na najniższą głośność sygnału.

Połącz drutem łączącym punkty A i B - muzyka przestaje grać. Tranzystor (Q2) zachowuje się jak przełącznik, który podłącza układ scalony „Muzyka” (U1) do energii el. Napięcie dodatnie w podstawie włącza przełącznik a ujemne go wyłącza. Połącz cienkim drutem łączący z drzwiami lub oknem. Włącz przełącznik. Kiedy złodziej wejdzie do drzwi, cienki drut usunie drut łączący i w radiu zacznie grać muzyka.

Projekt numer 256

Ściemniacz

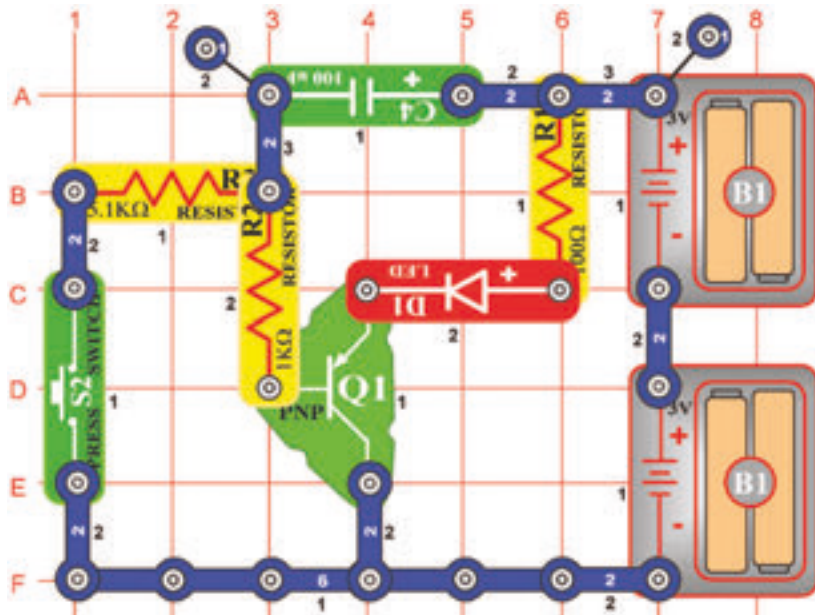

Cel: Stworzyć ściemniacz.

Włącz przycisk przełącznika (S2), żeby zamknąć obwód i umożliwić tak przepływ prądu. Chyba ciekawi cię, dlaczego dioda LED (D1) teraz nie świeci. Prąd najpierw przepływa do kondensatora o pojemności 100µF (C4). Podczas ładowania kondensatora ilość prądu poza nim maleje, prąd wstępny do PNP tranzystora (Q1) się zwiększa. Prąd tak przepływa do diody LED i jej jasność światła się zwiększa.

Teraz zwolnij przycisk przełącznika. Kondensator się rozładuje, ponieważ wysyła prąd do tranzystora. Po wyładowaniu kondensatora prąd się obniży i stopniowo zapina diodę LED i tranzystor.

Projekt numer 257

Wykrywacz ruchu

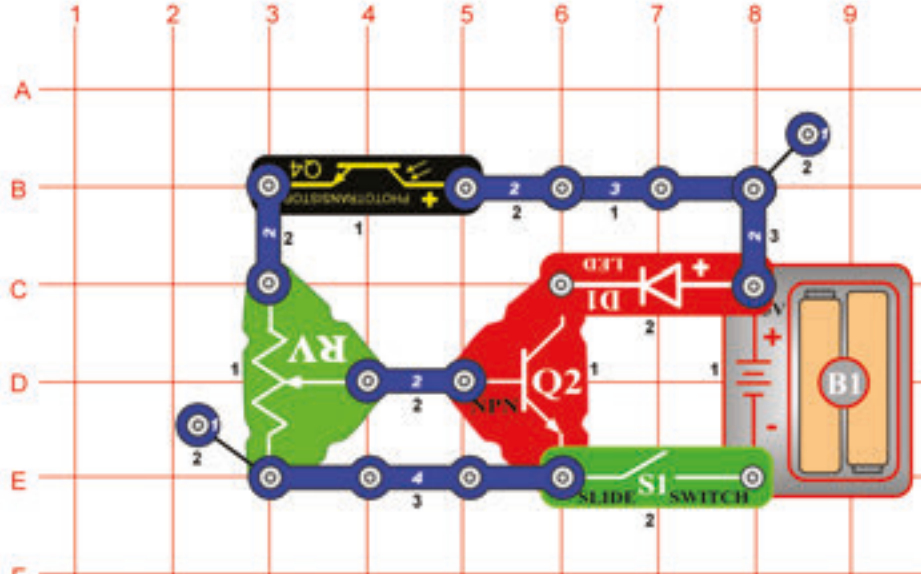

Cel: Zbuduj obwód, który wykryje ruch.

Ustaw opór (RV) na pozycję średnią, Włącz przełącznik (S1) i rozświeci się dioda LED (D1).

Zamachaj ręką nad oporem światłoczułym (Q4) i dioda LED się wyłączy i włączy. Opór mieni się na skutek ilości światła, które pada na opór światłoczuły. Jeżeli jest wysokie, opór się obniża. Obniżony opór obniża napięcie w podstawie NPN tranzystora (Q2). Tranzystor się wyłączy, by zabronić przepływu prądu do ujemnego ładunku elektrycznego baterii (B1). Zamachaj ręką w różnych odległościach od oporu światłoczułego. Dioda LED będzie świecić jaśniej, kiedy ręka będzie dalej.

Projekt numer 258

Modulator wentylatora

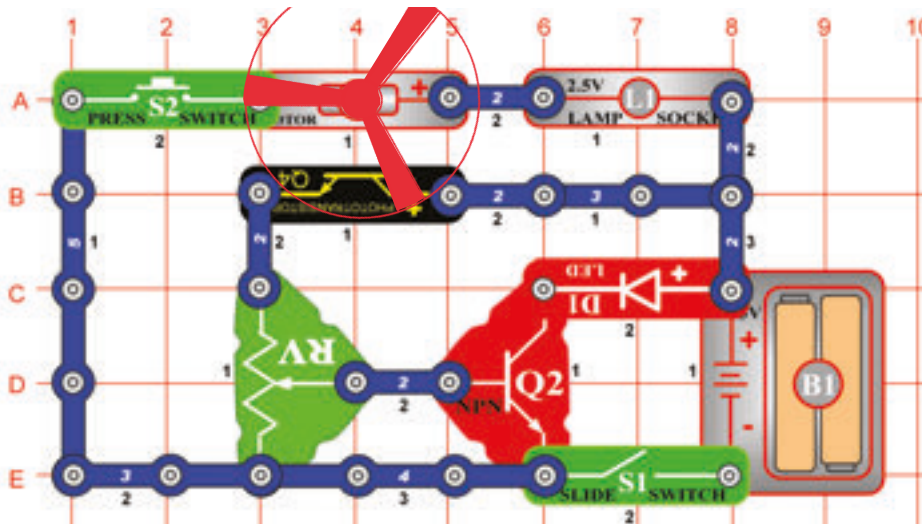

Cel: Modulować jasność diody LED.

Wytnij koło z papieru. Jako wzór posłuży Ci wentylator. Potem wewnątrz niego wytnij mały prostokąt. Przymocuj koło na wentylator i podłącz go do silnika (M1). Ustaw opór na wartość średnią i włącz przełącznik. Naciśnij przycisk przełącznika (S2), wentylator będzie się kręcił a żarówka (L1) świecić. Otwór będzie się kręcił nad oporem światłoczułym (Q4) i będzie nim świecić więcej światła na opór światłoczuły.

Mieni się jasność diody LED lub jest modulowany. Podobnie jak w AM lub FM radiu modulacja używa jednego sygnału do zmiany zakresu lub częstotliwości innego sygnału.

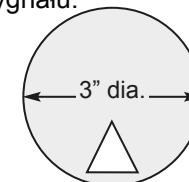

Ostrzeżenie: Części ruchome. Podczas działania nie wolno dotykać wentylatora lub silnika.

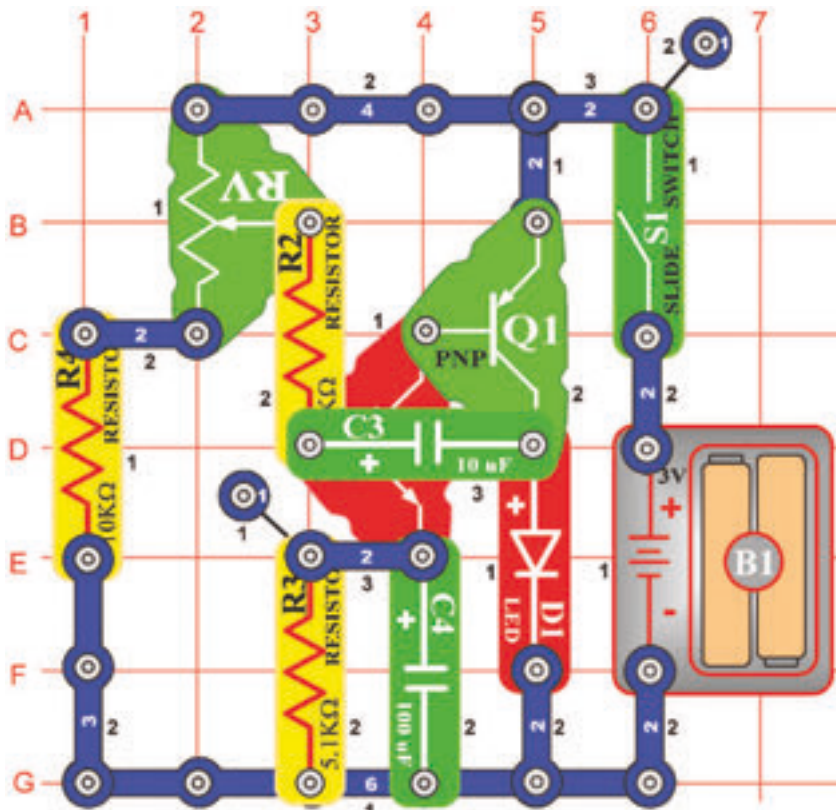

Projekt numer 259 Oscylator 0,5 - 30 Hz

Cel: Zbudować oscylator o częstotliwości 0,5 - 30 Hz.

Ustaw opór (RV) na dolną wartość a potem włącz przełącznik (S1). Dioda LED (D1) zaczyna migotać z częstotliwością 0,5 Hz (raz na dwie sekundy). Powoli ustawiaj opór a dioda LED będzie migotała szybciej. Prędkość migotania wzrosła, ponieważ wzrosła częstotliwość. Dioda LED migoce tak szybko, że wydaje się jak by świeciła.

Projekt numer 260 Oscylator impulsów dźwiękowych

Cel: Zbudować oscylator o częstotliwości 0,5 - 30 Hz i słuchać go w głośniku.

Użyj obwodu opisany w projekcie numer 259. Podłącz jeden kontakt pod głośnik (SP) a potem umieść go naprzeciw diodzie LED (poziom 4). Włącz przełącznik (S1) i możesz słyszeć oscylator. Ustaw opór (RV) tak, żeby słyszeć różne częstotliwości. Teraz możesz ich widzieć i słyszeć. Uwaga: Możliwe, że nie będzie słycać dźwięk przy wszystkich wartościach oporu.

Projekt numer 261

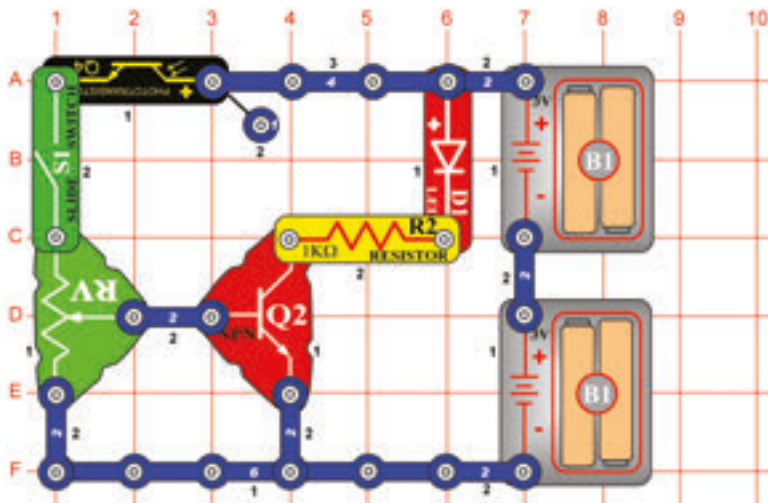

Wykrywacz ruchu

Cel: Zbudować wykrywacz ruchu, który zarejestruje ruch.

Włącz przełącznik i próbuj różne ustawienia oporu (RV). Jasność diody LED (D1) jest maksymalna. Teraz ustaw opór na najniższą wartość - dioda LED zgaśnie. Ustaw o nieco wyższą wartość - światło diody LED jest słabe. Poruszaj ręką nad oporem światłoczułym (Q4) ze strony na stronę. Przy zaćmieniu dioda LED zgaśnie. Ilość światła mieni opór oporu światłoczułego a prąd przepływa do podstawy NPN tranzystora (Q2). Tranzystor zachowuje się jak przełącznik. Energię odzyskuje z oporu światłoczułego. Z jej zmianą mieni się także ilość prądu, który dociera do diody LED. Bez energii podstawowej dioda LED by zgasła.

Projekt numer 262

Obroty silnika

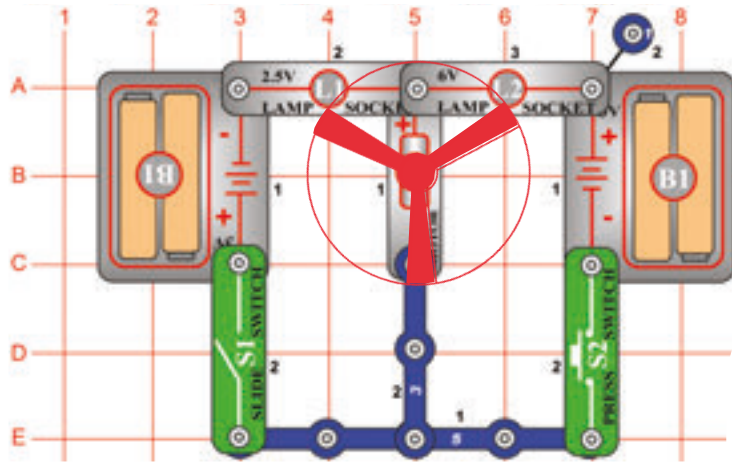

Cel: Pokazać, jak biegunowość napięcia wpływa na silnik.

Podłącz wentylator do silnika (M1). Naciśnij przycisk przełącznika (S2). Wentylator będzie kręcił się w prawo. Jeżeli połączysz ładunek dodatni baterii (B1) do ładunku dodatniego silnika, wentylator będzie się kręcił w prawo. Zwolnij przycisk przełącznika a włącz przełącznik (S1). Wentylator będzie się teraz kręcił w kierunku odwrotnym. Ładunek dodatni baterie jest połączony do ładunku ujemnego silnika. Biegunowość silnika decyduje o kierunku kręcenia się wentylatora. Zauważ, że żarówka (L1) świeci w obu wypadkach.



Ostrzeżenie: Części ruchome. Podczas działania nie wolno dotykać wentylatora lub silnika.



Ostrzeżenie: Nie wolno pochyłać się nad silnikiem.

Projekt numer 263

Wentylator opóźnionego silnika

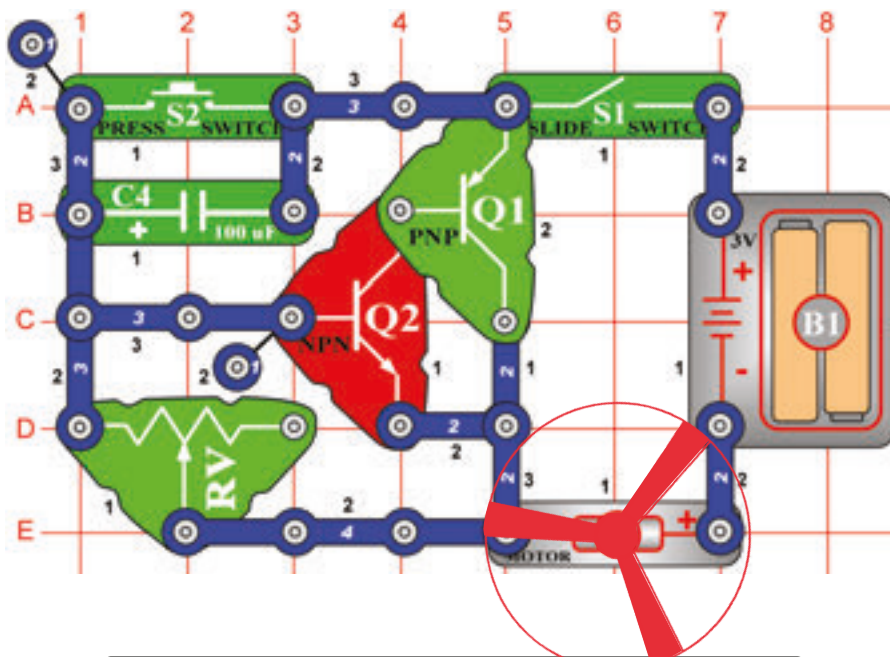

Cel: Zbudować obwód, który kontroluje, jak długo się wentylator kręci.

Podłącz wentylator do silnika (M1) i ustaw opór (RV) w prawo. Włącz przełącznik (S1) a potem raz naciśnij przycisk przełącznika (S2). Silnik się po chwili kręcenia zupełnie zatrzyma. Teraz ustaw opór w lewo i znów włącz przełącznik. Czas rotacji wentylatora jest zasadniczo krótszy.

Podczas naciśniętego przycisku przełącznika obwodem przepływa prąd i wentylator się kręci. Kondensator o pojemności 100µF (C4) się naładuje. Po zwolnieniu przycisku kondensator się rozładuje a prąd przepłynie do tranzystora (Q1 i Q2). Tranzystor zachowuje się jako przełącznik, który stwarza połączenie pomiędzy wentylatorem i baterią. Kiedy kondensator jest zupełnie rozładowany, tranzystory są wyłączone a silnik się zatrzymuje. Opór opcjonalny decyduje o prędkości rozładowania kondensatora. Im większy opór, tym dłuższy czas do jego rozładowania.

Projekt numer 264

Wentylator opóźnionego silnika (II)

Cel: Zmiana pojemności wpływa na czas.

Użyj obwodu opisanego w projekcie numer 263. Podłącz jeden kontakt pod dodatnią stronę kondensatora o pojemności 470µF (C5) a ten potem podłącz nad kondensator o pojemności 100µF (C4). Włącz przełącznik (S1) i naciśnij przycisk przełącznika (S2). Zauważ, że wentylator kręci się teraz dłużej. Jeżeli są kondensatory umieszczone równolegle, wartości są zsumowane i dlatego końcowa pojemność wynosi 570µF. Czas potrzebny do rozładowania kondensatorów jest dłuższy, dlatego wentylator kręci się dłużej.



Ostrzeżenie: Części ruchome. Podczas działania nie wolno dotykać wentylatora lub silnika.

Projekt numer 265 Dzwonek o wysokiej częstotliwości

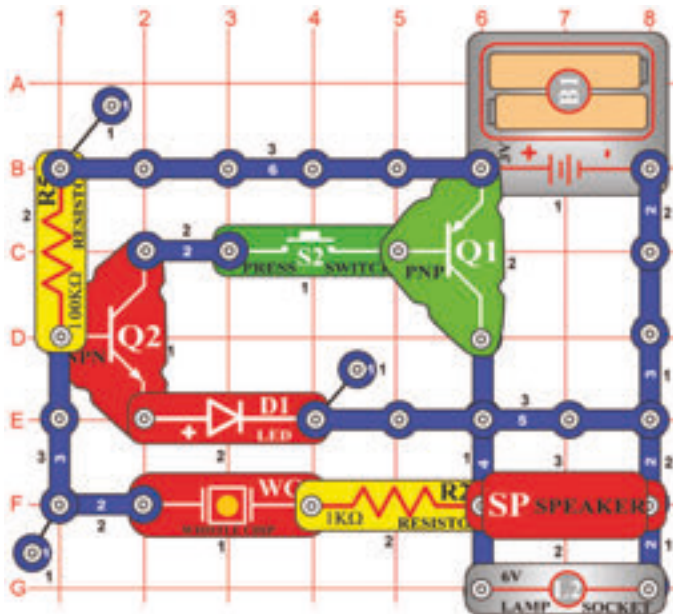

Cel: Stworzyć dzwonek.

Zbuduj obwód według obrazka i naciśnij przełącznik (S2). Obwód zacznie oscylować (drgać), czym powstaje dźwięk o wielkim zakresie.

Projekt numer 266 Gwizd statku parowego

Cel: Stworzyć gwizd statku parowego.

Użyj obwodu opisanego w projekcie numer 265, podłącz kondensator o pojemności $0,02\mu\text{F}$ (C1) do układu dźwiękowego (WC). Naciśnij przycisk przełącznika (S2). Usłyszysz dźwięk statku parowego.

Projekt numer 267 Statek parowy

Cel: Stworzyć dźwięk statku parowego.

Użyj obwodu opisanego w projekcie numer 165. Podłącz kondensator o pojemności $0,1\mu\text{F}$ (C2) do układu dźwiękowego. Naciśnij przełącznik (S2). Obwód stworzy dźwięk statku parowego.

Projekt numer 268

Trąbienie statku parowego

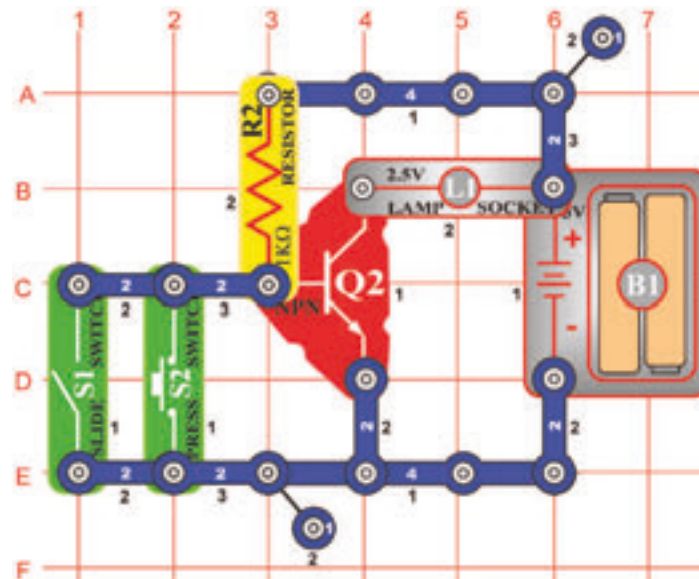

Cel: Stworzyć dźwięk trąbienia statku parowego.

Zbuduj obwód według obrazka. Stwierdzisz, że żarówka (L1) jest włączona, ale ani jeden z przełączników (S1 i S2) nie jest włączony. To zjawisko nazywane jest NOR bramą (Nor = Ani) i jest ważną częścią logiki komputerowej.

Na przykład: Jeżeli nie jest prawdą X ANI (NOR) Y, potem wykonaj instrukcję Z.

□ Projekt numer 269

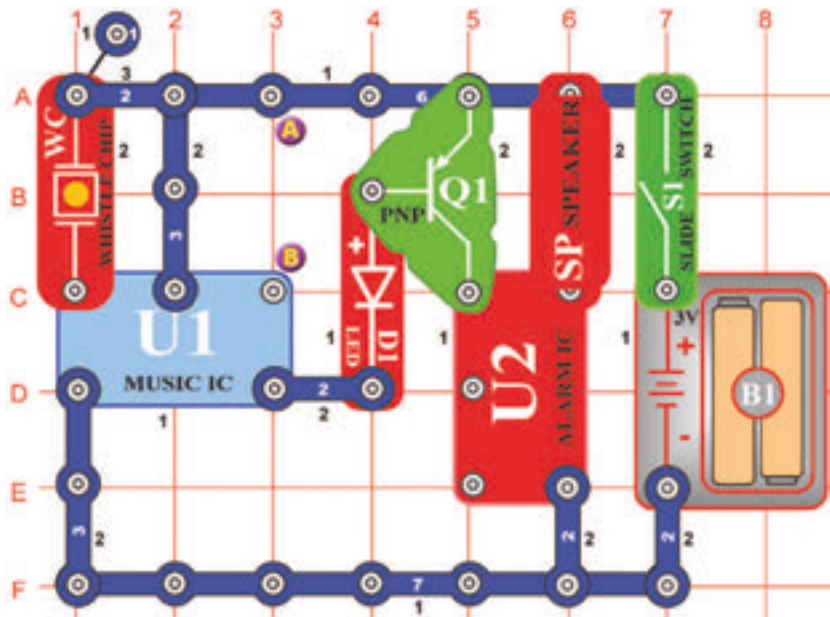

Alarm przeciw złodziejom aktywowany dźwiękiem

Cel: Stworzyć alarm, który jest aktywowany dźwiękiem.

Włącz przełącznik (S1) i zaczekaj, nim ustanie dźwięk. Umieść obwód do pomieszczenia, które chcesz strzec. Jeżeli do pomieszczenia wniknie złodziej i będzie hałasował, głośnik (SP) znów zabrzmi. Jeżeli dźwięk nie ustaje, potem wibracje, które stworzył głośnik aktywowały układ dźwiękowy. Umieść głośnik na stole obok obwodu i podłącz go do tego samego miejsca, ale teraz za pomocą drutów łączących.

□ Projekt numer 270 Alarm przeciw złodziejom aktywowany silnikiem

Cel: Stworzyć alarm, który jest aktywowany silnikiem.

Użyj obwodu opisanego w projekcie numer 269. Zamiast układu dźwiękowego (WC) użyj silnika (M1). Około osi silnika nawiń włókno - jeżeli za niego pociągniesz, osa będzie się kręcić. Połącz drugi koniec włókna do drzwi lub okna. Włącz przełącznik (S1) i zaczekaj, nim ustanie dźwięk. Jeżeli złodziej wniknie drzwiami lub oknem, zaciągnie za włókno a osa silnika się rozkręci, co spowoduje alarm.

□ Projekt numer 271 Alarm przeciw złodziejom aktywowany światłem

Cel: Stworzyć alarm, który jest aktywowany światłem.

Użyj obwodu opisanego w projekcie numer 269. Połącz opór światłoczuły (Q4) z punktami A i B i wyłącz światło, żeby go zaciemnić. Włącz przełącznik (S1) i zaczekaj, nim ustanie dźwięk. W nocy, kiedy złodziej wejdzie i zapali światło, głośnik zacznie odtwarzać dźwięk broni palnej.

Projekt numer 272 Kontrolowanie oporu światłoczułego

Cel: Użyć opór światłoczuły do kontroli jasności diody LED.

W tym obwodzie jasność diody LED (D1) jest zależna od ilości światła, które spadnie na opór światłoczuły (Q4). Jeżeli opór światłoczuły trzymasz blisko światła dioda LED będzie świecić bardzo jasno. Opór oporu światłoczułego zmniejsza się w zależności od ilości światła, które na niego świeci. Opór światłoczuły używa się w takich urządzeniach jak lampy uliczne, które się rozświecą, kiedy nadejdzie noc.

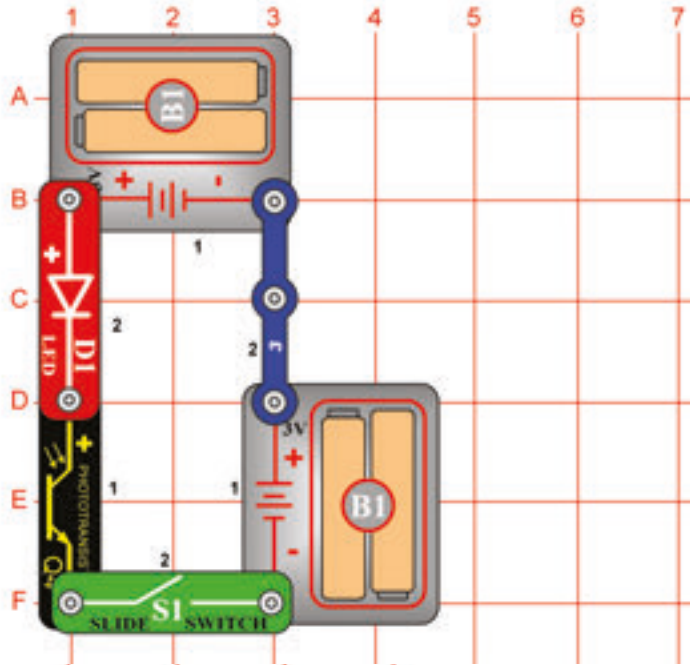

Projekt numer 273 Kontrolowanie mikrofonu

Cel: Użyć mikrofon do kontroli jasności diody LED.

W tym obwodzie dmuchaniem do mikrofonu (X1) zmienisz jasność diody LED (D1). Opór mikrofonu zmienia się, jeśli do niego dmuchasz. Mikrofon możesz zastąpić jednym z oporów, żeby znaleźć wartość której jest najbliższy.

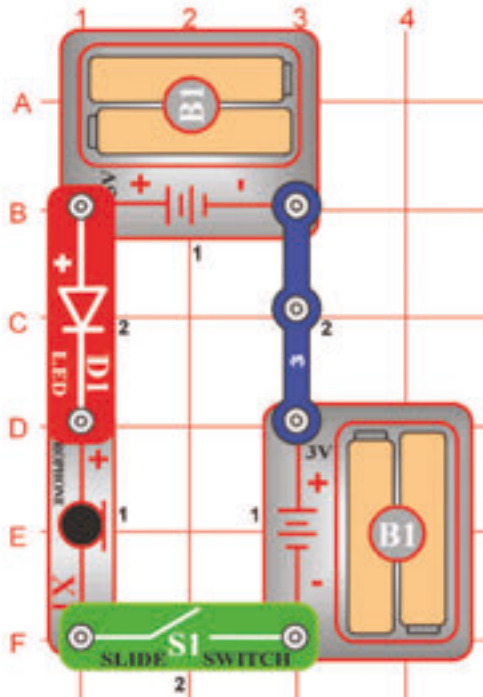

Projekt numer 274 Alarm ciśnienia

Cel: Zbudować obwód dla alarmu aktywowanego ciśnieniem.

Podłącz dwa druty łączące do układu dźwiękowego (WC) według obrazka. Ustaw opór (RV) w lewo i włącz przełącznik. Z głośnika (SP) nie wychodzi żaden dźwięk a dioda LED (D1) jest wyłączona. Dotknij środkowej części układu dźwiękowego. Głośnik brzmi a dioda LED świeci. Układ dźwiękowy jest wyposażony w kryształkiem pomiędzy dwoma metalowymi płytkami.

Dźwięk powoduje, że płytki zaczną drgać i stworzą małe napięcie. To jest wzmacnione układem scalonym „Wzmacniacz” (U4), który „napędza” głośnik i diodę LED.

Umieść mały przedmiot w środkowej części układu dźwiękowego. Kiedy usuniesz przedmiot aktywujesz głośnik i diodę LED. W alarmie zabrzmie syrena, która ogłosi zniknięcie przedmiotu.

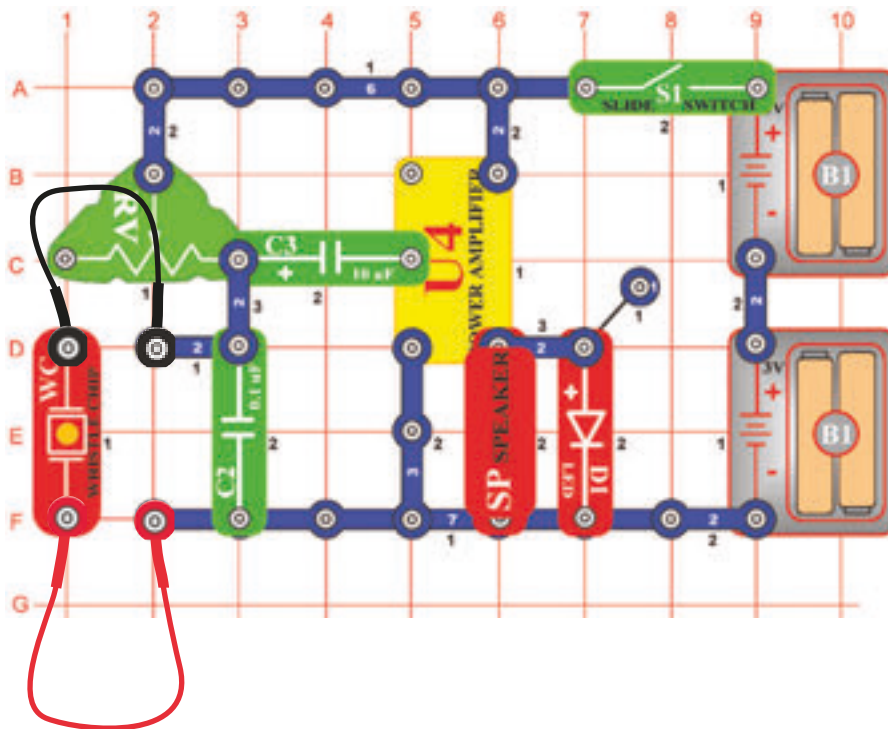

Projekt numer 275 Mikrofon elektryczny

Cel: Stworzyć elektryczny mikrofon.

Użyj obwód opisany w projekcie numer 274.

Zastąp układ dźwiękowy za mikrofon (X1) i trzymaj go z dala od głośnika. Ustaw opór (RV) w lewo. Włącz przełącznik (S1) i mów do mikrofonu. Usłyszysz swój głos w głośniku. Twój głos rozfaluje powietrze, powstaje dźwięk, ten rozwabia mikrofon i wytworzy napięcie. To jest wzmacnione układem scalonym „Wzmacniacz” (U4) i możesz słyszeć swój głos w głośniku.

Projekt numer 276

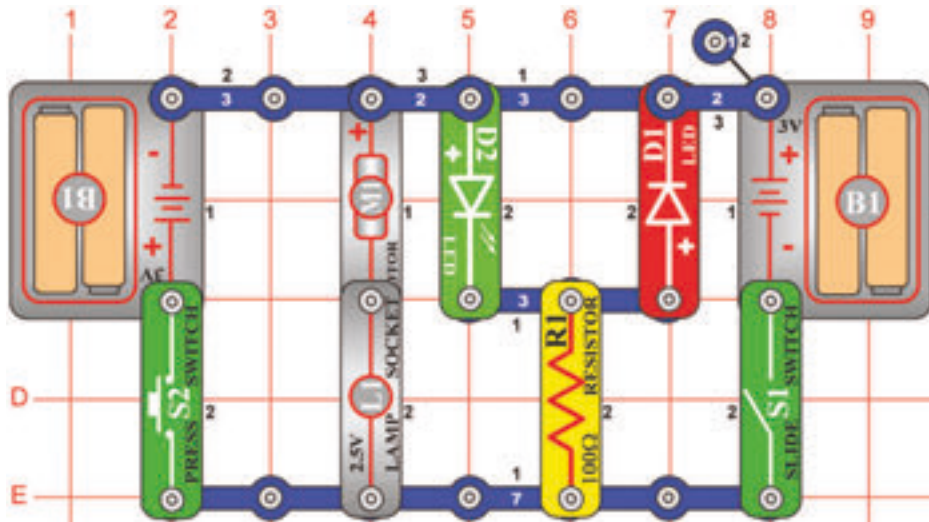

Cel: Stworzyć LED wskaźnik obrotów wentylatora.

Podłącz wentylator do silnika (M1). Włącz przełącznik (S1). Wentylator będzie się kręcił w prawo, zielona dioda LED (D2) i żarówka (L1) będą świeciły. Jeżeli podłączysz baterię (B1) ładunkiem dodatnim do ładunku dodatniego silnika, będzie się kręcił w prawo. Wyłącz przełącznik i naciśnij przycisk przełącznika (S2). Wentylator kręci się w odwrotnym kierunku a czerwona dioda LED (D1) i żarówka świeci. Ładunek dodatni baterii jest podłączony do ładunku dodatniego silnika. Biegunowość silnika decyduje kierunek kręcenia. Zauważ, że żarówka świeci w obu wypadkach.



Ostrzeżenie: Części ruchome. Podczas działania nie wolno dotykać wentylatora lub silnika.

Projekt numer 277

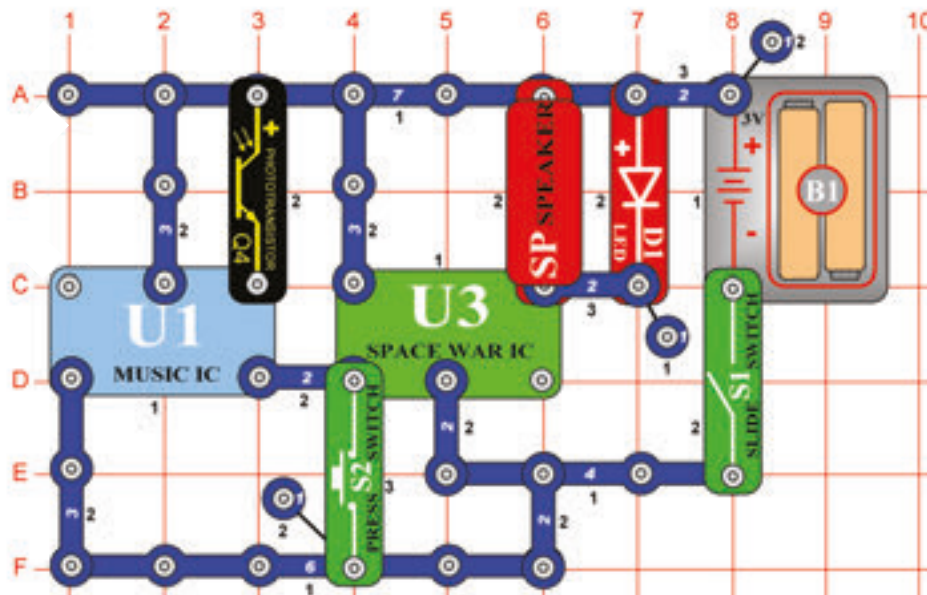

Cel: Zbudować obwód, który wykorzystuje dźwiękowy układ scalony (IC).

Zbuduj obwód według obrazka, którego częścią jest układ scalony „Kosmiczna bitwa” (U3). Włącz przełącznik (S1). Zabrmi dźwięk a dioda LED (D1) zacznie migotać. Jeżeli na opór światłoczuły nie świeci światło, dźwięk po chwili ustanie. Dźwięki można stworzyć naciśnięciem przycisku przełącznika (S2). Zauważ ile różnych dźwięków jest częścią układu scalonego.

Projekt numer 278

Mieszanie dźwięków

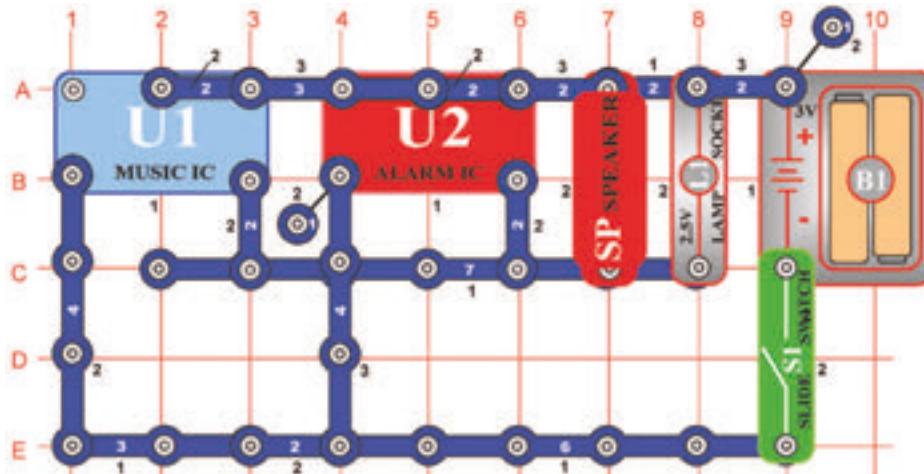

Cel: Połączenie dwu dźwiękowych układów scalonych.

W obwodzie są wzajemnie połączone wyjścia z układów scalonych „Alarm“ (U2) i „Muzyka“ (U1). Dźwięki obu układów scalonych brzmią jednocześnie.

Projekt numer 279

Napęd wentylatora mieszaniem dźwięków

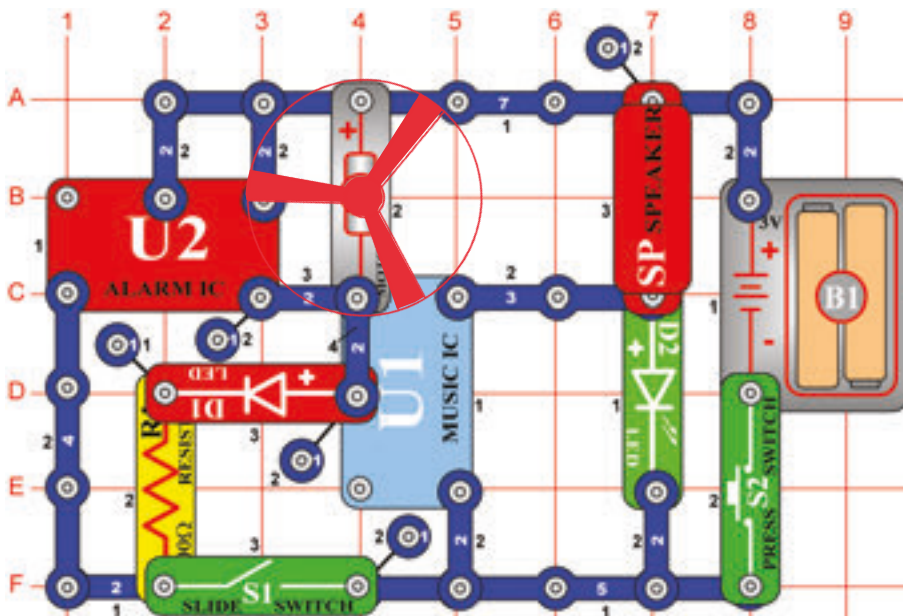

Cel: Połączenie dwu układów scalonych i napędzać dwie diody LED i motor.

Zbuduj obwód według obrazka. Umieść wentylator na silnik (M1). W obwodzie są wzajemnie połączone układy scalone „Alarm“ (U2) i „Muzyka“ (U1). Dźwięk z obu układów scalonych może brzmieć jednocześnie. Naciśnij przełącznik (S2). Układ scalony „Muzyka“ graje a zielona dioda LED (D2) świeci. Teraz włącz przełącznik (S1) i znów naciśnij przycisk przełącznika. Powinno być słyszeć dźwięki z obu układów scalonych. Grający układ scalony zasila wentylator i czerwoną diodę LED (D1).



Ostrzeżenie: Części ruchome. Podczas działania nie wolno dotykać wentylatora lub silnika.

☐ Projekt numer 280

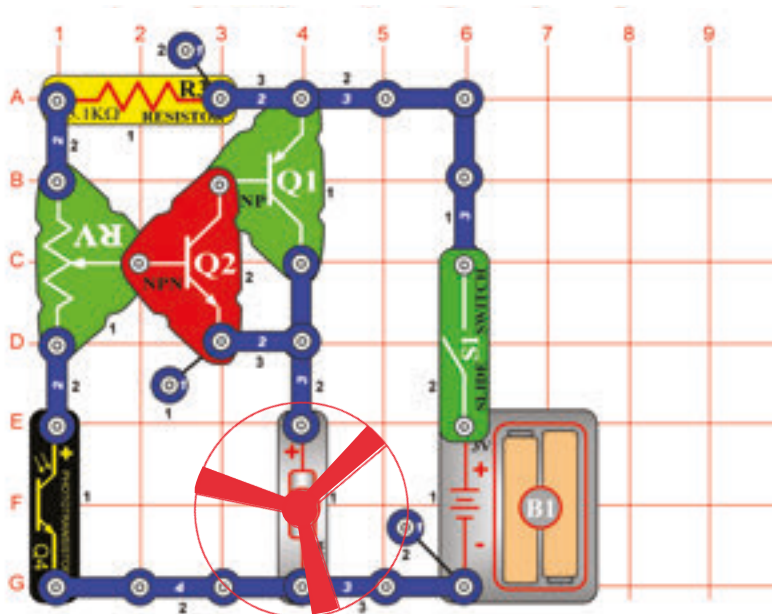

Elektryczny wentylator, który się wyłącza światłem

Cel: Pokazać, jak może światło kontrolować silnik.

Włącz przełącznik (S1) i ustaw opór tak, żeby silnik (M1) zaczął się kręcić. Powoli zaćmij opór światłoczuły, silnik zwolni.

Wentylator się w większości wypadków nie będzie kręcił, ponieważ opór jest za wysoki, aby pokonać tarcie silnika. Jeżeli silnik się nie kręci przy żadnym ustawieniu oporu, zmień baterie.



Ostrzeżenie: Części ruchome. Podczas działania nie wolno dotykać wentylatora lub silnika.

☐ Projekt numer 281

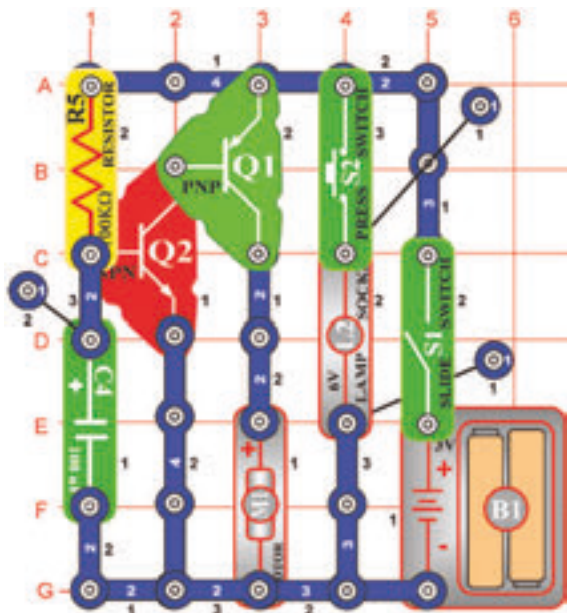

Silnik i żarówka

Cel: Kontrolowanie wielkiego oporu małym oporem.

Umieść wentylator na silnik (M1). Włącz przełącznik (S1) a silnik zacznie się kręcić. Tranzystory działają jak dwa przełączniki w szeregowym ustawieniu. Mały prąd włączy NPN tranzystor (Q2), który włączy PNP tranzystor (Q1). Duży prąd, który rozkręcił silnik, teraz przepływa PNP tranzystorem. Kombinacja umożliwia, aby mała ilość prądu kontrolowała większą ilość.

Naciśnij przełącznik (S2) i żarówka (L2) zapala się i zwalnia silnik. Kiedy żarówka świeci, napięcie silnika się obniży i zwalnia jego ruch. Wentylator nie będzie się kręcił w większości ustawień, ponieważ opór jest za wielki, żeby pokonać tarcie silnika. Jeżeli wentylator nie kręci się w żadnym ustawieniu, zmień baterie.



Ostrzeżenie: Części ruchome. Podczas działania nie wolno dotykać wentylatora lub silnika.

Projekt numer 282

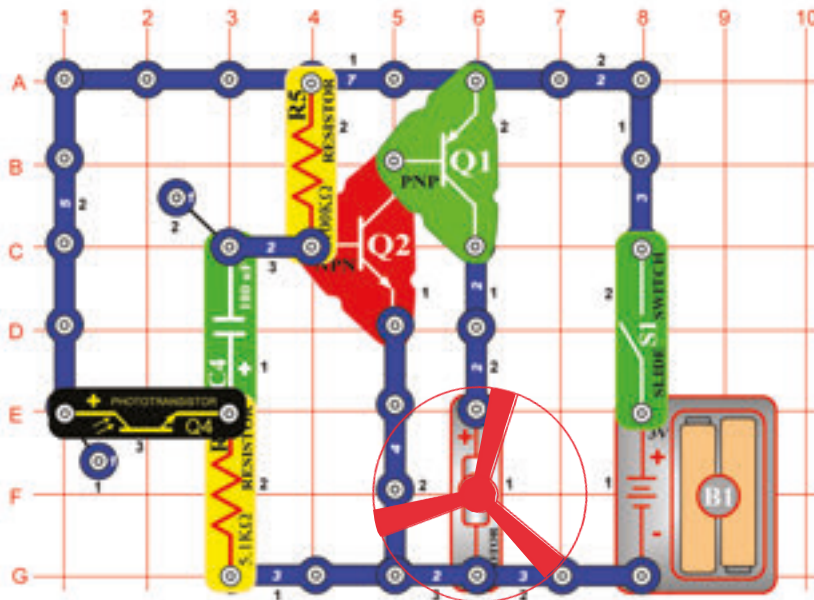

Opóźnienie start-stop

Cel: Włączyć i wyłączyć silnik za pomocą światła.

Dołącz wentylator do silnika (M1). Włącz przełącznik (S1), silnik zacznie się kręcić. Jeżeli nad oporem światłoczułym (Q4) będziesz poruszał ręką, silnik zwolni. Teraz umieść palec na opór światłoczuły i wzbroń dopływu światła. Silnik zwolni. Za kilka sekund silnik znów przyspieszy.

Wentylator się w większości ustawień oporu nie będzie kręcił, ponieważ opór jest za wysoki, aby pokonać tarcie silnika. Jeżeli wentylator nie kręci się w żadnym ustawieniu, zmień baterie.



Ostrzeżenie: Części ruchome. Podczas działania nie wolno dotykać wentylatora lub silnika.

Projekt numer 283

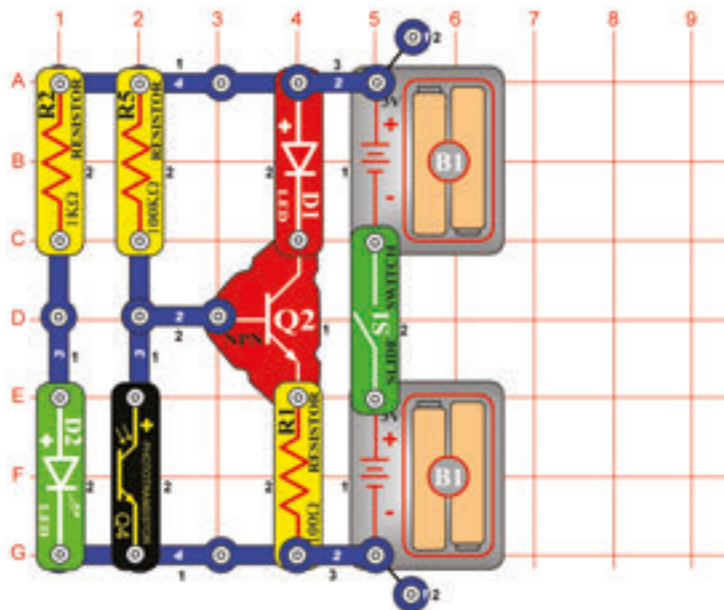

System raportowania skrzynki odbiorczej

Cel: Zbuduj obwód, który raportuje skrzynkę odbiorczą.

Włącz przełącznik (S1). Jeżeli na opór światłoczuły (Q4) świeci światło, czerwona dioda LED (D1) się nie zapala. Umieść palec nad opór światłoczuły - dioda LED się rozświeci. Prosty system ogłoszenia skrzynki odbiorczej możesz stworzyć za pomocą tego układu. Podłącz do niego opór światłoczuły tak, żeby był umieszczony na przeciw zielonej diodzie LED (D2) wewnątrz skrzynki pocztowej. Jeżeli w niej będzie jakiś list, zaciemni ona opór światłoczuły i czerwona dioda LED się rozświeci.

Projekt numer 284

Elektroniczny dzwonek, który raportuje skrzynkę odbiorczą

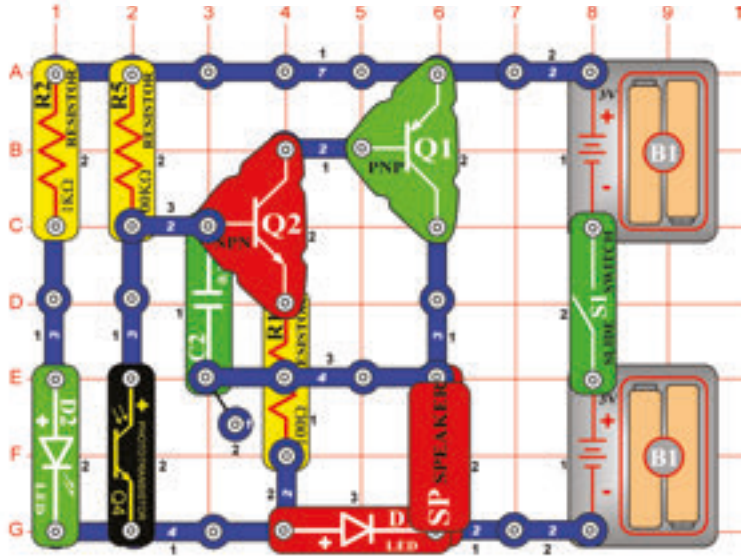

Cel: Zbudować obwód, który ogłosi nowy list w skrzynce odbiorczej za pomocą dźwięku.

Włącz przełącznik (S1). Jeżeli na opór światłoczuły (Q4) świeci wystarczająca ilość światła, głośnik (S) nie stwarza żadnych dźwięków. Umieść palec nad opór światłoczuły a z głośnika usłyszysz dźwięk. Będzie brzmiał tak długo dopóki nie wyłączysz przełącznika. Za pomocą tego obwodu możesz stworzyć prosty system, który ogłosi nowy list w skrzynce odbiorczej. Umieść opór światłoczuły i zieloną diodę LED naprzeciwko siebie w skrzynce odbiorczej. Jeżeli w skrzynce będzie list, zaciemni on opór światłoczuły i głośnik się włączy.

Projekt numer 285

Elektroniczna żarówka, która raportuje skrzynkę odbiorczą

Cel: Zbudować obwód, który zgłosi nowy list w skrzynce odbiorczej za pomocą rozświecenia żarówki.

Zamiast głośnika użyj żarówki (L2). List zaciemni opór światłoczuły (Q4) i rozświeci żarówkę.

Projekt numer 286

Dwukrotnie wzmocniony oscylator

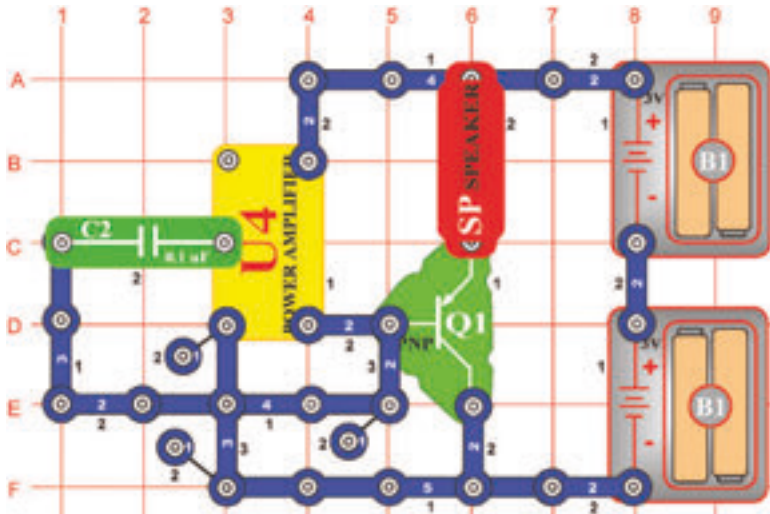

Cel: Zbudować oscylacyjny (drgający) obwód.

Ton, który słyszysz jest częstotliwością oscylatora. Zamień kondensator o pojemności 0,1µF (C2) za kondensatory z różną pojemnością i obserwuj zmiany częstotliwości.

Projekt numer 287

Szybko migająca dioda LED

Cel: Zbudować obwód z migoczącą diodą LED.

Użyj obwód opisany w projekcie numer 286. Zamiast głośnika (SP) użyj czerwoną diodę LED (D1, znakiem „+” w górę). Teraz możesz widzieć częstotliwość oscylatora. Użyj kondensatory o różnej pojemności i obserwuj zmiany częstotliwości.

☐ Projekt numer 288

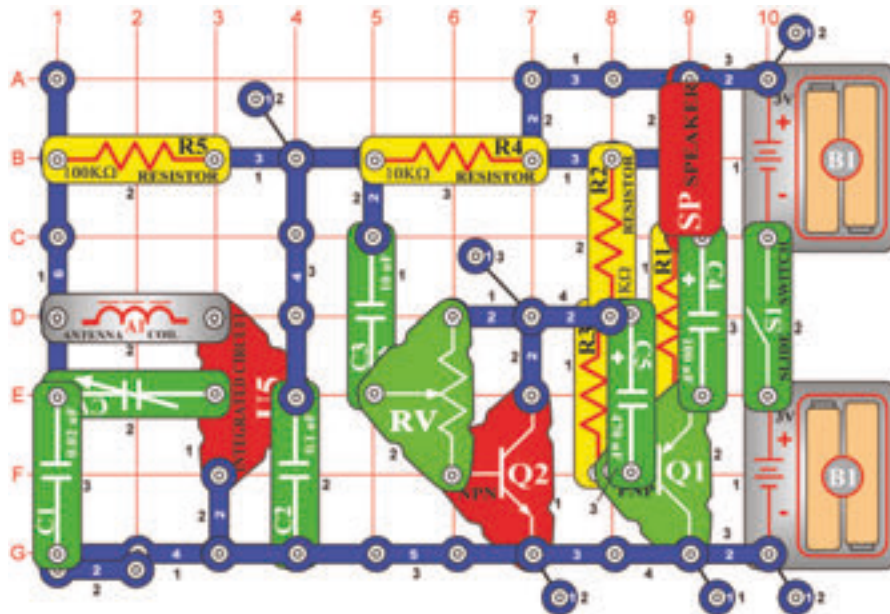

AM radio z tranzystorami

Cel: Zbudować kompletne, funkcjonujące AM radio z tranzystorowym wejściem.

Jeżeli włączysz przełącznik (S1), układ scalony (U5) rozpozna i wzmacni AM fale radiowe. Dostrój kondensator (CV) na określoną stację. Opór opcjonalny (RV) ustaw na jak najlepszy dźwięk. Dwa tranzystory (Q1 i Q2) zasilają głośniki (SP). Przepływ z radia nie będzie zbyt głośny.

☐ Projekt numer 289

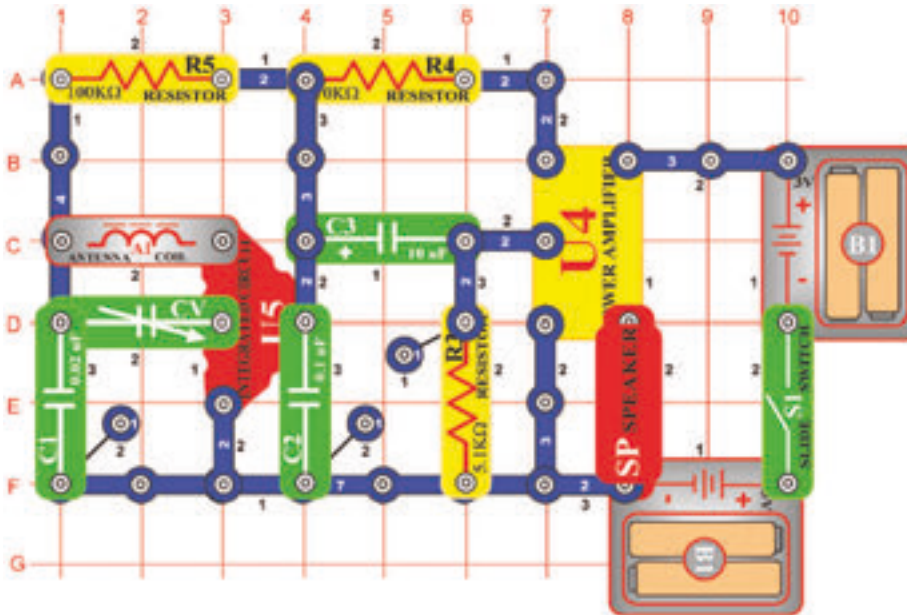

AM radio (II)

Cel: Zbudować kompletne, funkcjonujące AM radio.

Jeżeli wyłączysz przełącznik (S1), układ scalony (U5) rozpozna i wzmacni AM fale radiowe. Sygnał jest wzmacniony za pomocą wzmacniacza (U4), który zasila głośnik (SP). Dostrój kondensator (CV) na określoną stację.

Projekt numer 290

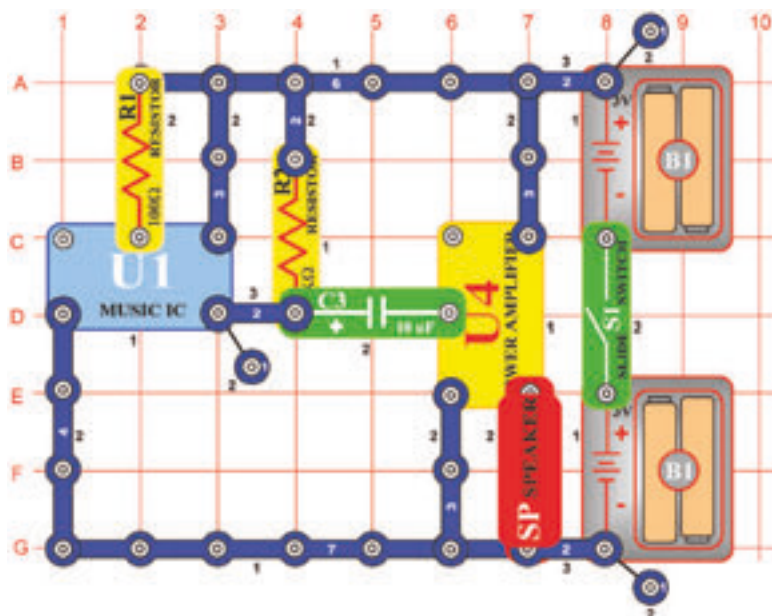

Wzmacniacz muzyki

Cel: Wzmocnić dźwięki układu scalonego „Muzyka“.

Zbuduj obwód i włącz przełącznik (S1). Usłyszysz głośną muzykę, ponieważ dźwięki z układu scalonego „Muzyka“ (U1) są wzmacniane układem scalonym „Wzmacniacz“ (U4).

Projekt numer 291

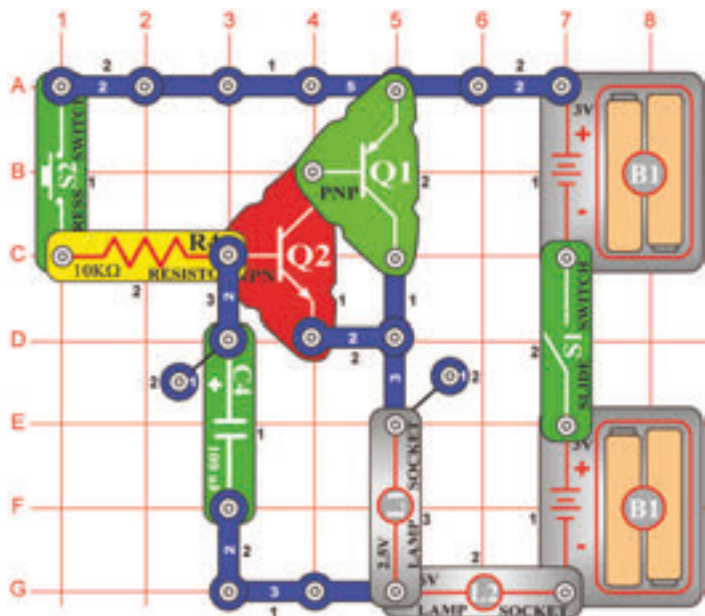

Przedłużone działanie lampy

Cel: Stworzyć światło, które wytrzyma przez jakiś czas rozświecone.

Włącz przełącznik (S1) i naciśnij przycisk przełącznika (S2). Żarówki (L1 i L2) się zapalają powoli, ale po wyłączeniu przycisku przełącznika będą jeszcze przez chwilę świeciły.

Projekt numer 292 Przedłużone działanie wentylatora

Cel: Stworzyć wentylator, który wytrzyma przez jakiś czas włączony.

Zamień żarówkę (L1) za silnik (M1), ustaw go ładunkiem dodatnim w górę. Podłącz do niego wentylator. Włącz przełącznik (S1) i naciśnij przycisk przełącznika (S2). Wentylator się powoli rozkręci, ale będzie się jeszcze przez chwilę kręcił i po wyłączeniu przycisku przełącznika.

Projekt numer 293

Wzmacniacz syreny policyjnej

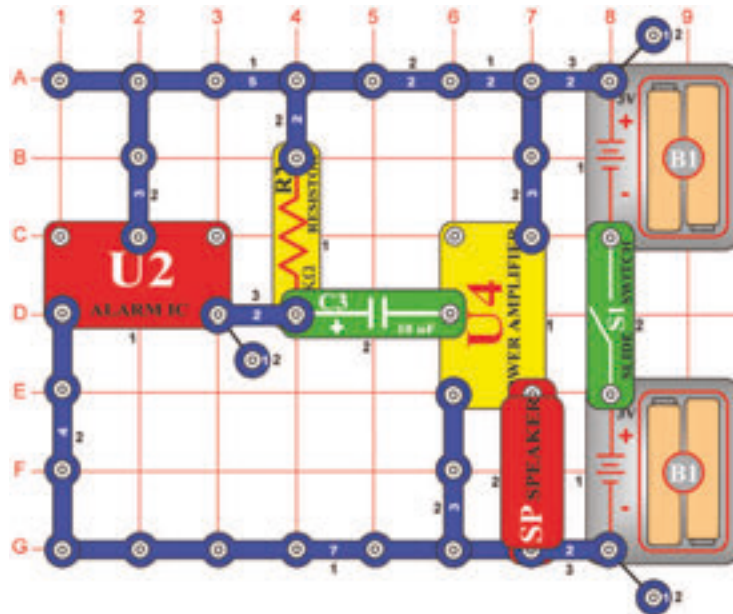

Cel: Wzmocnić dźwięki układu scalonego „Muzyka“.

Zbuduj obwód i włącz przełącznik (S1). Usłyszysz bardzo głośną syrenę, ponieważ dźwięk układu scalonego „Alarm“ (U2) jest wzmocniony przez układ scalony „Wzmacniacz“ (U4). Syrena na wozie policyjnym używa podobnego układu scalonego by stworzyć dźwięk syreny a elektryczny wzmacniacz by uczynić go głośniejszym.

Projekt numer 294

Długotrwałe dzwonienie

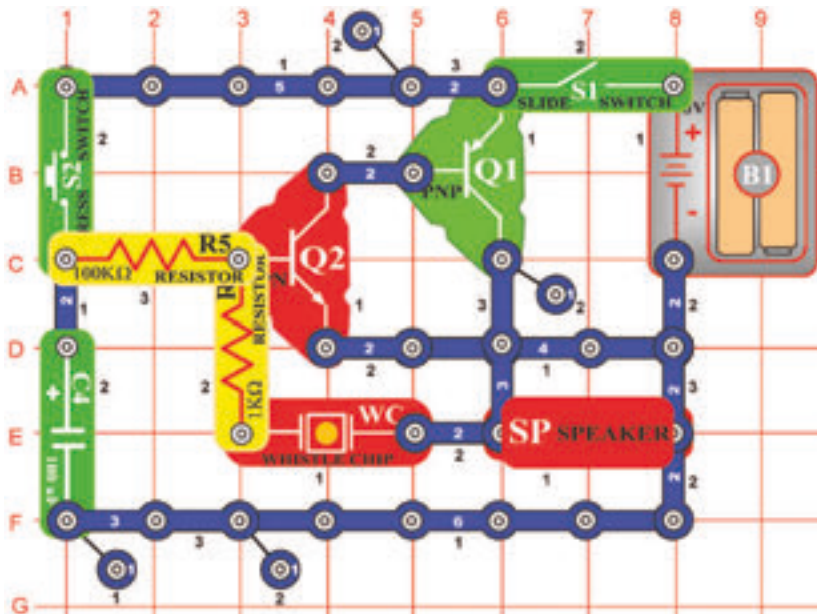

Cel: Stworzyć dzwonek, który długo wytrzyma dzwonić.

Zbuduj obwód według obrazka, zauważ, że przewód el. z czterema połączeniami na pierwszym poziomie nie jest połączony z przewodem el. z trzema połączeniami w poziomie trzecim. Włącz przełącznik (S1) a potem naciśnij i zaraz uwolnij przycisk przełącznika (S2). Zabrzmi dzwonek, który się powoli traci w oddali.

Jeżeli jest przycisk przełącznika naciśnięty, tranzystory są zasilane prądem. Równocześnie są ładowane kondensatory o pojemności 100µF (C4). Po uwolnieniu przycisku kondensatory się rozładują, ale przez chwilę będą jeszcze drgać.

Projekt numer 295 Długotrwałe klikanie

Cel: Stworzyć obwód, który wygeneruje długotrwałe klikanie.

Umieść kondensator o pojemności 10µF (C3) na układ dźwiękowy (WC). Naciśnij i uwolnij przycisk przełącznika (S2). Obwód zacznie wytwarzać dźwięki kliknięć, które się jeszcze przez chwilę powtarzają.

Projekt numer 296

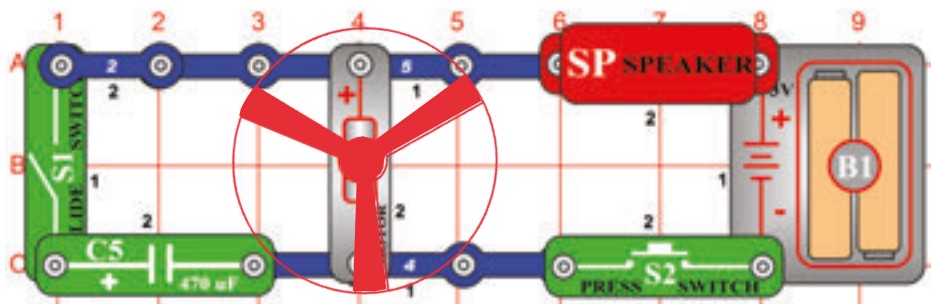

⚠ Ostrzeżenie: Poruszające się elementy. Nie dotykać przy działającym wentylatorze ani silniku. Nie pochylać się nad silnikiem.

Zwalniający silnik

Przedstawić jak kondensatory potrafią filtrować zakłócenia elektryczne.

Umieść wentylator na silniku (M1) i wyłącz przełącznikiem z dźwignią (S1). Naciśnij przełącznik (S2) i posłuchaj silnika. Przy obrotach silnika dołączają / odłączają się różne zestawy styków elektrycznych. Te kontakty się zmieniają i powodują zakłócenia elektryczne, które głośnik przetwarza na dźwięk. Wyłącz przełącznik z dźwignią i naciśnij włącznik. Wentylator kręci się tak samo szybko, ale dźwięk nie jest tak głośny. Kondensatory takie jak ten 470mF (C5) często są używane do filtrowania niechcianych zakłóceń elektrycznych.

Jeśli wymienisz C5 na inny kondensator, dźwięk nie powinien się znacząco zmienić.

Projekt numer 297

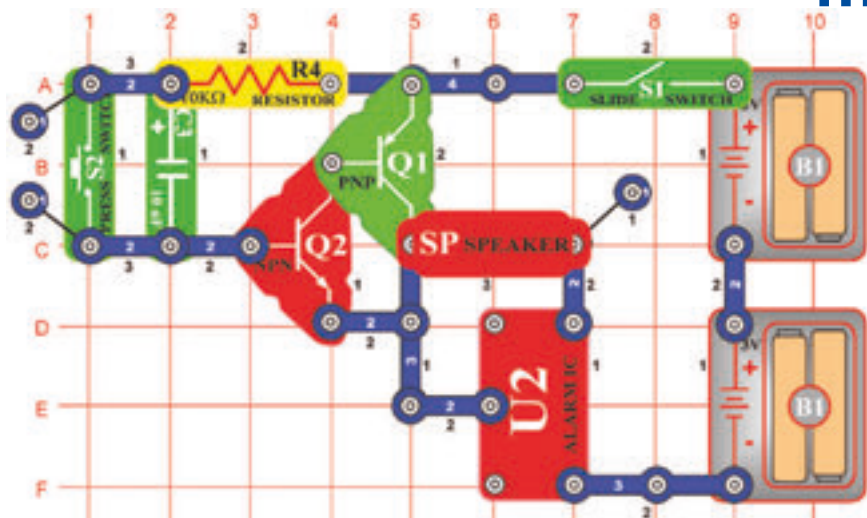

Tranzystorowa malejąca syrena

Cel: Stworzyć syrenę, która powoli maleje.

Włącz przełącznik (S1), potem włącz i wyłącz przycisk przełącznika (S2). Usłyszysz dźwięk syreny, który będzie powoli maleć i prawdopodobnie umilknie. Ten obwód możesz dostosować tak, że zamiast syreny będą dźwięki karetki pogotowia lub broni palnej. Możesz także zamienić kondensator o pojemności 10µF (C3) za kondensator o pojemności 100µF (C4) lub 0,1µF (C2), żeby malenie dźwięku zwolnić lub przyspieszyć.

Projekt numer 298 Malejący dźwięk dzwonku

Cel: Stworzyć dzwonek, którego dźwięk powoli maleje.

Układ scalony „Alarm“ (U2) zamień za układ scalony „Muzyka“ (U1). Obwód wytwarza dźwięk dzwonku, który się włącza i wyłącza.

☐ Projekt numer 299

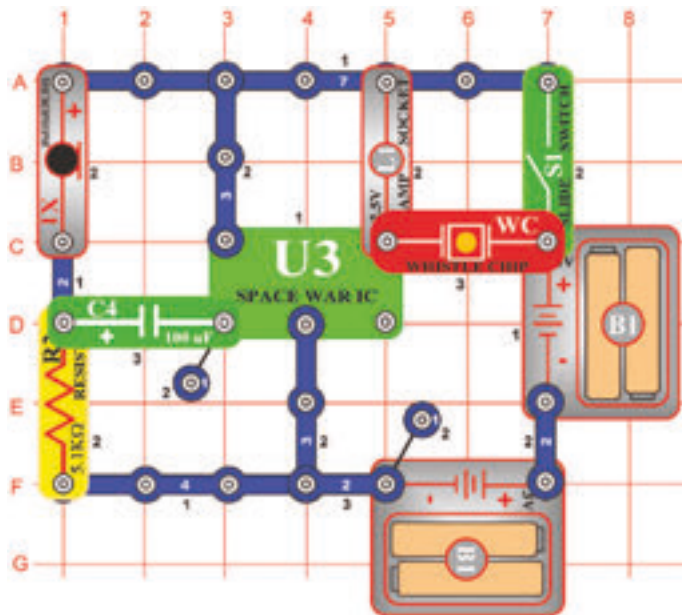

Dźwięki kosmicznej bitwy, kontrolowane dmuchaniem

Cel: Zmienić dźwięk kosmicznej bitwy dmuchnięciem.

Włącz przełącznik (S1), usłyszysz dźwięki wybuchów a żarówka będzie świecić lub migotać. Dmuchnij do mikrofonu (X1), co zmieni dźwięki.

☐ Projekt numer 300

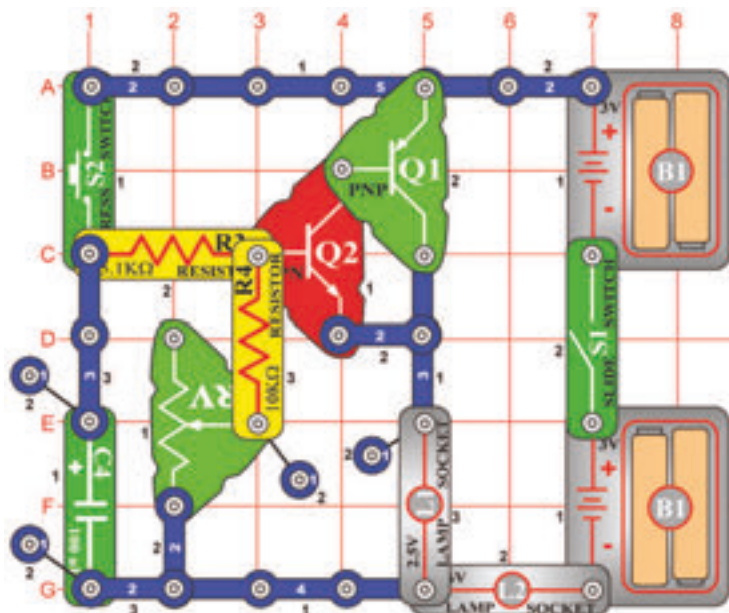

Nastawienie długości przedłużonego działania żarówki (II)

Cel: Stwórz żarówkę, która będzie świecić o nieco dłużej.

Włącz przełącznik (S1) i naciśnij przycisk przełącznika (S2). Żarówka będzie świecić jeszcze chwile po tym, co zwolnisz przycisk. Za pomocy oporu (RV) możesz ustawić długość świecenia żarówki.

☐ Projekt numer 301 Wentylator z możliwością nastawienia przedłużonego działania

Cel: Stworzyć światło, które będzie dłużej świecić.

Zamiast żarówki (L1) użyj silnika (M1). Włącz przełącznik i naciśnij przycisk przełącznika (S2). Wentylator będzie się kręcił jeszcze chwile po tym, co zwolnisz przycisk. Przedłużony czas kręcenia możesz ustawić za pomocy ustalenia oporu (RV).

⚠ Ostrzeżenie: Części ruchome. Podczas działania nie wolno dotykać wentylatora lub silnika.

Projekt numer 302

Nastawienie długości przedłużonego działania żarówki (II)

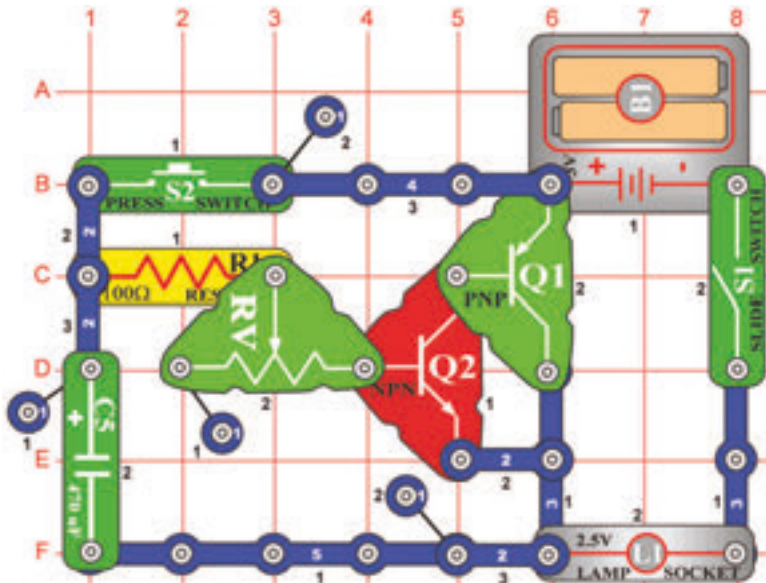

Cel: Stworzyć światło, które będzie dłużej świecić.

Do tego obwodu użyj 2,5V żarówki (L1). Włącz przełącznik (S1) i naciśnij przycisk przełącznika (S2). Żarówka będzie świecić jeszcze kilka sekund po tym, co zwolnisz przycisk przełącznika. Długość świecenia możesz ustawić przy pomocy ustawienia oporu (RV).

Projekt numer 303

Nastawienie długości przedłużonego działania wentylatora (II)

Cel: Stworzyć wentylator, który będzie działał o nieco dłużej.

Zamiast żarówki (L1) użyj silnika (M1). Włącz przełącznik i naciśnij przycisk przełącznika (S2). Wentylator będzie się kręcił jeszcze chwile po tym, co zwolnisz przycisk. Przedłużony czas kręcenia możesz ustawić za pomocą ustalenia oporu (RV).

Ostrzeżenie: Części ruchome. Podczas działania nie wolno dotykać wentylatora lub silnika.

Projekt numer 304

Światło w zegarku

Cel: Stworzyć światło, które będzie świecić o nieco dłużej.

Włącz przełącznik i naciśnij przycisk przełącznika (S2). Żarówka będzie świecić jeszcze chwile po tym co zwolnisz przycisk.

Zmniejszoną wersję tego obwodu możesz znaleźć w zegarku - jeżeli naciśniesz przycisk na zegarku, możesz odczytać informację w ciemności; światło się rozświeci, ale po kilku sekundach zgaśnie, aby nie rozładować baterii.

Projekt numer 305

Przedłużenie działania wentylatora

Cel: Stworzyć wentylator, który będzie działał o nieco dłużej.

Zamień żarówkę (L1) silnikiem (M1) tak, aby ładunek dodatni skierowany był w górę. Włącz wentylator. Włącz przełącznik i naciśnij przycisk przełącznika (S2). Wentylator będzie się kręcił po zwolnieniu przycisku przełącznika. Możesz go umieścić obok łóżka, wyłączy się kiedy zaśniesz.

Ostrzeżenie: Części ruchome. Podczas działania nie wolno dotykać wentylatora lub silnika.

BOFFIN

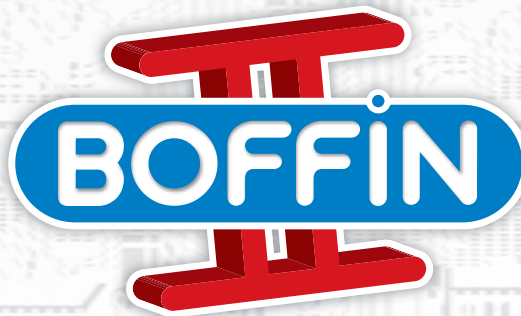

Inne zestawy i kompletne instrukcje obsługi można pobrać ze strony

www.boffin.pl



WWW.TOY.CZ

ConQuest entertainment a.s.

Kolbenova 961, 198 00 Praha 9

www.boffin.cz

info@boffin.cz

BOFFIN I 500

Zestaw elektroniczny



Częstotliwość błysków



OSTRZEŻENIE: migające światła zabawek mogą powodować ataki padaczki u epileptyków.

Odpowiednie dla dzieci od 8 roku życia. Młodsze dzieci są narażone na ryzyko zakrztuszenia się małymi elementami.

Ostrzeżenie dotyczące żarówek



OSTRZEŻENIE! Nie dotykać żarówki gdy jest ciepła.

Przegląd: Uzupelnienie do nowej normy EN 62115: 2020/A11:2020 dotyczącej baterii i światła LED.

Baterie

potrzebowały własną obudowę, która spełni powyższe warunki.

Małe baterie

Baterie, które mieszczą się w całości w cylindrze na drobne części (zgodnie z § 8.2 normy EN 71-1:2014+A1:2018) nie mogą być demontowane bez użycia narzędzi.

W przypadku części zabawek elektrycznych zawierających baterie, jeżeli dany element mieści się w całości w cylindrze na drobne części (jak określono w § 8.2 normy EN 71-1:2014+A1:2018), baterie nie mogą być dostępne bez pomocy narzędzia.

Pozostałe baterie

Baterie można wyjmować bez użycia narzędzi tylko wtedy, gdy pokrywa przegrody baterii jest właściwa. Spełnienie tego warunku jest sprawdzane przez inspekcję i dalsze testy. Dotyczy to również prób ręcznego otwierania przegrody baterii. Nie powinno to być możliwe bez dwóch niezależnych ruchów wykonywanych jednocześnie. Zabawka elektryczna powinna być umieszczona na poziomej powierzchni stalowej. Metalowy cylinder o masie 1 kg i średnicy 80 mm jest opuszczany na nią z wysokości 100 mm, tak aby jego płaska powierzchnia spadła bezpośrednio na zabawkę elektryczną. Test jest wykonywany jeden raz, a metalowy cylinder uderza w najbardziej nieodpowiednie miejsce: przegroda baterii nie powinna się otworzyć.

- ▶ W przyszłości wszystkie akumulatory będą

Baterie dołączone do zabawki

Baterie podstawowe dostarczane z zabawkami elektrycznymi powinny być zgodne z odpowiednimi częściami serii IEC 60086.

- ▶ Wymagane jest sprawozdanie o przeprowadzonym teście.

Dodatkowe baterie dostarczane z zabawkami elektrycznymi powinny być zgodne z normą IEC 62133.

- ▶ Wymagane jest sprawozdanie o przeprowadzonym teście.

Zamknięcie przegrody na baterie

Jeżeli do zamykania przegródek i pokryw stosowane są śruby lub podobne zaślepki, powinny być one dołączone do tego elementu lub zestawu. Zgodność z tym warunkiem jest sprawdzana przez inspekcję, a także poprzez późniejsze testy po otwarciu przegrody/ pokrywy akumulatora. Na śrubę lub inne zamknięcie jest tłoczony nacisk 20N na czas 10 sekund, bez ruchu w jakimkolwiek kierunku. Śruba lub inny element kryjący nie może oddzielić się od pokrywy, zatrzasku lub wyposażenia.

Światła LED

Promieniowanie zabawek elektrycznych ze światłami LED nie może przekroczyć następujących limitów:
- 0,01Wsr-1 przy pomiarze z odległości 10mm od przedniej

strony LED dla dostępnych emisji z długością fal < 315nm;
- 0,01Wsr-1 lub 0,25 Wm-2 przy pomiarze z odległości 200mm dla dostępnych emisji z długością fal 315 nm ≤ λ < 400 nm;
- 0,04Wsr-1 lub AEL określone w Tabelach E.2 lub E.3 przy pomiarze z odległości 200mm dla dostępnych emisji z długością fal 400nm ≤ λ < 780nm;
- 0,64Wsr-1 lub 16Wm-2 przy pomiarze z odległości 200mm dla dostępnych emisji z długością fal 780 nm ≤ λ < 1 000 nm;
- 0,32 Wsr-1 lub 8 Wm-2 przy pomiarze z odległości 200mm dla dostępnych emisji z długością fal 1 000 nm ≤ λ < 3000 nm.

Dane techniczne diod LED

Aby spełnić te warunki, wymagana jest karta danych technicznych - musi być ona wydana zgodnie z kryterium A lub B CIE 127. Karta danych technicznych musi zawierać informację, że została opracowana zgodnie z metodami pomiarowymi CIE 127 i określać przynajmniej:
- natężenie światła w cd lub natężenie promieniowania w watach na steradian w funkcji natężenia prądu wyjściowego
- ką
- szczytową długość fali
- szerokość pasma emisji widmowej
- datę wydania i numer rewizji.

- ▶ W przyszłości wszystkie światła LED będą musiały mieć kartę danych technicznych zawierającą powyższe dane.



500
PROJEKTÓW

75
ELEMENTÓW



Zawartość

Usuwanie podstawowych problemów	1	Co tak a co nie przy składaniu obwodu	5
Spis poszczególnych części	2	Spis projektów	6, 7
Więcej informacji o poszczególnych częściach	3, 4	Projekty obwodów elektrycznych 306 – 511	8 - 61
Zaawansowane usuwanie problemu	4	Pozostałe produkty z serii Boffin	62



OSTRZEŻENIE, KTÓRE DOTYCZY WSZYSTKICH CZĘŚCI OZNACZONYCH SYMBOLEM  - Ruchome części. 

Podczas działania nie dotykajcie silnika ani śmigła wentylatora. Nie nachylajcie się nad silnikiem. Nie celujcie śmigłem w ludzi, zwierzęta ani inne objekty. Chrońcie oczy.



Ostrzeżenie: Niebezpieczeństwo porażenia prądem elektrycznym - Nigdy nie podłączajcie obwodu do domowych elektrycznych kontaktów.



Ostrzeżenie: Niebezpieczeństwo połknięcia -

Małe części. Nie przeznaczone dla dzieci do 3 lat.

Ostrzeżenie: Przed włączeniem obwodu zawsze sprawdź, czy są dobrze podpięte poszczególnych części. Jeżeli są w obwodzie włożone baterie, nie zostawiaj go bez nadzoru. Nigdy nie podłączaj inne baterie lub zasilacze. Nie używaj uszkodzonych części.

Usuwanie podstawowych problemów

1. Większość problemów jest wynikiem złego ułożenia. Dlatego zawsze dokładnie sprawdźcie, czy ułożony obwód zgadza się z projektem.
2. Upewnijcie się, czy elementy z dodatnim/ujemnym oznaczeniem umieszczone są zgodnie z projektem.
3. Czasami może dojść do obluzowania żarówek, dobrze je umocujcie. Bądźcie ostrożni, żarówki mogą ulec uszkodzeniu.
4. Upewnijcie się, że wszystkie połączenia są dobrze umocowane, czy złożony obwód zgadza się z projektem.
5. Wymieńcie baterie, gdy zajdzie taka potrzeba.
6. Jeśli silnik się obraca, ale śmigło nie jest

w równowadze, skontrolujcie stan czarnej, plastikowej części z trzema kółeczkami na wale silnika.

Producent nie bierze odpowiedzialności za uszkodzenia poszczególnych części w wyniku ich złego połączenia.

Ostrzeżenie: Jeśli podejrzewacie, że opakowanie zawiera jakieś uszkodzone części, postępujcie według postępu przy usuwaniu problemu dla zaawansowanych na str. 6; zobaczcie tam którą część trzeba wymienić.

Baterie:

- Używajcie tylko baterii typu 1,5V AA – alkaiczne baterie (nie są dołączone do opakowania).
- Baterie wkładajcie właściwą polaryzacją.
- Nie ładujcie takich baterii, które nie są przeznaczone do ładowania. Ładowanie baterii musi przebiegać pod dozorem osoby dorosłej. Baterie nie mogą być ładowane, jeśli są umieszczone w produkcie.

- Nie używajcie jednocześnie alkaicznych, standardowych (węglowo cynkowych) lub do ładowania (niklowo-kadmowe) baterie.
- Nie używajcie jednocześnie starych i nowych.
- rozładowane baterie usuńcie.
- U źródła napięcie nie może dojść do zwarcia.
- Baterii nigdy nie rzucajcie do ognia i nie próbujcie ich rozmontowywać lub otwierać ich zewnętrznej obudowy.
- Baterie przechowujcie poza zasięgiem małych dzieci, grozi niebezpieczeństwo połknięcia.

Rady dla początkujących

Przed włączeniem obwodu zawsze skontrolujcie właściwe połączenie poszczególnych części. Jeśli w obwodzie znajdują się baterie, nie pozostawiajcie ich bez dozoru. Nigdy do obwodu nie dołączajcie kolejnych baterii lub innych źródeł napięcia. Nie używajcie uszkodzonych części.

Zestaw Boffin zawiera elementy z kontaktami do złożenia różnych elektrycznych i elektronicznych obwodów, opisanych w projektach. Te elementy mają różne kolory i są oznaczone cyframi, więc możecie je łatwo rozpoznać. Poszczególne elementy obwodu są na rysunkach są oznaczone kolorem i cyfrą. Ta oznacza w którym poziomie (piętrze), jest odpowiednia część umieszczona. Najpierw umieśćcie wszystkie elementy do segmentu 1, potem do 2 a potem do segmentu 3 – itd.

Wielka przezroczysta plastikowa podkładka jest elementem części i służy do właściwego umieszczenia poszczególnych części obwodu. Ta podkładka nie jest do zestawienia obiegu konieczna, służy do łatwiejszego złożenia całego obwodu. Podkładka ma rzędy oznaczone literami A-G i kolumny, oznaczone cyframi 1 – 10. Włóżcie dwie (2) „AA” baterie (nie dołączone do opakowania) do gniazda baterii (B1).

2,5V a 6V żarówki są umieszczone w osobnych opakowaniach, oprawki do nich także. Wkręć 2,5V żarówkę do oprawki L1 a 6V żarówkę do oprawki L2.







Umieśćcie śmigło na silnik M1 zawsze, kiedy będziecie tej części używać. Nie róbcie tego tylko w przypadku, gdy w projekcie są inne instrukcje. W niektórych obwodach są dla nietypowych połączeń użyte kable łączące. Jedynie podłączcie je do metalowych kontaktów tak, jak jest to oznaczone na obrazku.

Ostrzeżenie: Przy składaniu projektu bądźcie ostrożni, aby przypadkowo nie zestawili bezpośredniego połączenia przez umieszczenie baterii („spięcie“). To mogło by uszkodzić baterie..

Spis poszczególnych elementów

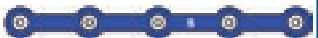
(Kolor i styl mogą ulec zmianie) ich symbole i numery

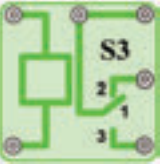
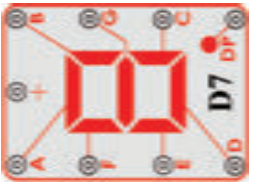
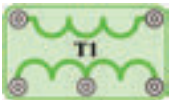
Więcej informacji znajdziecie na www.boffin.pl

Ilość	ID	Nazwa	Symbol	Część	Ilość	ID	Nazwa	Symbol	Część
□ 3	②	Dwu-kontakowy przewodnik elektryczny		6SC02	□ 1	Ⓜ2	Analogowy miernik		6SCM2
□ 1	⑤	Pięciokontakowy przewodnik elektryczny		6SC05	□ 1	Ⓚ3	SCR		6SCQ3
□ 1	ⓓ3	Dioda 1N4001		6SCD3	□ 1	Ⓢ3	Kondensator 470μF		6SCS3
□ 1	ⓓ7	Siedmiosegmentowy LED wyświetlacz		6SCD7	□ 1	Ⓣ1	Odporność 1kΩ		6SCT1
□ 1	ⓕM	FM moduł		6SCFM	□ 1	Ⓤ6	Pamięciowy integrowany obwód		6SCU6

Więcej informacji znajdziecie na www.boffin.pl

Pozostałe informacje o częściach

(Informacja: pozostałe informacje o poszczególnych częściach znajdziecie w instrukcjach do odpowiednich zestawów.)

(Zmiana części zastrzeżona)

FM moduł (FM) zawiera integrowany FM radiowy obwód. Dla lepszego zrozumienia przedstawiamy następujący opis do obrazka:



FM Moduł:

- (+) - ładowanie z baterii
- (-) - ładowanie z powrotem do baterii
- T - strojenie
- R - reset
- OUT - złącze wyjściowe

Patrz projekt 307 jako przykład właściwego połączenia

Miernik (M2) jest bardzo ważnym wskazującym i mierzącym urządzeniem. Wam będzie służyć do mierzenia ilości prądu lub napięcia w zależności na konfiguracji obwodu. Miernik ma po jednej stronie znak +, które oznacza pozytywną końcówkę (dodatni biegun baterii). Drugi kontakt ma ujemny biegun (ujemny biegun baterii). Na mierniku jest potencjometr, którym można zmieniać napięcie, między LOW (Niskie) a HIGH (Wysokie) (albo 10mA i 1A).

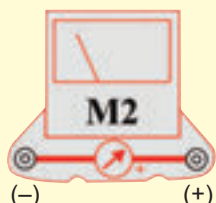

Miernik :

- (+) - pozytywne doładowanie z baterii
- (-) - negatywne doładowanie z powrotem do baterii

Pamięciowy IC moduł (U6) zawiera integrowany pamięciowy obwód. Możecie nagrać wiadomość o długości do 8 sekund. Do dyspozycji są trzy melodie. Tutaj przedstawiamy szczegółowy opis:

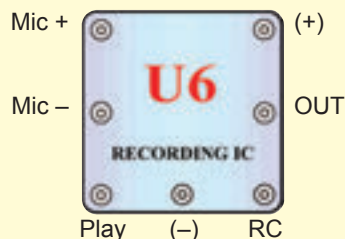

Pamięciowy IC Module:

- (+) - ładowanie z baterii
- (-) - ładowanie z powrotem do baterii
- RC - nagrywanie
- Play (Odtwarzanie)
- OUT - złącze wyjściowe
- Mic + - wejście mikrofonowe
- Mic - - wyjście mikrofonowe

Patrz projekt numer 308 jako przykład Play RC właściwego połączenia.

Przełącznik (S3) jest elektronicznym łącznikiem kontaktów, które mogą być rozłączone lub połączone. Jego częścią jest cewka, która wytwarza magnetyczne pole, gdy przechodzi przez nią elektryczny prąd. Magnetyczne pole przyciąga ferromagnetyczną armaturę, którą łączy kontakty (patrz obrazek):

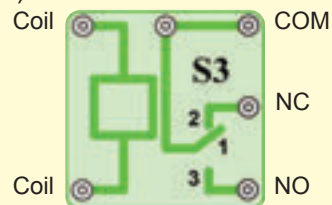

Przełącznik:

- Cewka - połączenie z cewką
- Cewka - połączenie z cewką
- NC - normalnie podłączony kontakt
- NO - normalnie rozłączony kontakt
- COM - bieżący

Patrz projekt numer 341, który może służyć jako przykład właściwego połączenia

Transformator (T1) składa się z dwóch cewkowych zwojów na jednym jądrze. Chodzi o zwój pierwotny (wejściowy) i wtórny (wyjściowy). Główną funkcją transformatora jest zwiększenie ilości prądu zmiennego pierwotnego zwoju. Taki transformator nazywa się zwiększający transformator:

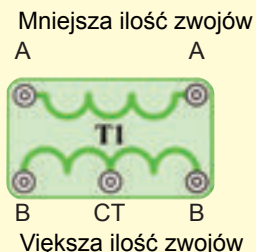

Transformator:

- A- strona z mniejszą ilością zwojów
- B- strona z większą ilością zwojów
- CT - średni kontakt

Patrz projekt numer 347 jako przykład właściwego połączenia.

Dioda (D3) - Wyobraźcie sobie diodę jako zawór jednokierunkowy, który przepuści prąd w jednym kierunku - według strzałki. Anoda jest dodatnią częścią, a katoda ujemną. Dioda się włącza, gdy napięcie na anodzie wynosi 0,7V lub jest wyższe.



Dioda:

- Anoda - (+)
- Katoda - (-)

Pozostałe informacje o częściach (ciąg dalszy)

SCR (Q3) - Chodzi o trzy-końcówką (anoda, katoda i przejście) diodę prostowniczą na bazie krzemu. Tak samo jak bieżąca dioda, umożliwia przejście elektrycznego prądu wyłącznie w jednym kierunku. Kieruje prąd w przepuszczalnym kierunku w tzw. prądowych pulsach (lub stałym napięciem między zaciskami) między przejściem i katodą. Chodzi o pół prostownik, który przepuszcza tylko jedną połowę cyklu napięcia wejściowego. Ma bowiem tylko połowę wydajności a używa się go przede wszystkim w urządzeniach z bardzo niskim odbiorem prądu. Chodzi o najłatwiejsze połączenie prostownika, które wymaga tylko jednej diody. Wielkie ilości prądu mogły by tą część zniszczyć, dlatego potrzeba je ograniczyć innymi częściami w obwodzie.



SCR:

A-Anoda
K-Katoda
G- Przejście

7-segmentowy wyświetlacz (D7) jest w dzisiejszych czasach częścią większości urządzeń. Zawiera 7 LED diod, które są połączone w jednej części a wynikiem jest urządzenie, które wyświetla numery i niektóre litery. Wyświetlacz jest normalną wersją anody. To znaczy, że każda LEDE dioda jest pozytywnym elektrycznym polem połączona wspólnym punktem, którym jest kontakt ze znakiem „+”. Każda dioda ma negatywne elektryczne pole, które połączone jest z jednym kontaktem. Aby urządzenie działało, trzeba połączyć kontakt ze znakiem „+” do pozytywnego 3. Po połączeniu styku z wszystkimi LED diodami do podkładki, rozświecą się wszystkie segmenty. W tych projektach jest odpór zawsze połączony do kontaktu ze znakiem „+”; tak jest zapewnione zmniejszenie ilości prądu. Wielkie ilości prądu mogłyby zniszczyć tą część, prąd musi być ograniczony innymi częściami w obwodzie.

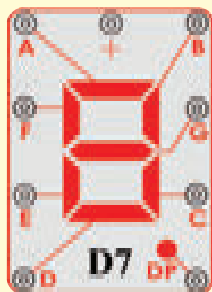

7-segmentowy wyświetlacz:

(+) – pozytywne doładowanie z baterii

A- Segment A
B- Segment B
C- Segment C
D- Segment D
E- Segment E
F- Segment F
G- Segment G
DP – Dziesiąty punkt

Patrz projekt numer 337 jako przykład właściwego połączenia.

Zaawansowane usuwanie problemów

ConQuest entertainment nie bierze odpowiedzialności za części uszkodzone w wyniku niewłaściwego złożenia.

Jeśli macie wrażenie, że w obwodzie znajdują się uszkodzone elementy, postępujcie według tych kroków, abyście systematycznie sprawdzili, którą część trzeba wymienić:

1-20. **Kroki 1 – 20** znajdziecie w projektowych manualach 1& 2 (projekty 1 – 101, 102 – 305).

21. **FM moduł (FM):** Złóżcie projekt numer 307, możecie słuchać FM radio stacje.

22. **Miernik (M2):** Złóżcie mini-obwód według obrazku i nastawcie niską wartość miernika (LOW) (albo 10mA), wskazówka miernika (M2) powinna się w całości odchylić. Chodzi o nastawienie mierzenia z wysoką czunością – urządzenie mierzące jest zdolne zapisywać też bardzo niskie wartości prądu. Potem zastąpcie rezystor o wartości 10kΩ (R4) 2,5V żarówką(L1) i ustawcie wysoką wartość (HIGH) (albo 1A). wskazówka miernika powinna się przesunąć do cyfry 1 lub wyższej. W tym przypadku chodzi o nastawienie mierzenia z mniejszą czunością – urządzenie mierzące zapisuje tylko wyższe wartości prądu.

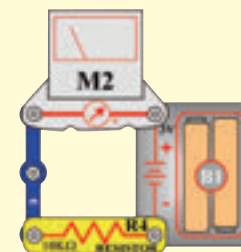

23. **Pamięciowy integrowany obwód (U6).** Złóżcie obwód, opisany w projekcie numer 308. Nagrajcie 8 sekund a potem posłuchajcie 3 nagrane melodie.

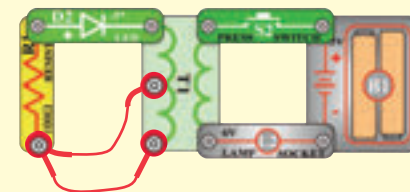

24. **Przełącznik (S3):** Złóżcie projekt numer 341. Czerwona LED(D1) będzie włączona, jeśli włączycie przełącznik (S1) a zielona LED dioda (D2) będzie włączona jeśli przełącznik wyłączycie.



25. **Transformator (T1):** Złóżcie mini-obwód według obrazka. Włączycie przełącznik (S2), zaświeci się LED dioda (D2) Podłączycie kable do punktu CT. Naciśnijcie przełącznik, zaświeci się zielona dioda LED.

26. **Dioda (D3):** Złóżcie mini-obwód według obrazku; czerwona LED dioda (D1) zaświeci się. Przekręćcie kierunek diody, LED teraz przestanie świecić.

27. **SCR (Q3):** Złóżcie mini-obwód według obrazku. Włączycie przełącznik (S1) a silnik (M1) nie będzie się obracać. Wciśnijcie przełącznik (S2) a silnik zacznie się obracać. Teraz wyłączycie i włączycie przełącznik, silnik powinien się obracać.

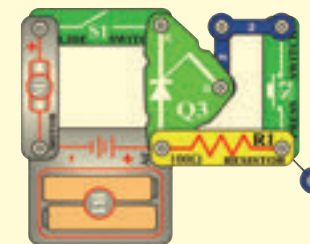

28. **7-segmentowy wyświetlacz (D7):** Złóżcie obwód, opisany w projekcie numer 337. Wszystkie segmenty świecą, wyświetla się cyfra 8.

Co tak a co nie przy składaniu obwodu

Przy składaniu obwodu według instrukcji, będziecie można mieli ochotę eksperymentować na własną rękę. Kierujcie się według projektu w instrukcji. Każdy obwód zawiera elektryczne źródło (baterie) i rezystor (rezystor, lampka, silnik, układ scalony itd.), które są wzajemnie połączone w obu kierunkach. **Bądźcie ostrożni, aby nie doszło do „spięcia”** (połączenie z niskim odporem – patrzcie przykład niżej), co by mogło uszkodzić poszczególne części a / lub szybko rozładować baterie. Połączajcie tylko zamknięte obwody według konfiguracji, opisanych w projektach, źle wykonane mogą uszkodzić części. Nie odpowiadamy za szkody, spowodowane złym połączeniem poszczególnych części.

Ważne uwagi:

- Jeśli będziecie eksperymentować, **ZAWSZE** chrońcie oczy.
- **ZAWSZE** w obwodzie używajcie chociaż jednej części, która ograniczy przejście prądu – np. zamknięte obwody: mikrofon, lampka, dźwiękowy chip, kondensator, (musi być prawidłowo podłączony), silnik, fotorezystor lub rezystory (regulowany rezystor musi być ustawiony na wyższą wartość niż minimum).
- **ZAWSZE** używajcie 7-segmentowy wyświetlacz, kontrolki LED, tranzystory, wysoko falowe obwód, prostowniki, anteny i wyłącznika połączonego z innymi częściami, które ograniczą im przechodzący prąd. Jeśli tego nie wykonacie, może dojść do spięcia lub uszkodzenia tej części.
- **ZAWSZE** podłączajcie regulowany rezystor tak, aby był przy jego regulacji na 0 przechodzący prąd ograniczony innymi częściami w obwodzie. Podłączcie kondensator tak, aby był dodatnim polem „+” wystawiony wyższemu napięciu.
- Jeśli zauważycie, że zwiększyła się temperatura niektórych części, **ZAWSZE** natychmiast odłączcie baterie i skontrolujcie wszystkie połączenia.
- Przed włączeniem obwodu **ZAWSZE** skontrolujcie wszystkie połączenia.
- **ZAWSZE** podłączcie układ scalony, FM moduły i prostowniki według konfiguracji opisanych w projektach lub według opisu połączenia danych części.
- **NIGDY** nie próbujcie używać wysoko falowego obwodu jako tranzystora (opakowanie jest podobne, ale części różne).
- **NIGDY** nie używajcie 2,5V lampę w obwodzie z dwoma uchwytami baterii, jeśli nie jesteście pewni czy napięcie całej lampy będzie ograniczone.
- **NIGDY** nie podłączajcie urządzenia do kontaktu elektrycznego u Was w domu.
- **NIGDY** nie pozostawiajcie obwodu bez dozoru, jeśli jest włączony.
- **NIGDY** nie dotykajcie silniczka, jeśli się kręci wysoką prędkością.

Ostrzeżenie: Jeśli posiadacie zaawansowane zestawy Boffin 300, Boffin 500 lub Boffin 750, otrzymacie dodatkowe informacje w odpowiednich instrukcjach obsługi projektów.

Dla wszystkich projektów, opisanych w tej oto instrukcji obowiązuje, że poszczególne części obwodu mogą być ułożone różnie, dopóki by nie doszło do zmiany wynikającego obwodu. Na przykład, nie zależy na kolejności części, połączeniu szeregowym lub równoległym – ważne jest w jaki sposób wszystkie te kombinacje układu podrzędnego są połączone do jednostki powstajej.

Przykłady ZWARĆ - NIGDY TEGO NIE PRÓBUJCIE!!!

Umieszczenie 3-kontaktowego przewodu bezpośrednio naprzeciw baterii spowoduje ZWARCIE.

NIKDY NESKŪŚAJTE!

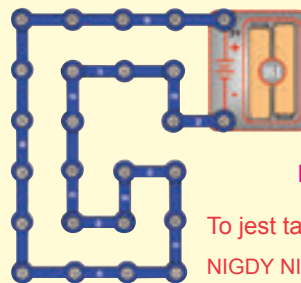
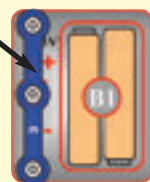

NIGDY NIE PRÓBUJCIE!

To jest także zwarcie, NIGDY NIE PRÓBUJCIE!

W ten sposób może dojść do zwarcia. Jeśli przełącznik (S1) jest włączony, dojdzie w tym obwodzie do zwarcia. Zwarcie uniemożliwi dalsze działanie urządzenia.

NIGDY NIE PRÓBUJCIE!

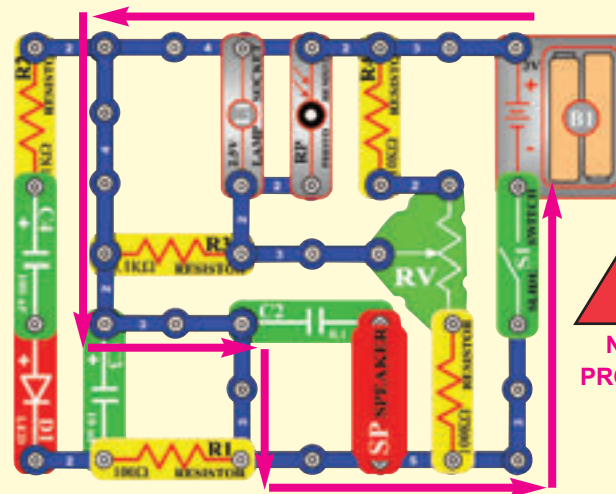

NIGDY NIE PRÓBUJCIE!

Jeśli wymyślicie inną funkcję obwodu, proszę wyślijcie ją na info@boffin.cz



Ostrzeżenie: Niebezpieczeństwo urazu elektrycznym prądem – Nigdy nie podłączajcie obwodu łączącego do kontaktów domowych.

Spis projektów

Projekt	Opis	Strona	Projekt	Opis	Strona	Projekt	Opis	Strona
306	AM radio	8	341	LED dioda i przekaźnik	18	377	Alarm układu prostownika w stylu Kosmicznej Bitwy	29
307	FM radio z możliwością ustawienia głośności	8	342	Ręczny 7 sekundowy przełącznik	19	378	Świetlny alarm prostownika w stylu Kosmicznej Bitwy	29
308	Playback i nagrywanie	9	343	Układ prostownika pół falowego napięcia wejściowego	20	379	Alarm w układzie prostownika	29
309	Odtwarzanie muzyki	9	344	Układ prostownika pół falowego napięcia wejściowego (II)	20	380	Układ scalony „Alarm“ i światło	29
310	Muzyka kierowana światłem	9	345	Led dioda a Dioda	20	381	Spóźnienie światła	30
311	Muzyka kierowana dotykiem	9	346	Prąd i rezystor	20	382	Spóźnienie wentylatora	30
312	Elektrycznie wzmacniana, odtwarzana muzyka	10	347	Telegraf	20	383	Spóźnienie wentylatora (II)	30
313	Elektryczny playback i nagrywanie	10	348	Komar	20	384	LED wskaźnik nagrywania	31
314	Muzyka kierowana światłem	10	349	Komar (II)	20	385	Playback i nagrywanie z miernikiem	31
315	Muzyka kierowana dotykiem	10	350	Komar (III)	20	386	Alarmowe światło	32
316	FM radio	11	351	Dotykiem kierowany dźwięk komara	21	387	Alarmowe światło (II)	32
31	Mega obwód	11	352	Żarówka i przekaźnik	22	388	Policyjne auto w nocy	33
318	Prostownikowy obwód z 2,5V żarówką	12	353	Brzęczący przekaźnik	22	389	Broń w nocy	33
319	Prostownik i silniczek	12	354	Tranzystorowy przełącznik	23	390	Pożarna syrena w nocy	33
320	Muzyczny alarm	13	355	Przekaźnik kierowany światłem	23	391	Dźwięk karetki w nocy	34
321	Muzyczny alarm kierowany światłem	13	356	Przekaźnik z alarmem świetlnym żarówki	23	392	Dźwięk policyjnego auta w dzień	34
322	Prostownikowy obwód kierowany dotykiem	13	357	Regulowane kierowanie światłem	24	393	Broń w dzień	34
323	3mA miernik	14	358	Wychylenie miernika	24	394	Pożarna syrena w dzień	34
324	0 – 3 V miernik	14	359	Przemiana prądu przemiennego na stały	25	395	Karetka w dzień	34
325	Funkcja ustawiania rezystencji	15	360	Miernik prądu	25	396	Migająca ósemka	35
326	Funkcja fototranzystora	15	361	Buzzer, przekaźnik i transformator	26	397	Migająca ósemka z dźwiękiem	35
327	Wychylenie wskazówki miernika działaniem silniczka	16	362	Buzzer i przekaźnik	26	398	Kosmiczna bitwa z muzyką	35
328	Prostownik i 6V żarówka	16	363	Wyświetlanie wielkiej litery „F“	27	399	Elektroniczny generator dźwięku	36
329	Zasada segmentowej LED diody	17	364	Wyświetlanie wielkiej litery „H“	27	400	Elektroniczny generator dźwięku (II)	36
330	Wyświetlanie cyfry 1	17	365	Wyświetlanie wielkiej litery „P“	27	401	Pszczola	36
331	Wyświetlanie cyfry 2	17	366	Wyświetlanie wielkiej litery „S“	27	402	Pszczola (II)	36
332	Wyświetlanie cyfry 3	17	367	Wyświetlanie wielkiej litery „U“	27	403	Pszczola (III)	36
333	Wyświetlanie cyfry 4	17	368	Wyświetlanie wielkiej litery „C“	27	404	Dźwięk oscylatora	37
334	Wyświetlanie cyfry 518		369	Wyświetlanie wielkiej litery „E“	27	405	Dźwięk oscylatora (II)	37
335	Wyświetlanie cyfry 6	18	370	Wyświetlanie kropki („.“)	27	406	Dźwięk oscylatora (III)	37
336	Wyświetlanie cyfry 7	18	371	Wyświetlanie małej literki „b“	28	407	Dźwięk oscylatora (IV)	37
337	Wyświetlanie cyfry 8	18	372	Wyświetlanie małej literki „c“	28	408	Dźwięk oscylatora (V)	37
338	Wyświetlanie cyfry 9	18	373	Wyświetlanie małej literki „d“	28	409	Testowanie tranzystora	38
339	Wyświetlanie cyfry 0	18	374	Wyświetlanie małej literki „e“	28	410	Regulowany rozgałęziacz napięcia	38
340	Mierzenie muzyki	18	375	Wyświetlanie małej literki „h“	28	411	Automatyczne Wyświetlanie wielkiej litery „C“	39
			376	Wyświetlanie małej literki „o“	28			

Spis projektów

Projekt	Opis	Strona	Projekt	Opis	Strona	Projekt	Opis	Strona
412	Automatyczne Wyświetlanie wielkiej litery „E“	39	441	Migające numery „d“ i „e“	46	480	Zmienny oscylator (IV)	53
413	Automatyczne Wyświetlanie wielkiej litery „F“	39	442	Migające numery „h“ i „o“	46	481	Zmienny rezystor	53
414	Automatyczne Wyświetlanie wielkiej litery „H“	39	443	Migające numery „A“ i „J“	46	482	Zmienny oscylator z piszczącym chipem	53
415	Automatyczne Wyświetlanie wielkiej litery „P“	39	444	Czasowy przełącznik alarmu	46	483	Powolne nastawienie tonu	53
416	Automatyczne Wyświetlanie wielkiej litery „S“	39	445	Czasowy przełącznik alarmu (II)	46	484	Powolny nastawienia tonu (II)	53
417	Automatyczne Wyświetlanie wielkiej litery „U“	39	446	Czasowy przełącznik alarmu (III)	46	485	Stała droga prądu	54
418	Automatyczne Wyświetlanie wielkiej litery „L“	39	447	Śpiew ptaków	47	486	Prosty miernik intensywności światła	54
419	Dźwięki piszczącego chipa	40	448	Śpiew ptaków (II)	47	487	Spadek napięcia LED diody	55
420	Dźwięki piszczącego chipa (II)	40	449	Śpiew ptaków (III)	47	488	Wskaźnik otwartych/ zamkniętych drzwi	55
421	Dźwięki piszczącego chipa (III)	40	450	Śpiew ptaków (IV)	47	489	Miernik sterowany ręcznie	56
422	Dźwięki piszczącego chipa (IV)	40	451	Śpiew ptaków (V)	47	490	Miernik sterowania światłem	56
423	Dźwięki piszczącego chipa (V)	40	452	Śpiew ptaków, kierowany dotykiem	47	491	Miernik sterowany elektrycznie	56
424	Dźwięki piszczącego chipa (VI)	40	453	Nagrywanie dźwięku motoru	48	492	Miernik sterowania dźwiękiem	56
425	LED dioda z muzyką	40	454	Wskaźnik silnika	48	493	Rozgałęziacz stałego napięcia	57
426	Światłem kierowane czasowe opóźnienie LED diody	41	455	Przełącznik i buzzer	49	494	Mierzenie rezystencji	57
427	Dotykiem kierowane czasowe opóźnienie LED diody	41	456	Przełącznik i głośnik	49	495	Automatyczne Wyświetlanie litery „b“	58
428	Nagrywanie alarmu	42	457	Przełącznik i lampka	49	496	Automatyczne Wyświetlanie litery „c“	58
429	Nagrywanie alarmu(II)	42	458	Elektroniczny kot	50	497	Automatyczne Wyświetlanie litery „d“	58
430	Nagrywanie dźwięku broni	42	459	Elektroniczny kot (II)	50	498	Automatyczne Wyświetlanie litery „e“	58
431	Czasowe opóźnienie 1 – 7 sekund	43	460	Elektroniczny kot (III)	50	499	Automatyczne Wyświetlanie litery „h“	58
432	Czasowe opóźnienie	43	461	Elektroniczny kot (IV)	50	500	Automatyczne Wyświetlanie litery „o“	58
433	Ręczny 7 sekundowy czasowy przełącznik (II)	44	462	Buzzer z kotem	50	501	Ręcznie sterowane Wyświetlanie cyfr 1 i 4	59
434	15 sekundowy przełącznik	44	463	Buzzer z kotem (II)	50	502	Ręcznie sterowane Wyświetlanie cyfr 1 i 0	59
435	Migające numery „1“ i „2“	45	464	Buzzer z kotem (III)	50	503	Ręcznie sterowane Wyświetlanie cyfr 1 i 7	59
436	Migające numery „3“ i „4“	45	465	Leniwy kot	50	504	Ręcznie sterowane Wyświetlanie cyfr 1 i 8	59
437	Migające numery „5“ i „6“	45	466	Wychylenie miernika (II)	51	505	Ręcznie sterowane Wyświetlanie cyfr 1 i 9	59
438	Migające numery „7“ i „8“	45	467	Automatyczne Wyświetlanie cyfry „1“	51	506	Ładowanie i rozładowywanie kondensatora	60
439	Migające numery „9“ i „0“	46	468	Automatyczne Wyświetlanie cyfry „2“	51	507	Ręczne sterowany miernik w obwodzie z układem scalonym „ Kosmiczna bitwa”	61
440	Migające numery „b“ i „c“	46	469	Automatyczne Wyświetlanie cyfry „3“	52	508	Wskaźnik miernika porusza się do rytmu	61
			470	Automatyczne Wyświetlanie cyfry „4“	52	509	Dźwięk policyjnego auta z piskającym chipem	61
			471	Automatyczne Wyświetlanie cyfry „5“	52	510	Dźwięk auta strażackiego z piskającym chipem	61
			472	Automatyczne Wyświetlanie cyfry „6“	52	511	Dźwięk karetki z piskającym chipem	61
			473	Automatyczne Wyświetlanie cyfry „7“	52			
			474	Automatyczne Wyświetlanie cyfry „8“	52			
			475	Automatyczne Wyświetlanie cyfry „9“	52			
			476	Automatyczne Wyświetlanie cyfry „0“	52			
			477	Zmienny oscylator	53			
			478	Zmienny oscylator (II)	53			
			479	Zmienny oscylator (III)	53			

Projekt numer 306

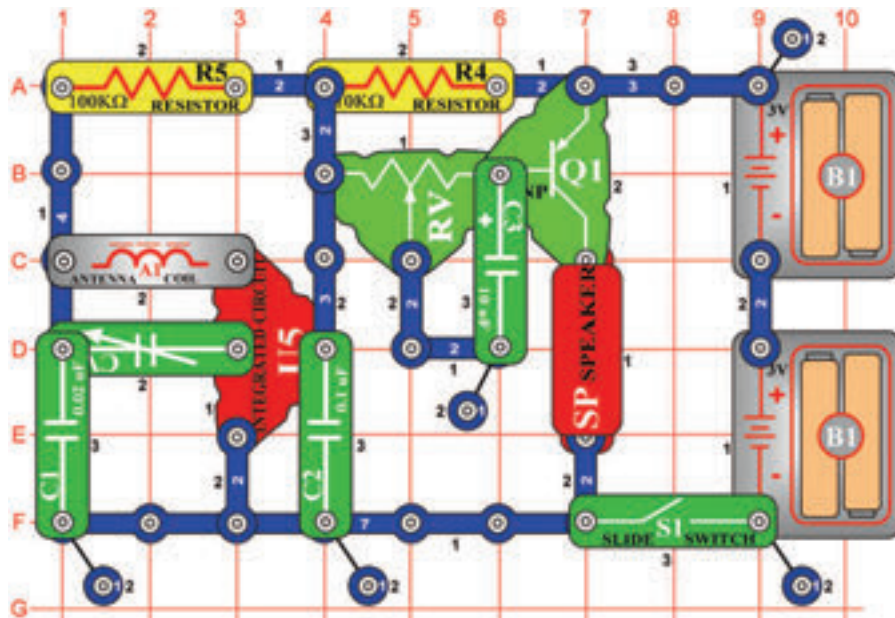

Cel: Stworzyć zintegrowany obwód „AM radio“.

Włącz przełącznik (S1) i nastaw wartość kondensatora (CV) dla radiowej stacji. Skontroluj, czy pilot zmienności rezystora jest ustawiony w lewą stronę – dla głośniejszego dźwięku.

Projekt numer 307

FM radio z możliwością ustawienia głośności

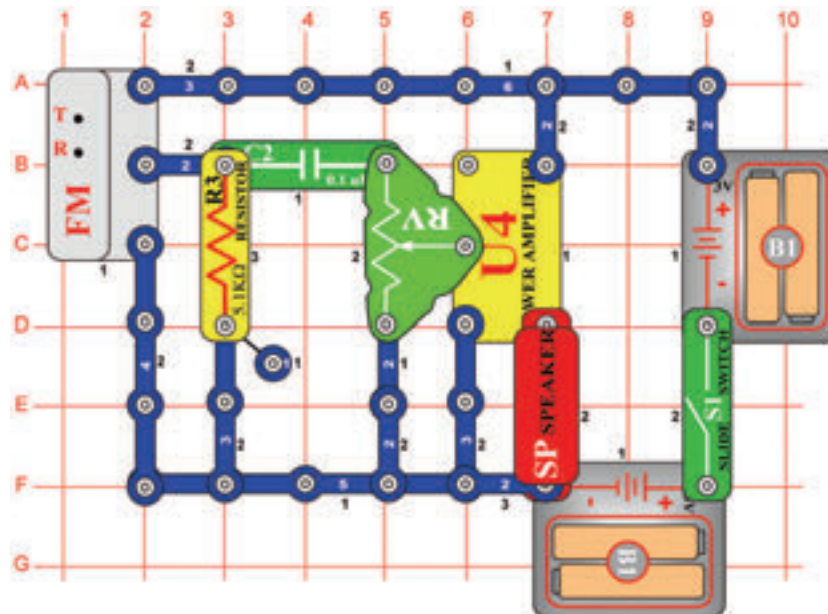

Cel: Stworzyć działające FM radio z możliwością ustawienia głośności.

Włączcie przełącznik (S1) i wcisnąć przyciska R. Potem wcisnąć przycisk T i FM moduł (FM) zacznie szukać stację radiową. Jak tylko ją znajdzie, zatrzyma się na niej a wy ją możecie słyszeć z głośnika (SP). Nastawcie głośność za pomocą regulowanego rezystora (RV). Opór kieruje ilością sygnału w obwodzie. „Elektryczny wzmacniacz” (U4). Włączcie ponownie przyciska T ; FM moduł zacznie szukać następną stację radiową i zatrzyma się aż na końcu FM pasma – na częstotliwości 108MHz. Potem musicie wcisnąć przycisk R (reset); wyszukiwanie zacznie ponownie od początku pasma – na częstotliwości 88MHz.

Projekt numer 308

Playback i nagrywanie

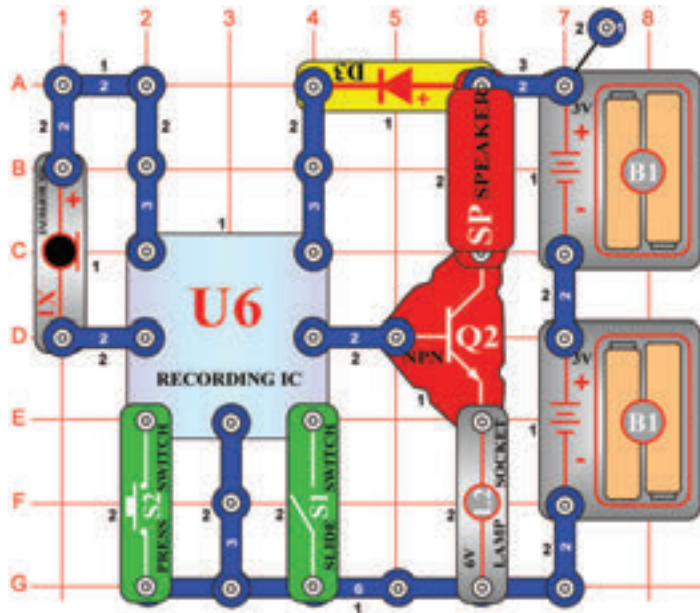

Cel: Pokazać zdolność układu scalonego.

Złóżcie obwód według obrazka. Włączcie przełącznik (S1). Usłyszycie gwizdanie, które sygnalizuje, że możecie rozpocząć nagrywanie. (X1) nawet 8 sekund a potem wyłączcie przełącznik (po 8 sekundach od wyłączenia usłyszycie piśnięcie). Wciśnijcie przycisk wyłącznika(S2); aktywuje się playback. Odtworzy się wasze nagranie i będzie następować jedna z trzech pieśni. Jeśli wciśnięcie przycisk wyłącznika, po skończonej piosence, melodia skończy się. Kiedy przycisk wciśnięcie wielokrotnie, odtworzą się wszystkie trzy utwory. Lampa (L2) służy do ograniczenia ilości prądu i nie będzie świecić.

Projekt numer 309 Odtwarzanie muzyki

Cel: Odtworzyć 3 już nagrane utwory na pamięciowym układzie scalonym.

Użyjcie obwód, opisany w projekcie numer 308.

Włączcie przełącznik (S1), potem wciśnijcie przycisk wyłącznika (S2); zacznie grać pierwszy utwór.

Po jego skończeniu wciśnijcie przycisk znowu; będzie grał drugi utwór. Po kolejnym wciśnięciu przycisku zacznie grać trzeci utwór.

Projekt numer 310 Muzyka kierowana światłem

Cel: Zestawić obwód, który do kierowania pamięciowym układem scalonym, używa światła.

Użyjcie obwód, opisany w projekcie numer 308. Zamiast przycisku wyłącznika (S2) użyjcie fototranzystora (Q4) a potem włączcie przełącznik (S1). Włączcie i wyłączcie muzykę machaniem ręką nad fototranzystorem.

Projekt numer 311 Muzyka kierowana dotykiem

Cel: Zestawić obwód, który wam umożliwi kierowanie pamięciowym obwodem za pomocą palca.

Użyjcie obwód, opisany w projekcie numer 308. Umieście jeden kontakt na podkładkę do punktu F1. Zamiast przełącznika (S2) użyjcie PNP tranzystor (Q1, strzałką wskazującą na punkt (E2) a potem włączcie przełącznik (S1). Włączcie i wyłączcie muzykę tak, że jednocześnie dotkniecie punkt F1 i G2. Może zaistnieć potrzeba, abyście nawilżyli palce.

Projekt numer 312

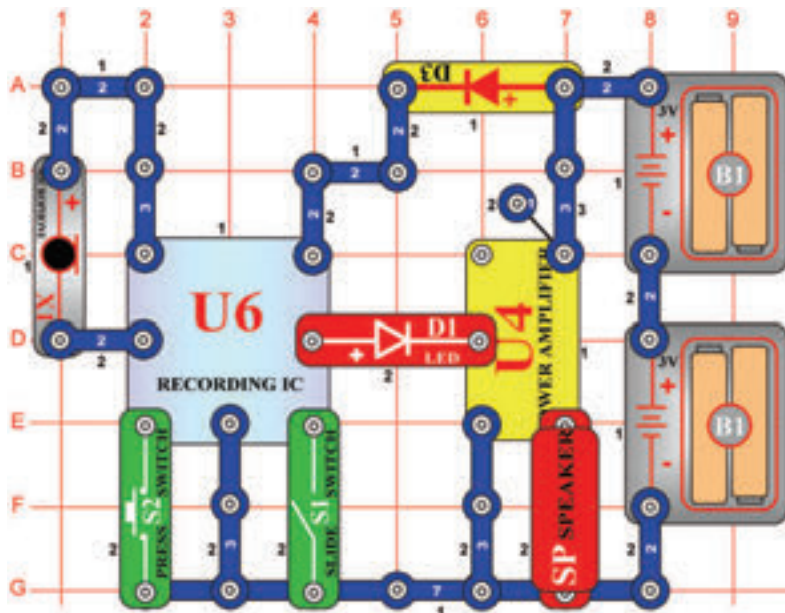

Elektrycznie wzmocnione odtwarzanie muzyki

Cel: Zestawić obwód, który wzmocni pamięciowy układ scalony.

Podłączeniem układu scalonego „Elektryczny wzmacniacz” (U4) do wyjścia pamięciowego układu scalonego (U6) możecie wytworzyć dużo głośniejszą muzykę niż w projekcie numer 308. Włączcie przełącznik (S1), usłyszycie gwizdanie, które sygnalizuje, że możemy rozpocząć nagrywanie. Do mikrofonu aż 8 sekund a potem wyłączcie przełącznik (po 8 sekundach po wyłączeniu Wyłącznika ponownie zabrmi gwizdanie).

Wciśnijcie przełącznik (S2); aktywuje się playback. Najpierw się odtworzy wasze nagranie a potem trzy utwory. Jeśli wciśniecie przycisk wyłącznika (S2) przed skończeniem utworu, muzyka się skończy. Przycisk wyłącznika możecie używać wielokrotnie, aby mogły odtworzyć się wszystkie trzy utwory.

Projekt numer 313 Elektryczny playback i nagrywanie

Cel: Wzmocnić wyjście pamięciowego układu scalonego.

Użyjcie obwód opisany w projekcie numer 312. Włączcie przełącznik (S1) a potem wciśnijcie przycisk wyłącznika (S2); zacznie grać pierwszy. Jak tylko się skończy, wciśnijcie przycisk wyłącznika znowu, abyście mogli wysłuchać drugi utwór. Kiedy się skończy wciśnijcie znowu przycisk wyłącznika; zabrmi trzeci utwór.

Projekt numer 314 Muzyka kierowana światłem

Cel: Pokazać inny wariant projektu numer 312.

Użyjcie obwód, opisany w projekcie numer 312. Zamiast przycisku wyłącznika (S2) użyjcie fototranzystor (Q4) a potem włączcie przełącznik (S1). Machaniem ręką nad fototranzystorem włączajcie i wyłączajcie muzykę.

Projekt numer 315 Muzyka kierowana dotykiem

Cel: Pokazać inny wariant projektu numer 312.

Użyjcie obwód, opisany w projekcie numer 312. Umieście jeden kontakt na podkładkę do punktu F1. Zamiast przycisku wyłącznika (S2) użyjcie PNP tranzystor (Q1 – strzałka wskazuje na punkt E2) a potem włączcie przełącznik (S1). Dotknijcie jednocześnie punktów F1 i G2, czym włączycie i wyłączycie muzykę. Może zaistnieć potrzeba, abyście namoczyli palce.

Projekt numer 316

FM radio

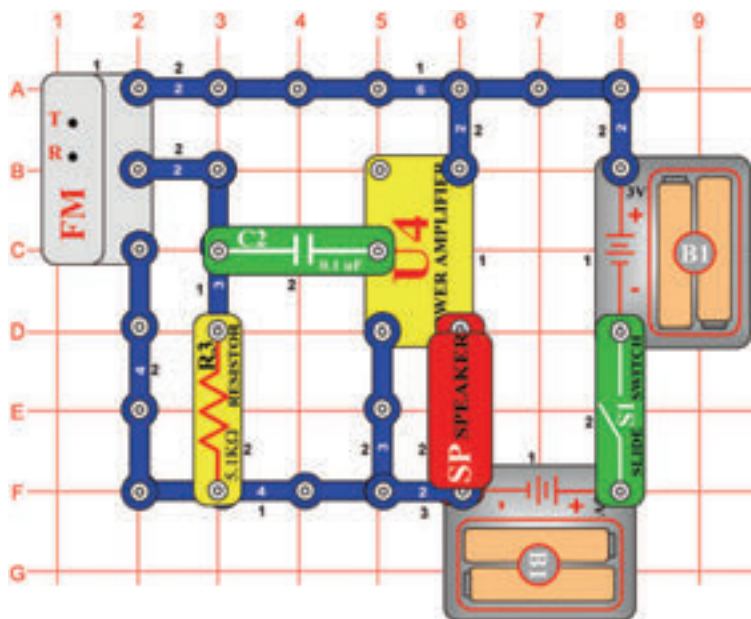

Cel: Wytworzyć działające FM radio.

FM moduł (FM) zawiera wyszukiwanie (T) i przycisk R, który służy do resetowania frekwencji – do ponownego ustawienia frekwencji na 88 MHz. To jest początek pasma FM. Wciśnijcie przycisk T, moduł zacznie wyszukiwać najbliższą dostępną radio-stację.

Włączcie przełącznik (S1) i wciśnijcie przycisk R. Jak tylko wciśnięcie przycisk T, FM moduł zacznie wyszukiwać dostępną radio stację. Jak tylko ją znajdzie, zatrzyma się na niej a wy możecie ją usłyszeć z mikrofonu. Wciśnijcie ponownie przycisk T; FM moduł zacznie szukać kolejnej stacji – aż do frekwencji

108MHz = do końca pasma FM a potem się zatrzyma. Potem musicie wcisnąć przycisk R, aby rozpocząć nowe wyszukiwanie – zacznie ponownie od frekwencji 88 MHz.

Projekt numer 317

Mega obwód

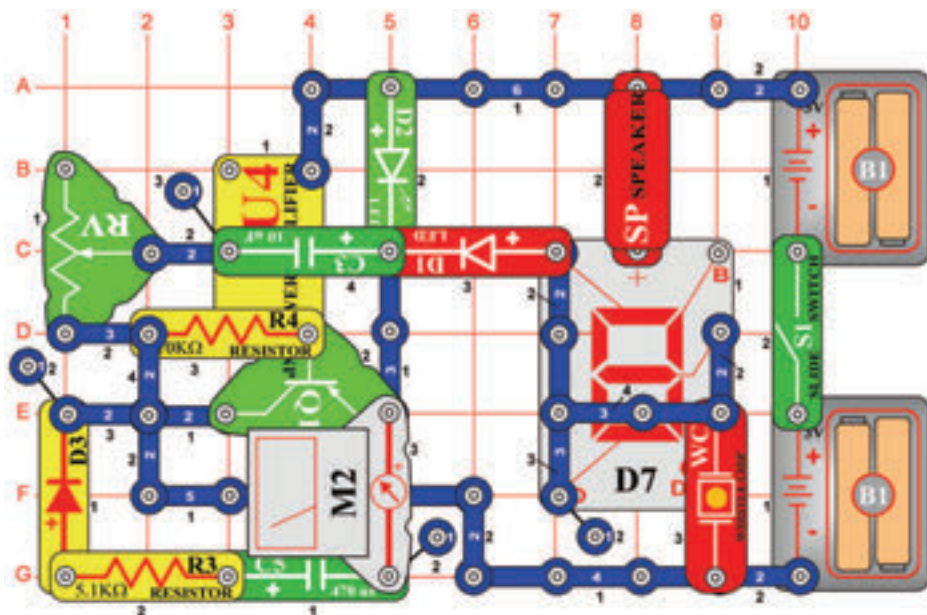

Cel: Wytworzyć układ scalony.

Tutaj przedstawiamy przykład wykorzystania wielu elementów do stworzenia nietypowego obwodu. Nastawcie miernik (M2) na niską wartość = LOW (lub 10mA). W ten sposób nastawiliście miernik na mierzenie z wysoką czunością. Włączcie przełącznik (S1). Obwód drga, na 7-segmentowym wyświetlaczu (D7) miga cyfra 5 a LED diody (D1 i D2) migają także. Wskazówka miernika przechyla się z jednej strony na drugą a głośnik (SP) wydaje niski ton, wszystko to w tym samym rytmie. Frekwencję obwodu możecie zmienić ustawieniem rezystora (RV).

Projekt numer 318

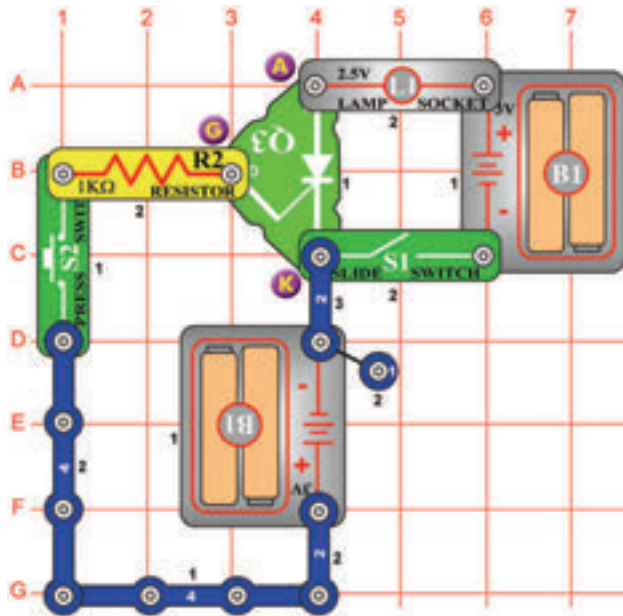

Układ prostownika z 2,5V żarówką

Cel: Nauczyć się zasady prostownika.

Ten oto obwód przedstawia zasadę prostownika (Q3). Prostownik możemy sobie wyobrazić jako elektroniczny przełącznik z trzema anodami, katoda. Tak samo jak bieżąca dioda, umożliwia przejście prądu tylko w jednym kierunku w tzw. prądowych pulsach (albo stałym napięciem między spinaczami) między przejściem a katodą. Jeden zestaw baterii zasila lampę, drugi prostownik. Włączycie przełącznik (S1); żarówka się nie rozświeci(L1). Teraz wciśnijcie przycisk przełącznika (S2); prostownik się włączy i rozświeci się żarówka. Będziecie chcieli ją zgasić, musicie wyłączyć przełącznik(S1).

Projekt numer 319

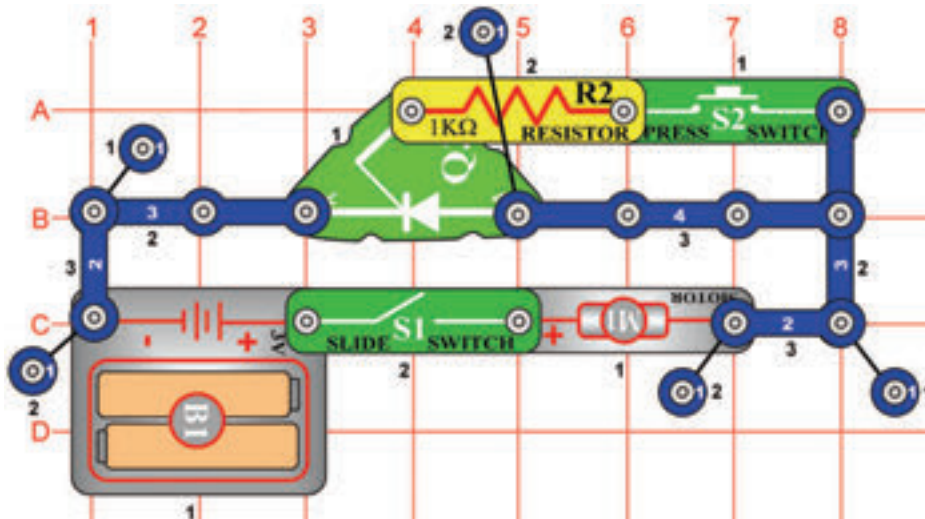

Prostownik i silnik

Cel: Aktywować silnik za pomocą prostownika.

Umieście wentylator w silniku (M1). W tym obwodzie przejście połączone jest z baterią (B1) przez 1kΩ rezystor (R2). Kiedy przełącznik jest włączony, jest nasilane przejście, prostownik (Q3) jest aktywowany i silnik się obraca. Silnik się obraca tak długo, do kiedy wyłączycie przełącznik.



OSTRZEŻENIE: Ruchome części.
Podczas pracy nie dotykajcie wentylatora ani silnika.

Projekt numer 320

Muzyczny alarm

Cel: Wytworzyć muzyczny alarm.

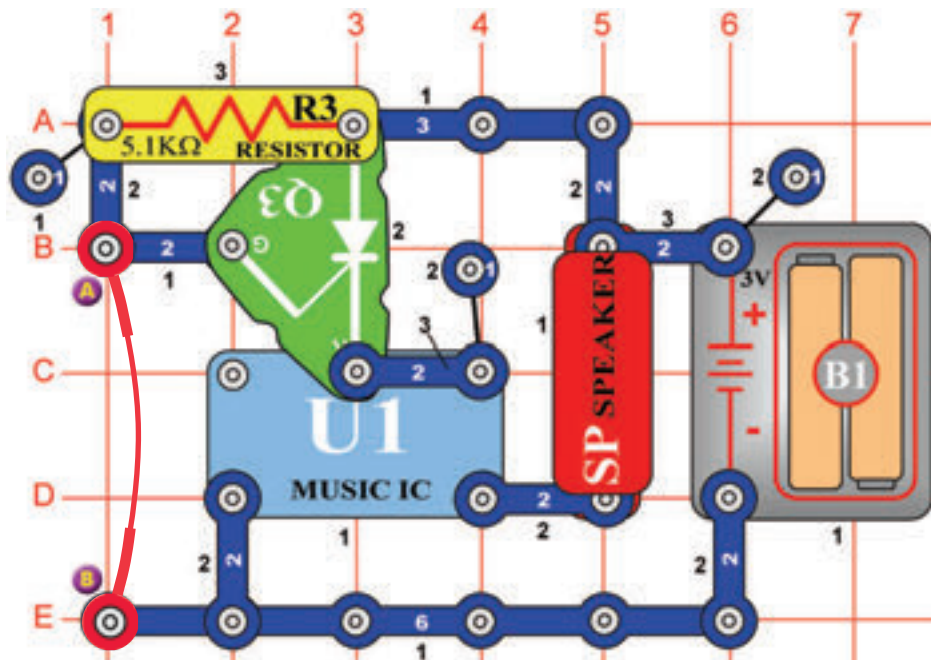

Alarmowy obwód jest aktywowany, jeśli odczepicie łączący drut z punktu A i B. Łączący drut skraca przejście prostownika (Q3) i prostownika tzn. nie przewodzi prądu. Jeśli odczepicie łączący drut, napięcie przejdzie na przejście i prostownik przepuści prąd. Bateria połączy się do układu prostownika „Muzyka” i będzie słycać muzykę. Zamontujecie obwód, nie usłyszycie muzyki. Po usunięciu łączącego przewodu, będzie słycać muzykę.

Projekt numer 321 Muzyczny alarm kierowany światłem

Cel: Stworzyć alarm z muzycznym przewodnikiem kierowanym światłem.

Użyjcie obwodu, opisanego w projekcie numer 320. Zamiast odporu (R3) użyjcie fototranzystora (Q4) i odłączcie łączący drut. Zastońcie fototranzystor ręką. Potem pomału odstońcie. Pada na rezystor światło, gra muzyka.

Projekt numer 322

Prostownik kierowany światłem

Cel: Zbudować obwód, który aktywuje żarówkę i silnik daną ilością światła.

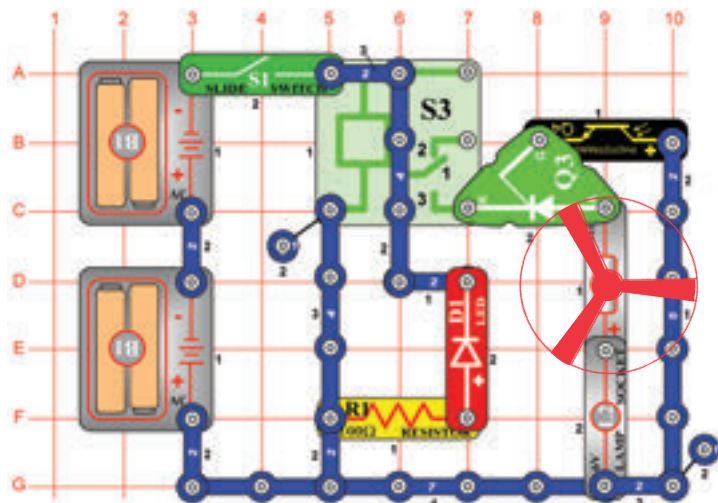

Zakryjcie fototranzystor (Q4) palcem. Włączcie przełącznik (S1), rozświeci się tylko LED dioda (D1). Przekaznik (S3) podłączy silnik (M1) i żarówkę (L2) do baterii, ale silnik i żarówka nie będą połączone, do kiedy w przejściu prostownika nie będzie napięcia. Odkryjcie palec, światło padnie na fototranzystor, jego rezystancja się zmniejszy a na przejściu prostownika (Q3) powstanie napięcie. Prostownik przewodzi prąd, a silnik i żarówka nie działają.



OSTRZEŻENIE: Ruchome części.

Podczas pracy nie dotykajcie wentylatora ani silnika.

Projekt numer 323

3mA miernik

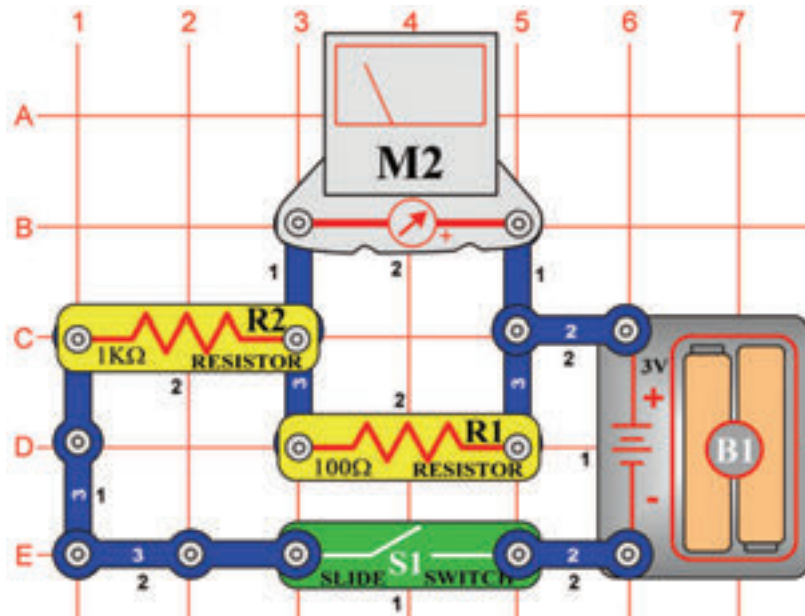

Cel: Zestawić 3mA mierzący obwód.

Ustawcie miernik(M2) na niską zawartość = LOW (lub 10mA). Mierzenie będzie teraz wykonywane z wysoką czułością. Wewnątrz miernika znajduje się nieruchomy magnes a wokół niego ruchoma cewka. Podczas przejścia prądu przez cewkę powstaje pole magnetyczne. Wzajemnym działaniem dwóch magnetycznych pól cewka (złączona ze wskazówką) się porusza (wychyla). Miernik jest zdolny zapamiętać wartość 300 μ A. Aby zwiększyła się zakres miernika, są z nim rezystory połączone równolegle lub szeregowo.

Złóżcie obwód według obrazku. Umieszczenie 100 Ω rezystora (R1) równolegle z miernikiem, zwiększy zakres miernika 10x = na 3mA. Rezystorem przechodzi więcej prądu niż miernikiem. Czym niższa jest wartość rezystora, tym większy jest zakres miernika.

Projekt numer 324

0 – 3V Woltometr

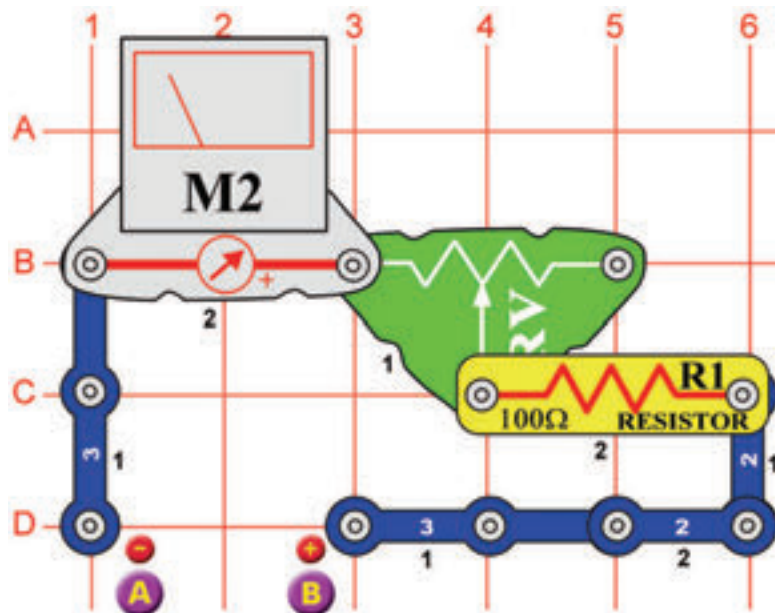

Cel: Wytworzyć woltometr.

Złóżcie obwód z 0 – 3V woltometrem. Nastawcie miernik(M2) na niską zawartość = LOW (albo 10mA). Użycie nowych baterii a bateriowe gniazdo umieście między punkty A i B. Nastawcie wartość rezystora (RV) tak, aby wskazówka przechyliła się przez całą skalę. Teraz możecie spróbować, czy są inne „AA“ baterie naładowane; wystarczy je włożyć do gniazda bateriowego.

Projekt numer 325

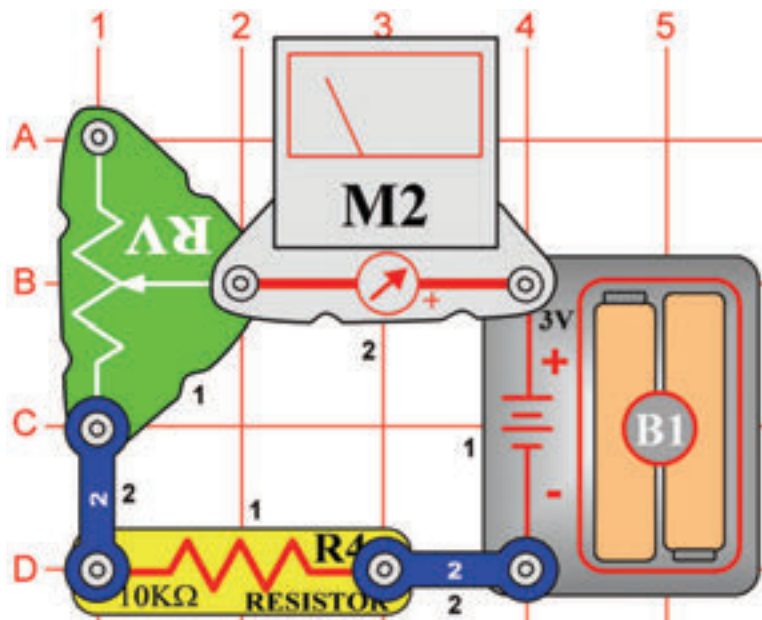

Funkcja regulowanego rezystora

Cel: Zrozumieć funkcję regulowanego rezystora.

Regulowany rezystor jest to normalny rezystor z łączącym ramieniem, który porusza się po tworzywie z oporową warstwą i odczytuje wymaganą rezystencję. Suwak na regulowanym rezystorze porusza się łączącym ramieniem i ustawia rezystencję pomiędzy dolnym (punkt C1) a środkowym (bod B2) spinaczem. Pozostała rezystencja jest pomiędzy środkowym a górnym spinaczem. Na przykład, kiedy suwak jest na dole, jest pomiędzy dolnym a środkowym spinaczem minimalna rezystencja (najczęściej 0Ω) a między środkowym a górnym stykiem jest wtedy maksymalna rezystencja. Rezystor między górnym (punkt A1) a dolnym (punkt A3) stykiem wydaje zawsze całkowitą rezystencję (w waszej części jest to $50k\Omega$).

Nastawcie miernik (M2) na małą wartość = LOW (albo 10mA). Nastawcie regulowaną rezystencję (RV) na maksymalną wartość = przesunięcie suwaka w górę – powiększycie rezystencję. Wskazówka miernika wychyli się jedynie częściowo. Jeśli będziecie przesuwac na dół, czyli obniżać rezystencję, wskazówka miernika wychyli się dalej.

Projekt numer 326

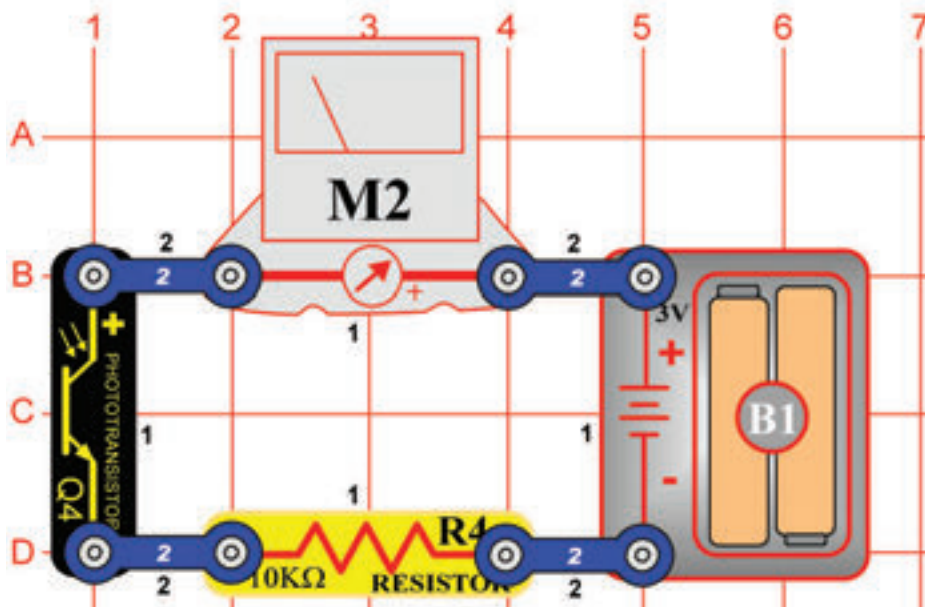

Funkcje fototranzystora

Cel: Zrozumieć funkcję fototranzystora.

Złóżcie obwód według schematu. Nastawcie miernik (M2) na małą wartość = LOW (lub 10mA). Fototranzystor (Q4) jest rezystorem czułym na światło. Jego wartość zmienia się niemal od nieskończoności w zupełnej ciemności do 1000Ω , jeśli świeci na niego światło. Zmierzone wartości zmieniają się zgodnie ze zmianami wartości rezystencji w obwodzie.

Jeśli są włączone światła, wskazówka miernika pokazuje na skali wyższą wartość. Kiedy światła są wyłączone, wskazówka pokazywać będzie niższą wartość. To znaczy, że rezystencja fototranzystora zmienia się według ilości światła w pomieszczeniu.

Projekt numer 327

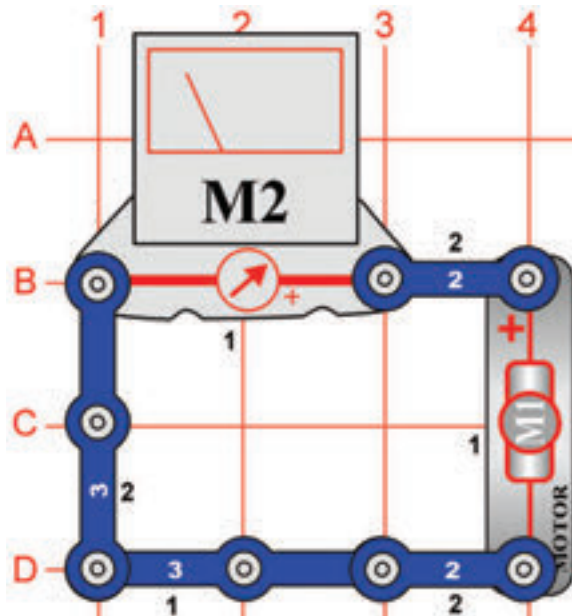

Wychylenie wskazówki miernika za pomocą silnika

Cel: Nauczyć się zasady prostownika.

Nastawcie miernik(M2) na niska wartość = LOW (lub 10mA). Obracając silnikiem powstaje prąd. Kierunek obracającego się silnika określa też kierunek przejścia prądu. Szybko obracajcie silnikiem (M1) ręką zgodnie z ruchem wskazówek zegara, wskazówka miernika będzie się przechylać w prawo. Teraz obracajcie silnikiem przeciwnie z ruchem wskazówek zegara a wskazówka miernika będzie przechylać się w lewo.

Projekt numer 328

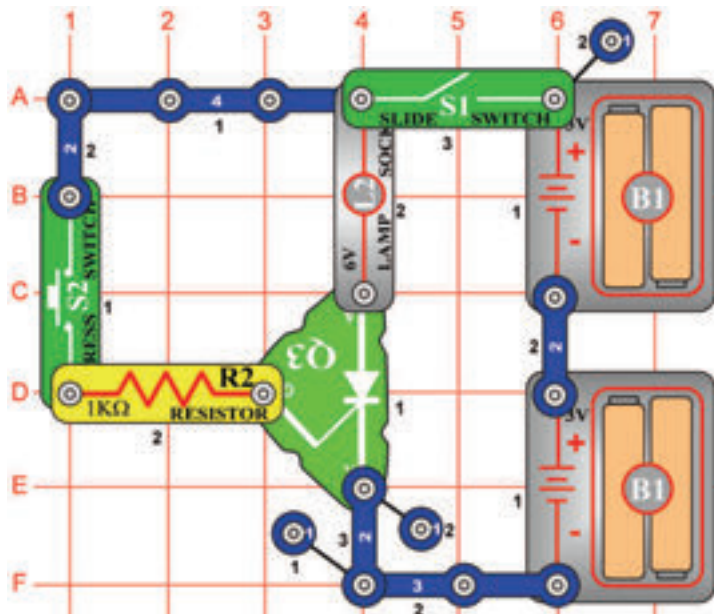

Prostownik i 6V żarówka

Cel: Nauczyć się zasady prostownika.

W tym obwodzie 6 woltowa żarówka (L2) zaświeci się aż wtedy, kiedy będzie prostownikiem przechodził prąd. Jeśli włączycie przełącznik (S1), żarówka nie będzie świecić. Wciśnijcie przycisk wyłącznika (S2); żarówka się zaświeci. Będzie świecić tak długo, do kiedy wciśnięcie przełącznika. Do zabezpieczenia prostownika jest w obwodzie umieszczony 1kΩ rezystor (R2), który jest położony szeregowo z przejściem prostownika i ogranicza ilość przechodzącego prądu.

Projekt numer 329 Zasada segmentowej LED diody

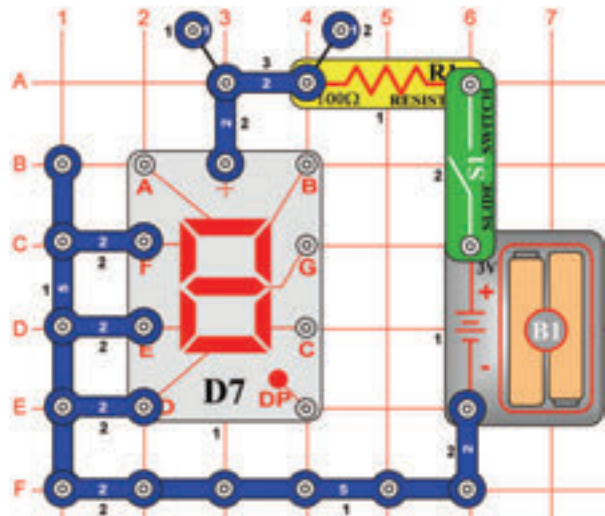

Cel: Pokazać funkcję siedmiu segmentowej LED diody

Wyświetlacz (D7) składa się z siedmiu segmentów. Elementem każdego jest LED dioda, połączona do wejściowego kontaktu. Jeśli jest kontakt podłączony do ujemnego pola baterii, segment świeci. Na przykład, w obwodzie na obrazku świeci litera „L”.

Projekt numer 330 Wyświetlanie cyfry „1”

Cel: Skonfigurować siedem segmentów tak, aby wyświetliła się cyfra 1.

Podłączcie B i C do ujemnego pola baterii.

Projekt numer 331 Wyświetlanie cyfry „2”

Cel: Skonfigurować siedem segmentów tak, aby wyświetliła się cyfra 2.

Podłączcie A,B,G,E i D do ujemnego pola baterii.

Projekt numer 332 Wyświetlanie cyfry „3”

Cel: Skonfigurować siedem segmentów tak, aby wyświetliła się cyfra 3.

Podłączcie A,B,G,C i D do ujemnego pola baterii.

Projekt numer 333 Wyświetlanie cyfry „4”

Cel: Skonfigurować siedem segmentów tak, aby wyświetliła się cyfra 4.

Podłączcie B, C, F i G do ujemnego pola baterii.

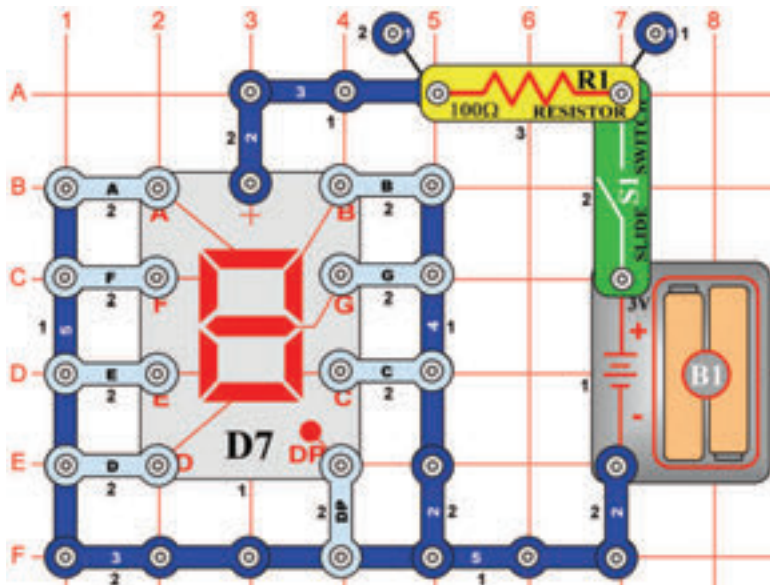

Projekt numer 334
Wyświetlanie
cyfry „5”

Cel: Skonfigurować siedem segmentów tak, aby wyświetliła się cyfra 5.

Podłączcie A, F, G, i D do ujemnego pola baterii.

Projekt numer 335
Wyświetlanie
cyfry „6”

Cel: Skonfigurować siedem segmentów tak, aby wyświetliła się cyfra 6.

Podłączcie A, C, D, E, F i G do ujemnego pola baterii.

Projekt numer 336
Wyświetlanie
cyfry „7”

Cel: Skonfigurować siedem segmentów tak, aby wyświetliła się cyfra 7.

Podłączcie A, B i C do ujemnego pola baterii.

Projekt numer 337
Wyświetlanie
cyfry „8”

Cel: Skonfigurować siedem segmentów tak, aby wyświetliła się cyfra 8.

Podłączcie A, B, C, D, E, F i G do ujemnego pola baterii.

Projekt numer 338
Wyświetlanie
cyfry „9”

Cel: Skonfigurować siedem segmentów tak, aby wyświetliła się cyfra 9.

Podłączcie A, B, C, D, F i G do ujemnego pola baterii.

Projekt numer 339
Wyświetlanie
cyfry „0”

Cel: Skonfigurować siedem segmentów tak, aby wyświetliła się cyfra 0.

Podłączcie A, B, C, D, E, i F do ujemnego pola baterii.

Projekt numer 340

Mierzenie muzyki

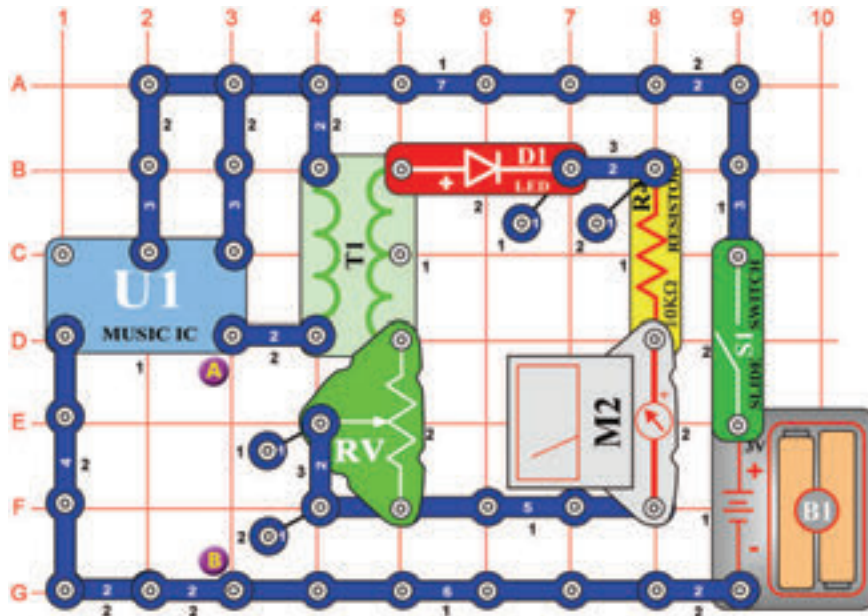

Cel: Widzieć i słyszeć wyjście układu scalonego „muzyka”.

Nastawcie miernik (M2) na niską wartość (lub 10mA). W tym obwodzie jest wyjście układu scalonego „Muzyka” (U1) przyłączone do boku transformatora (T1) z mniejszą ilością zwojów. To włącza LED diodę (D1) i wychyla wskazówkę miernika.

Umieście regulowany rezystor (RV) do niższego stanowiska i włączcie przełącznik (S1). Ustawcie rezystor do góry. To zwiększy napięcie między LED a miernikiem. LED dioda świeci a miernik przechyla się bliżej do wartości 10. Umieście głośnik (SP) między punktami A i B i użyjcie łączący przewód do zakończenia połączenia. Teraz możecie widzieć i słyszeć wyjście układu scalonego „Muzyka”.

Projekt numer 341

LED dioda i przekaźnik

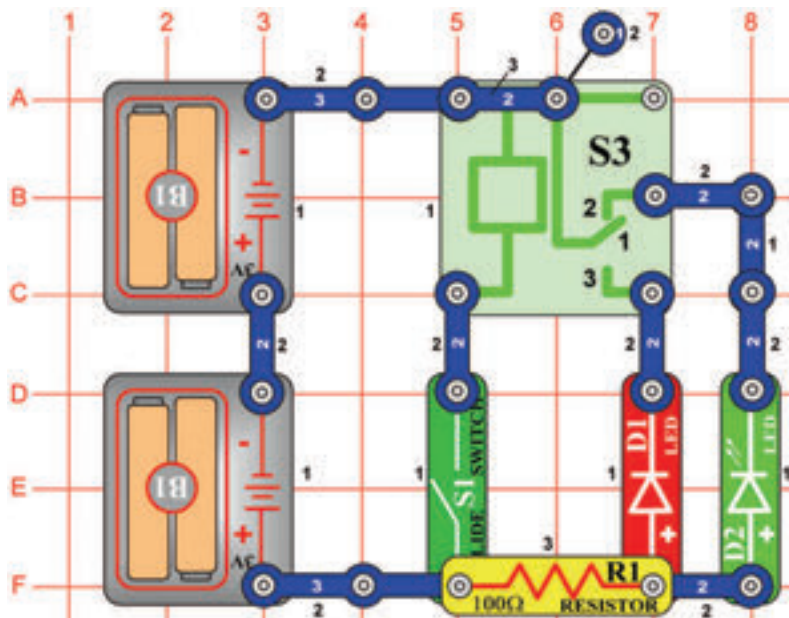

Cel: Włączyć i wyłączyć LED diodę za pomocą przekaźnika.

Przekaźnik jest elektronicznym łącznikiem styków, które są rozłączone lub złączone według ilości obecnego napięcia. Zawiera cewkę, która wytwarza magnetyczne pole w przypadku, gdy przechodzi przez nią elektryczny prąd. Magnetyczne pole przyciąga ferromagnetyczną armaturę, która łączy styki. Kontakt numer 2 jest normalnie złączony i łączy zieloną LED diodę (D2) i rezystor, zasilane bateriami.

Jeśli wyłączycie przełącznik (S1), powinna zaświecić się zielona LED dioda. Teraz włączycie przełącznik, kontakt numer 1 na przekaźniku (S3) się złączy z kontaktem numer 3 i wtedy zaświeci się czerwona LED dioda (D1).

Projekt numer 342

Ręczny 7 sekundowy włącznik

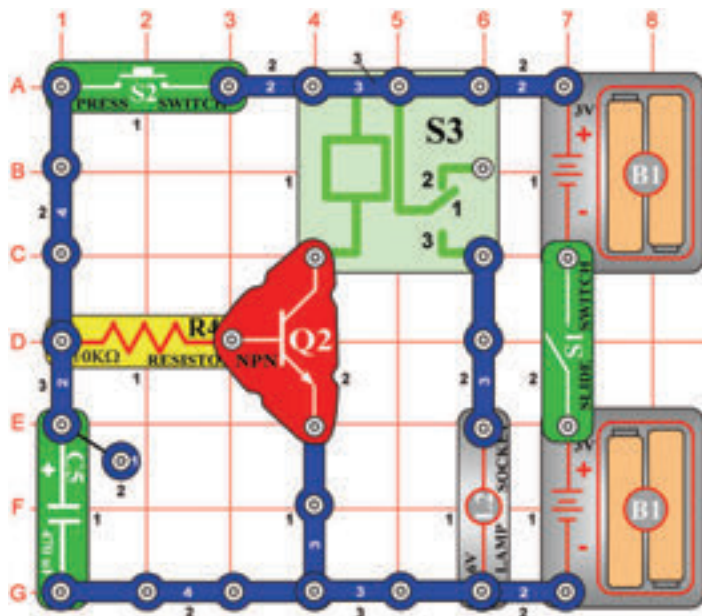

Cel: Wytworzyć ręczny przełącznik za pomocą przekaźnika.

Tranzystor (Q2) reaguje jako przełącznik; łączy przekaźnik (S3) z baterią. Jeśli jest na bazie tranzystora dodatnie napięcie, żarówka (L2) będzie świecić. Włączycie przełącznik (S1) i przytrzymajcie przycisk wyłącznika (S2) w dolnej pozycji. Tranzystor się włączy, kondensator (C5) się naładuje a żarówka się rozświeci.

Jak tylko zwolnicie przycisk wyłącznika, kondensator się wyładowuje przez bazę, co włączy tranzystor. Tranzystor się wyłączy, kiedy kondensator jest prawie rozładowany – po 7 sekundach. Styki przekaźnika się zetkną a żarówka zgaśnie. Zmieńcie wartość kondensatora i obserwujcie, co się stanie.

Projekt numer 343

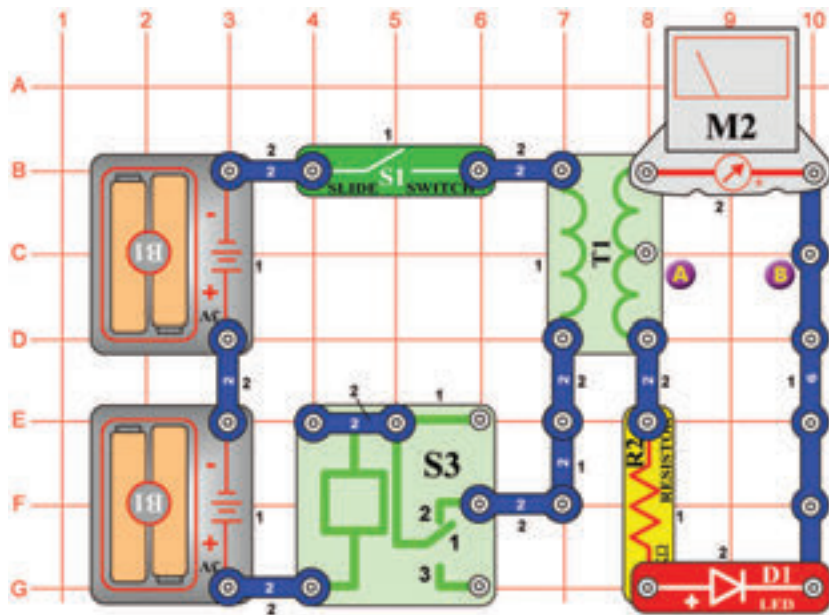

Układ prostownika półfalowego napięcia wejściowego

Cel: Złożyć układ scalony półfalowego napięcia wejściowego.

Prostownik zmienia napięcie zmienne na stałe. Dioda (D1) umożliwia tutaj przejście prądu tylko w jednym kierunku, dla jednej polaryzacji użytego napięcia. Przy złączaniu i rozłączaniu styków wytwarza się zmienne napięcie na transformatorze (T1). Możemy zmierzyć prąd z wyjścia transformatora za pomocą rezystora (R2), diody (D1) i miernika (M2). Ustawcie miernik na niską wartość = LOW (Lub 10mA). Włączcie przełącznik (S1), LED dioda się rozświeci, jak tylko wskazówka pokaże na skali wartość 5.

Projekt numer 344 Układ prostownika półfalowego napięcia wejściowego (II)

Układ prostownika półfalowego napięcia wejściowego (II).

Użycie obwód opisany w projekcie numer 343. Zorientujcie się co się stanie, kiedy miernik podłączycie do środkowego styku po stronie z większą ilością zwojów.

Umieście miernik (M2) między punkty A i B a włączcie przełącznik (S1). Wskazówka powinna wychylić się mniej, tak do połowy, niż w projekcie numer 343. jeśli użyjecie mniejszą ilość zwojów, wyjściowa wartość napięcia będzie mniejsza.

Projekt numer 345 LED dioda a dioda

Cel: Dostrzec różnice w napięciu między LED diodą a diodą.

Użycie obwód opisany w projekcie numer 343. Zastąpcie LED diodę (D1) diodą (D3) i włączcie przełącznik (S1). Wskazówka będzie wskazywać wyższą wartość, ponieważ spadek napięcia diody jest mniejszy niż spadek napięcia diody LED.

Projekt numer 346 Prąd i rezystencja

Cel: Dostrzec, jak rezystor wpływa na ilość prądu.

Zamieńcie 1k Ω rezystor (R2) na 5,1 k Ω rezystor (R3) i włączcie przełącznik (S1). Zobaczycie że zwiększenie rezystencji obniża ilość prądu biegnącego miernikiem (M2).

Projekt numer 347

Telegraf

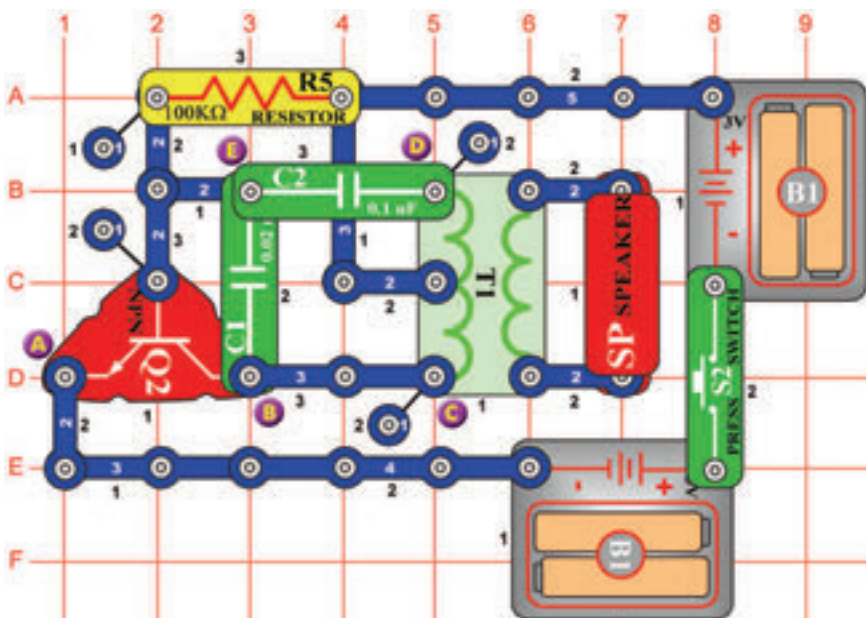

Cel: Stworzyć dźwięk telegrafu

Wciśnijcie przycisk wyłącznika (S2). Obwód będzie drgać a zmienne napięcie z transformatora(T1) przejdzie na głośnik (SP). Abyście mogli stworzyć dźwięk, wciskajcie ponownie przycisk wyłącznika w krótszych i dłuższych odstępach.

Projekt numer 348 Komar

Cel: Za pomocą piszczącego chipa stworzyć dźwięk bzyku komara

Użyjcie obwód, opisany w projekcie numer 347. Usuńcie z niego głośnik (SP). Podłączcie piszczący chip (WC) między punkty C i D. Tak powstanie bzyczenie komara.

Projekt numer 349 Komar (II)

Cel: pokazać różne warianty projektu numer 347.

Użyjcie obwód, opisany w projekcie numer 347. Podłączcie piszczący chip(WC) między punkty B i E.

Projekt numer 350 Komar (III)

Cel: pokazać różne warianty projektu numer 347.

Użyjcie obwód, opisany w projekcie numer 347. Podłączcie piszczący chip (WC) między punkty E i D (pod kondensator C2) albo użyjcie przewody łączące.

Projekt numer 351 Dotykiem kierowany dźwięk komara

Cel: Za pomocą fototranzystora ustawić dźwięk oscylatora.

Użyjcie obwód, opisany w projekcie numer 347. Zastąpcie 100kΩ rezystor (R5) fototranzystorem (Q4). Pomachajcie ręką nad rezystorem a dźwięk się zmieni.

□ Projekt numer 352

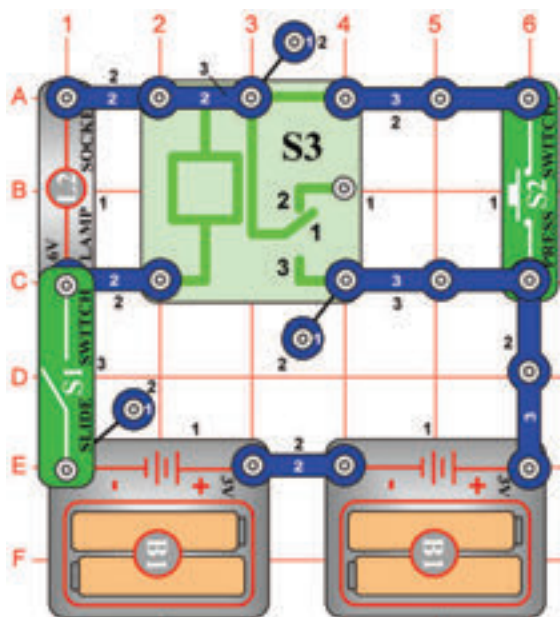

Żarówka i przełącznik

Cel: Zaświecić żarówkę za pomocą przełącznika.

Wyłączcie przełącznik (S1). Jeśli wciśnięcie przycisku wyłącznika (S2), żarówka (L2) nie będzie świecić. Włączcie przełącznik i wciśnijcie ponownie przycisk wyłącznika; żarówka świeci i będzie świeciła tak długo, do kiedy wyłączycie przełącznik. Ten właśnie obwód zapamiętuje, że przycisk wyłącznika był wciśnięty. Wyłączcie i ponownie włączcie przełącznik. Żarówka będzie wyłączona, po wciśnięciu przycisku wyłącznika żarówka zaświeci się. Komputery wykorzystują pamięciowe obwody do zapamiętywania stanu wstrzymania i działania.

□ Projekt numer 353

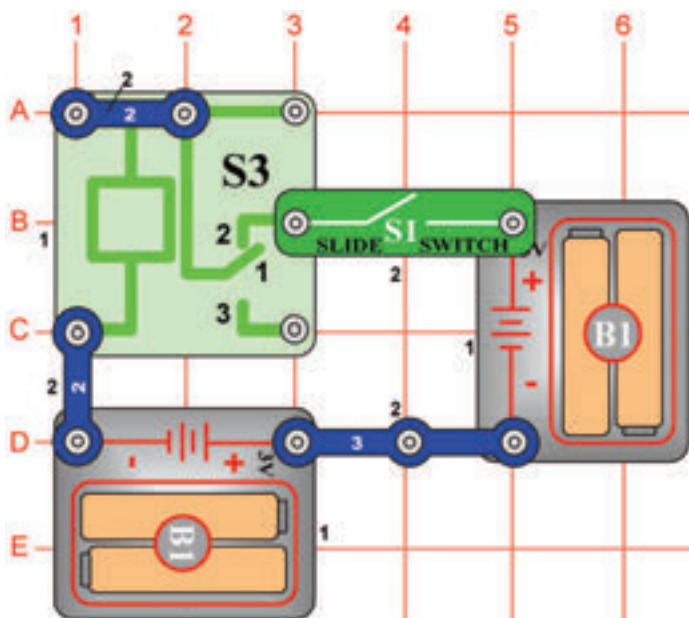

Brzęczący przełącznik

Cel: Wytworzyć brzęczący przełącznik.

Jeśli włączycie przełącznik, powinniście usłyszeć bzyczenie, wychodzące z przełącznika (S3). Dźwięk jest wynikiem tego, że styki przełącznika odłączają się i łączą w bardzo krótkich interwałach.

Projekt numer 354

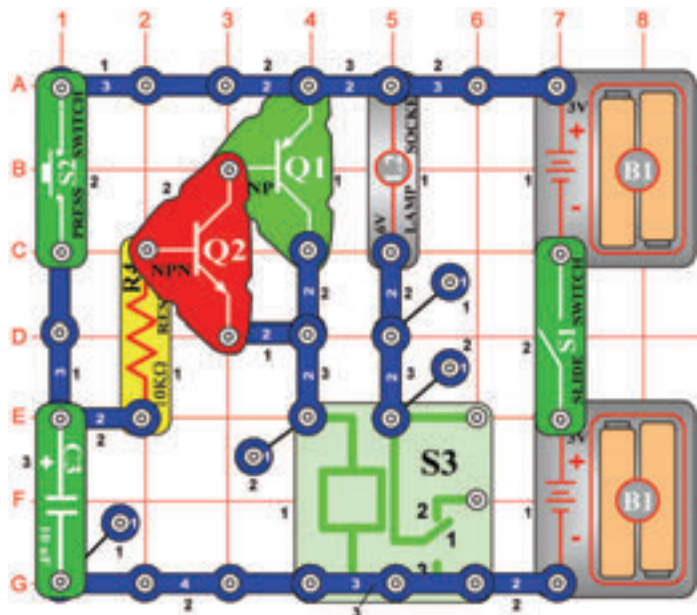

Tranzystorowy włącznik

Cel: Wytworzyć ręczny łącznik za pomocą tranzystora zamiast przekaźnika.

Ten obwód jest podobny do obwodu, opisanego w projekcie numer 342, z tym wyjątkiem że teraz użyjemy dwa tranzystory. Włączcie przełącznik (S1) i przytrzymajcie przycisk wyłącznika (S2) w dolnej pozycji. Tranzystory (Q1 a Q2) się włączą, kondensator (C3) się zasili a żarówka (L2) zaświeci się. Jeśli uwolnicie przycisk wyłącznika (S2), kondensator się rozładuje w bazie, przy czym tranzystor zostanie włączony. Tranzystory się wyłączą, jak tylko kondensator się prawie wybije (około 1 minuty). Kontakty przekaźnika (S3) się zetkną a żarówka zgaśnie.

Projekt numer 355

Światłem kierowany przekaźnik

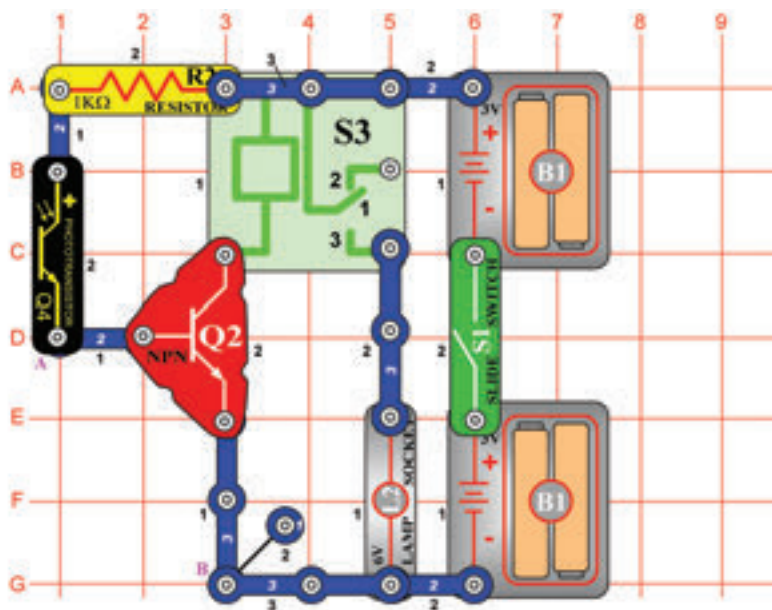

Cel: Użyć fototranzystor do sterowania przekaźnikiem.

Przy normalnym świetle jest rezystencja fototranzystora (Q4) mała, na bazie tranzystora (Q2) jest napięcie. To włączy tranzystor, przekaźnik (S3) jest zasilany bateriami a żarówka (L2) świeci. Jeśli ilość światła się zmniejszy, rezystencja wzrośnie a napięcie na Q2 spadnie. Jeśli spadnie dostatecznie, tranzystor się wyłączy. Włączcie przełącznik (S1) a żarówka się zaświeci. Jeśli zasłonicie rezystor przed dopływającym światłem, żarówka się wyłączy.

Projekt numer 356 Przekaźnik ze świetlnym alarmem żarówki

Cel: Stworzyć system alarmowy, który rozświeci żarówkę.

Zastąpcie fototranzystor (Q4) 10kΩ rezystorem (R4). Podłączcie kabel do punktu A i B. Jeśli kabel jest podłączony, tranzystor (Q2) jest wyłączony, a przekaźnik (S3) ani żarówka (L2) nie są zasilane. Odłączcie kabel. Kontakty przekaźnika się zetkną a żarówka się zaświeci.

Projekt numer 357

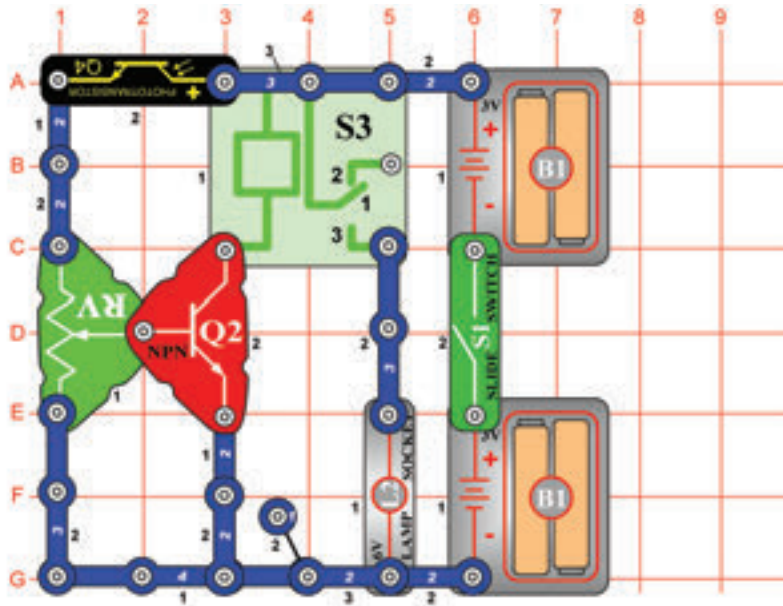

Regulowane kierowanie światłem

Cel: Złóżcie regulowany, światłem kierowany przełącznik.

Ustawieniem regulowanej rezystencji możecie ustawić ilość światła, które jest potrzebne do tego, aby żarówka (L2) została zaświecona. Ustawcie rezystor na górną pozycję i włączcie wyłącznik. Żarówka zaświeci się. Zasłońcie fototranzystor (Q4) a żarówka zgaśnie. Ustawcie regulowany rezystor na różne pozycje a potem zasłońcie fototranzystor. Zauważycie, że tylko połowa rezystencji wpływa na obwód. Przy ustawieniu pozycji od środkowej do dolnej, zostaje żarówka wyłączona.

Projekt numer 358

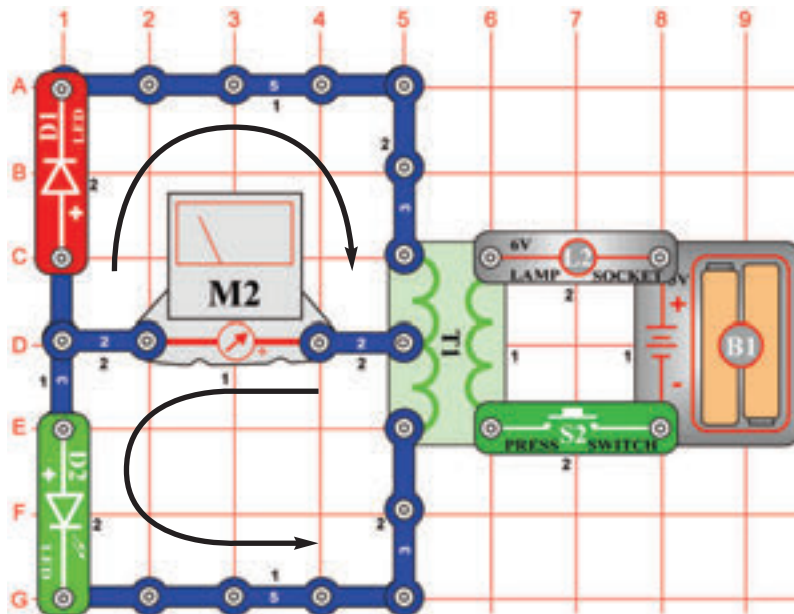

Wychylenie wskazówki miernika

Cel: pokazać właściwości transformatora.

Nastawcie miernik (M2) na małą wartość = LOW (lub 10mA). Czyli na wyższą czułość. Jeśli wciśnięcie przycisku wyłącznika (S2), powstaje prąd po lewej stronie transformatora (T1). Prąd włączy światła LED diod (D1 a D2) i wychyli wskazówkę miernika. Istnieją dwa kierunki przejścia prądu – według strzałek. Górny prąd powstaje, kiedy wciśnięcie przycisku wyłącznika, a dolny przy uwolnieniu przycisku wyłącznika.

Projekt numer 359

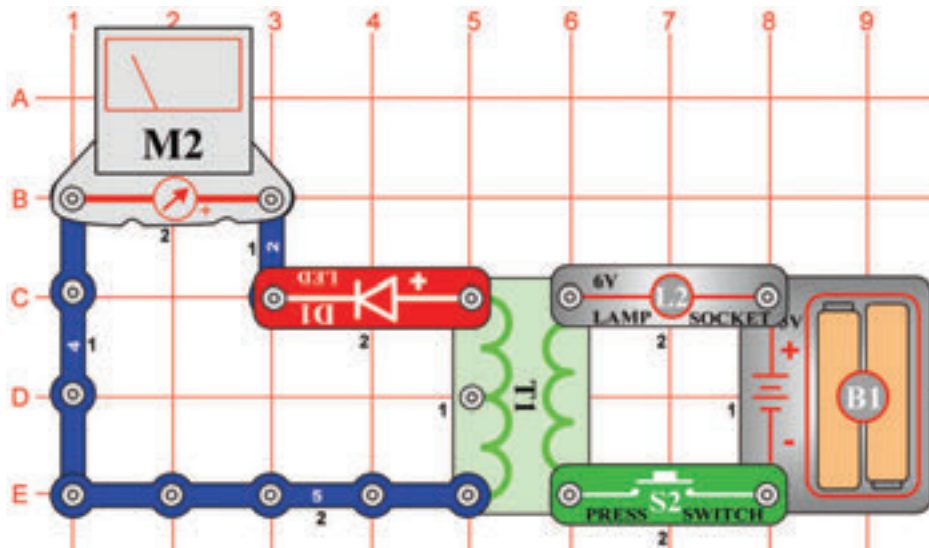

Zmiana prądu zmiennego na stały

Cel: Zmienić zmienny prąd na stały za pomocą LED diody.

Nastawcie miernik (M2) na małą wartość = LOW (lub 10mA = wielką czułość). Jeśli wciśniesz i ponownie uwolnisz wielokrotnie przycisk wyłącznika (S2), powstaje prąd zmienny. LED dioda (D1) zmienia prąd zmienny na stały, dlatego że umożliwia prądowi przejść tylko w jednym kierunku. LED dioda powinna się świecić a wskazówka miernika wychylić się jedynie w prawym kierunku. Bez diody LED wskazówka wychylała by się w obu kierunkach.

Projekt numer 360

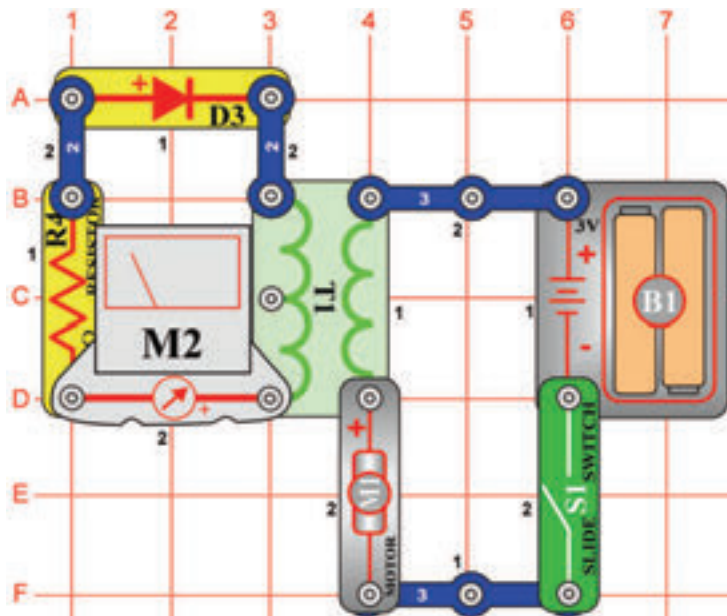

Miernik prądu

Cel: Zmierzyć prąd przechodzący transformatorem.

Nastawcie miernik (M2) na małą wartość = LOW (lub 10mA = wielką czułość). Jak tylko umieścicie miernik, diodę (D3) i rezystor (R4), ograniczający ilość prądu na transformator (T1), możecie mierzyć prąd. Włączcie przełącznik (S1) a silnik (M1) się zacznie obracać. Prąd po prawej stronie transformatora wytwarza za pomocą magnetyzmu prąd także po lewej stronie.

OSTRZEŻENIE: Ruchome części.
Podczas działania nie dotykajcie wentylatora ani silnika

Projekt numer 361

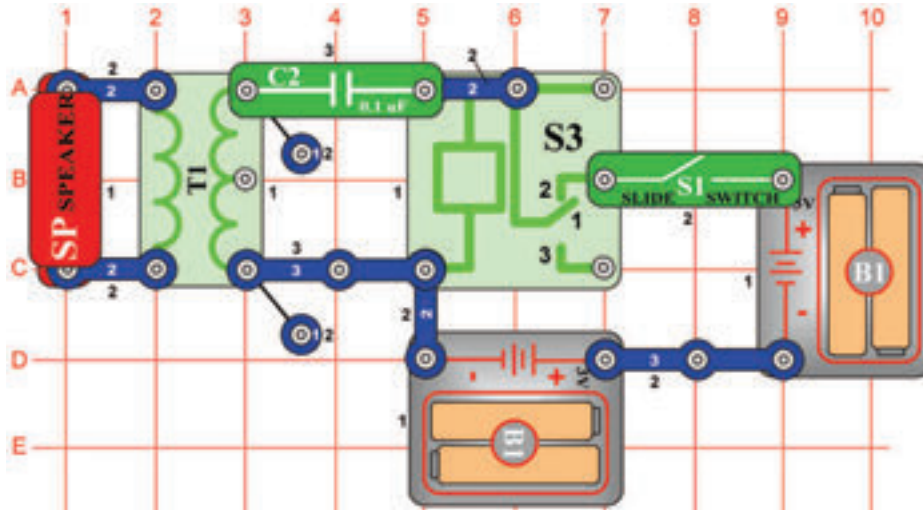

Buzzer, przekaźnik i transformator

Cel: Użyć transformator do głośniejszego brzęczenia.

Włącznie przełącznik (S1). Głośnik (SP) wytworzy brzęczący. Tak samo jak w projekcie numer 353, przekaźnik (S3) jest i tutaj bardzo szybko złączany i rozłączany. To powoduje powstanie zmiennego napięcia po lewej stronie transformatora (T1). Napięcie zmniejsza się a w głośniku powoduje powstanie dźwięku. Aby był dźwięk trochę głośniejszy, zastąpcie kondensator o wartości $0,1\mu\text{F}$ (C2), trzy-kontaktowym przewodem.

Projekt numer 362

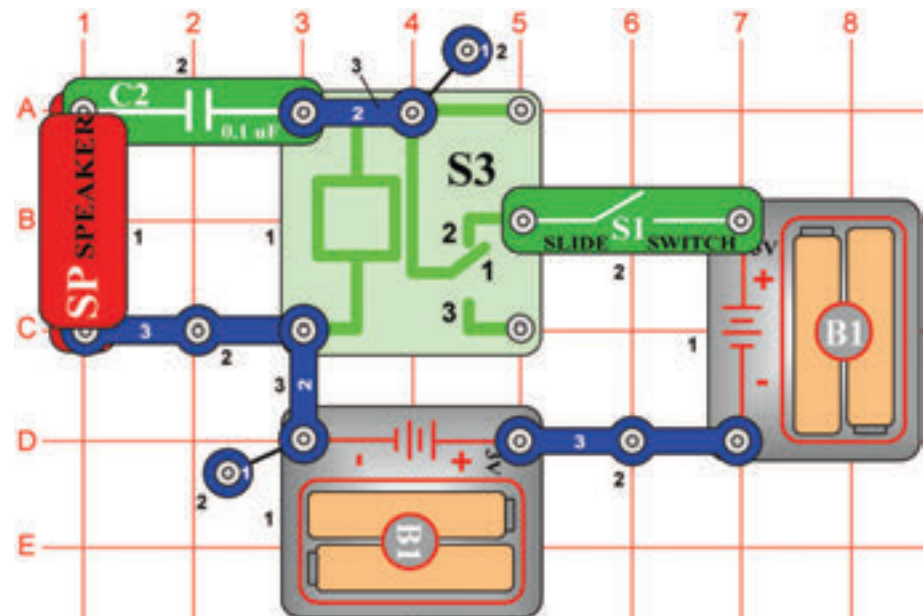

Buzzer i przekaźnik

Cel: Stworzyć brzęczący przekaźnik z głośnikiem.

Głośnik (SP) i kondensator (C2) są podłączone do cewki przekaźnika (S3). Jeśli jest włączony przełącznik (S1), styki przekaźnika się rozłączają i łączą – podobnie jak w projekcie numer 353. Poprzez ładowanie i rozładowywanie kondensatora (C2), powstaje brzęczący dźwięk.

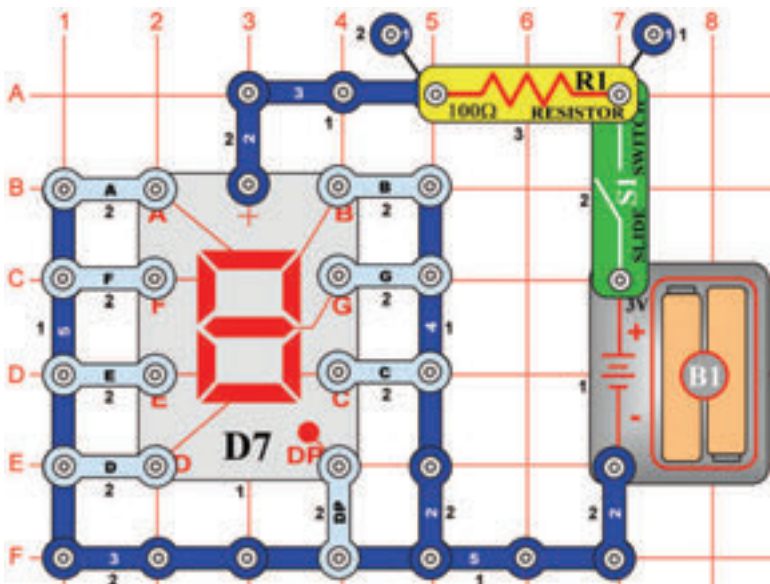

Projekt numer 363 Wyświetlanie wielkiej litery „F“

Cel: Skonfigurować siedem segmentów wyświetlacza tak, aby wyświetliła się wielka litera „F“.

Podłączcie A, E, F i G do ujemnego pola baterii.

Projekt numer 364 Wyświetlanie wielkiej litery „H“

Cel: Skonfigurować siedem segmentów wyświetlacza tak, aby wyświetliła się wielka litera „H“.

Podłączcie B, C, E, F, i G do ujemnego pola baterii.

Projekt numer 365 Wyświetlanie wielkiej litery „P“

Ciel: Nakonfigurovať sedem segmentov displeja tak, aby sa zobrazilo veľké písmena „P“.

Podłączcie A, B, E, F a G do ujemnego pola baterii.

Projekt numer 366 Wyświetlanie wielkiej litery „S“

Cel: Skonfigurować siedem segmentów wyświetlacza tak, aby wyświetliła się wielka litera „S“.

Podłączcie A, F, G, C a D do ujemnego pola baterii.

Projekt numer 367 Wyświetlanie wielkiej litery „U“

Cel: Skonfigurować siedem segmentów wyświetlacza tak, aby wyświetliła się wielka litera „U“.

Podłączcie B, C, D, E i F do ujemnego pola baterii.

Projekt numer 368 Wyświetlanie wielkiej litery „C“

Cel: Skonfigurować siedem segmentów wyświetlacza tak, aby wyświetliła się wielka litera „C“.

Podłączcie A, D, E i F do ujemnego pola baterii.

Projekt numer 369 Wyświetlanie wielkiej litery „E“

Cel: Skonfigurować siedem segmentów wyświetlacza tak, aby wyświetliła się wielka litera „E“.

Podłączcie A, D, E, F i G do ujemnego pola baterii.

Projekt numer 370 Wyświetlanie kropki „.”

Cel: Skonfigurować siedem segmentów wyświetlacza tak, aby wyświetliła się kropka.

Podłączcie D i P do ujemnego pola baterii.

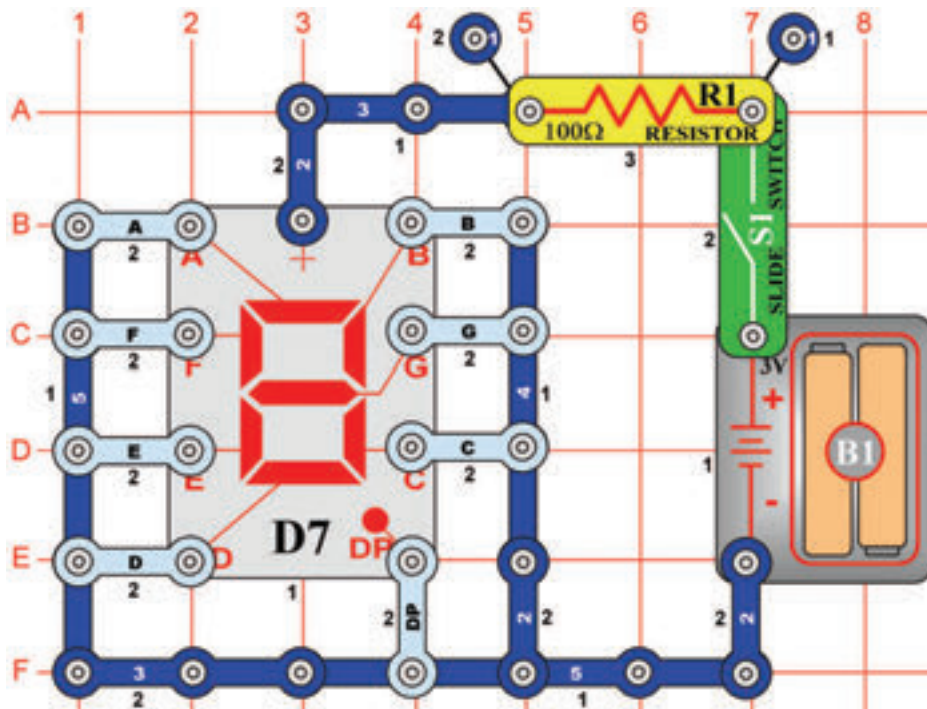

Projekt numer 371 Wyświetlanie małej litery „b“

Cel: Skonfigurować siedem segmentów tak, aby wyświetliła się mała litera „b“.

Podłączcie C, D, E, F i G do negatywnego pola baterii.

Projekt numer 372 Wyświetlanie małej litery „c“

Cel: Skonfigurować siedem segmentów tak, aby wyświetliła się mała litera „c“.

Podłączcie A, F i G do negatywnego pola baterii.

Projekt numer 373 Wyświetlanie małej litery „d“

Cel: Skonfigurować siedem segmentów tak, aby wyświetliła się mała litera „d“.

Podłączcie B, C, D, E i G do negatywnego pola baterii.

Projekt numer 374 Wyświetlanie małej litery „e“

Cel: Skonfigurować siedem segmentów tak, aby wyświetliła się mała litera „e“.

Podłączcie A, B, D, E, F i G do negatywnego pola baterii.

Projekt numer 375 Wyświetlanie małej litery „h“

Cel: Skonfigurować siedem segmentów tak, aby wyświetliła się mała litera „h“.

Podłączcie F, E, G, i C do negatywnego pola baterii.

Projekt numer 376 Wyświetlanie małej litery „o“

Cel: Skonfigurować siedem segmentów tak, aby wyświetliła się mała litera „o“.

Podłączcie C, D, E i G do negatywnego pola baterii.

Projekt numer 377

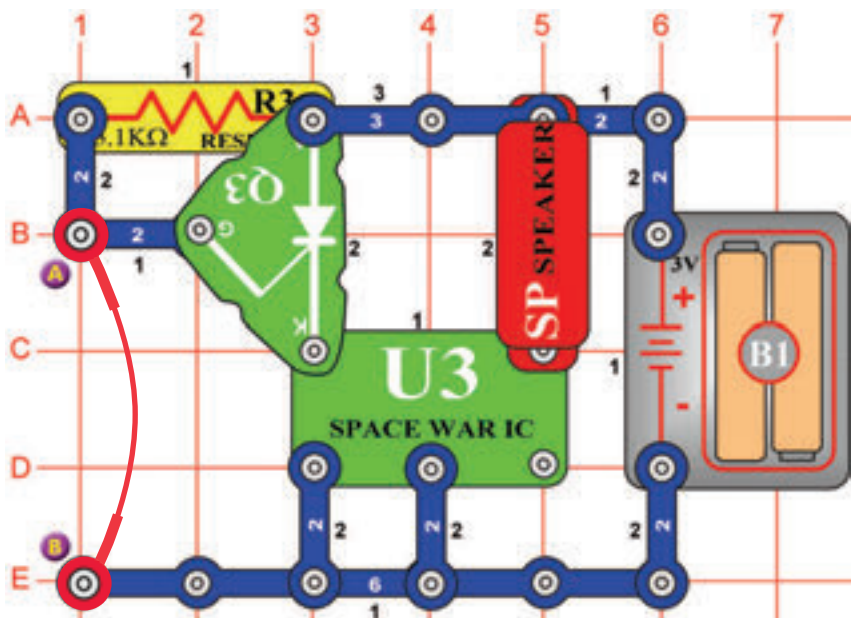

Alarm w obwodzie prostownika w stylu kosmicznej bitwy

Cel: Złożyć alarmowy obwód.

Elementem obwodu jest układ „Kosmiczna walka“ (U3) a obwód działa podobnie jak ten, opisany w projekcie numer 320. Usuńcie łączący przewód a zabrzmi dźwięk kosmicznej wojny.

Projekt numer 378 Świetlny alarm w stylu kosmicznej bitwy

Cel: Złożyć alarmowy obwód.

Użyjcie obwód, opisany w projekcie numer 377. Zastąpcie rezystor (R3) fototranzystorem (Q4) i usuńcie łączący przewód. Zastońcie fototranzystor ręką. Teraz rękę pomału odsuńcie. Muzyka gra w przypadku, że na rezystor świeci wystarczająca ilość światła.

Projekt numer 379

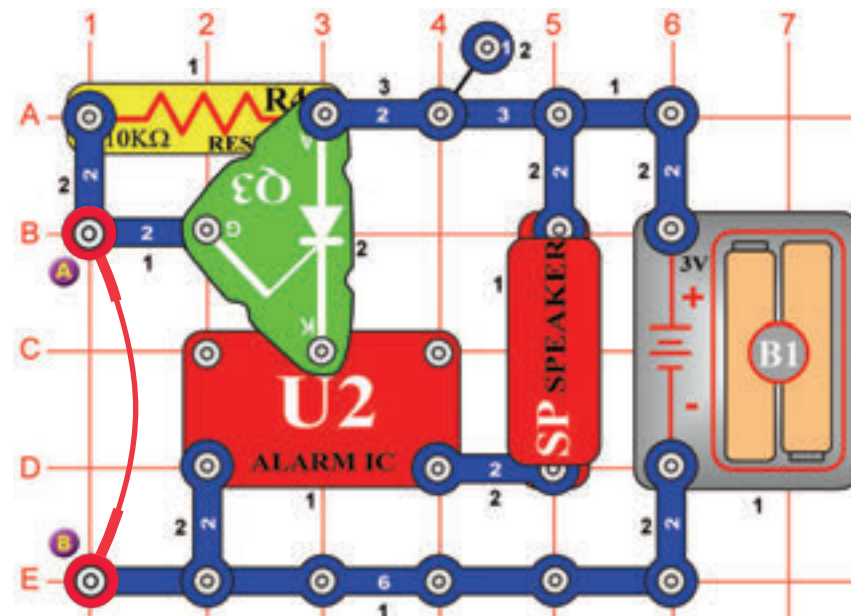

Alarm w obwodzie prostownika

Cel: Złożyć alarmowy obwód.

Elementem obwodu jest układ scalony „Alarm“ (U2) a obwód działa podobnie jak ten, opisany w projekcie numer 377. usuńcie łączący przewód a zabrzmi dźwięk układu scalonego „Alarm“.

Projekt numer 380 Układ scalony „Alarm“ i światło

Cel: Złożyć alarmowy obwód.

Użyjcie obwód, opisany w projekcie numer 379. Zastąpcie 10kΩ rezystor (R4) fototranzystorem (Q4) i usuńcie łączący przewód. Jeśli na fototranzystor świeci wystarczająca ilość światła, układ scalony „Alarm“ (U2) będzie grać. Zastońcie fototranzystor ręką. Teraz rękę pomału odsuwajcie; w chwili, kiedy na rezystor świeci wystarczająca ilość światła, układ scalony gra.

□ Projekt numer 381

Opóźnienie światła

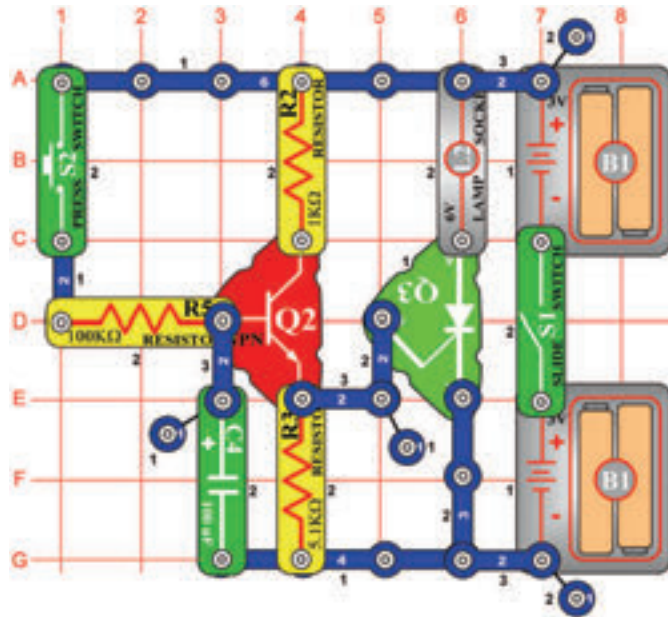

Cel: Złożyć opóźniający obwód.

Włączcie przełącznik (S1) a żarówka (L2) nie będzie świecić. Wciśnijcie przycisk wyłącznika (S2) a żarówka się powoli zaświeci. Jeśli wciśnięcie przycisk wyłącznika, prąd płynie do bazy tranzystora (Q2) i zasila kondensator o wartości 100µF (C4). Jeśli kondensator zasili się więcej niż na wartość napięcia 1V, tranzystor (Q2) się włączy i aktywuje prostownik (Q3). Żarówka będzie świeciła tak długo, do kiedy nie wyłączycie wyłącznika. Czym wyższa jest pojemność kondensatora, tym dłużej trwa niż się żarówka zaświeci.

□ Projekt numer 382 Opóźnienie wentylatora

Cel: Wytworzyć wentylator z czasowym opóźnieniem.

Użyjcie obwód, opisany w projekcie numer 381. Zastąpcie lampę (L2) silnikiem (M1) i wentylatorem. Potem zamiast trzy stykowego przewodnika (umieszczony między punktami E6 i G6) użyjcie lampy (L2). Włączcie przełącznik (S1) i wciśnijcie przycisk wyłącznika (S2). Silnik się zakręci.

□ Projekt numer 383 Opóźnienie wentylatora (II)

Cel: Wytworzyć inny rodzaj wentylatora z opóźnieniem.

Użyjcie obwód, opisany w projekcie numer 382. Zastąpcie kondensator o pojemności 100µF (C4) kondensatorem o pojemności 470µF (C5). Włączcie przełącznik (S1) i wciśnijcie przycisk wyłącznika (S2). Obserwujcie, jak długo będzie trwał, nim się silnik zacznie obracać.



OSTRZEŻENIE: Ruchome części.

Podczas działania nie dotykajcie wentylatora ani silnika

Projekt numer 384

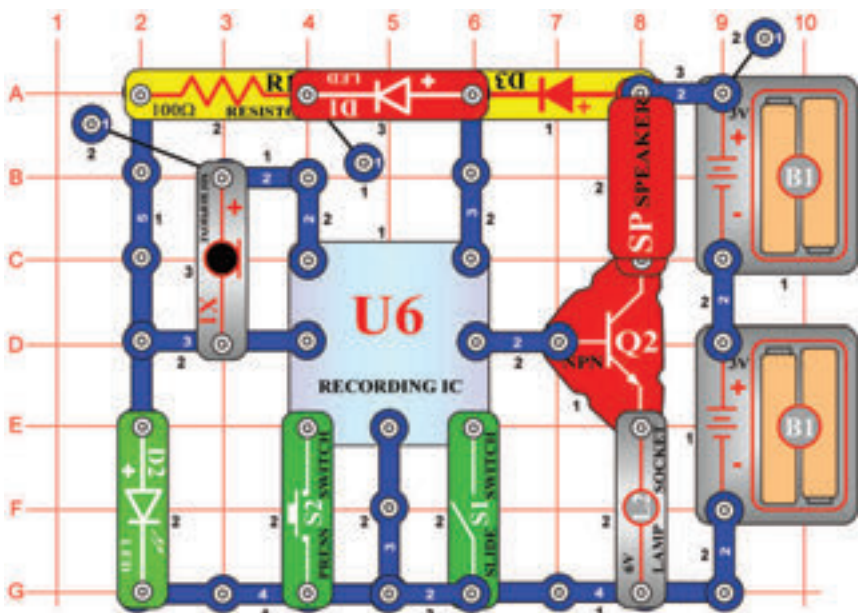

LED wskaźnik nagrywania

Cel: Złożyć obwód, który włączy LED diodę, czym zgłosi rozpoczęcie opcji nagrywania.

Ten obwód wykorzystuje dźwięk (gwizdanie) i światło (LED dioda) do zaznaczenia, że nagrywacie. Złóżcie obwód; czerwona LED dioda (D1) i zielona LED dioda (D2) się zaświeci. Teraz włączcie przełącznik (S1). Usłyszycie gwizdanie a potem zielona LED dioda zgaśnie. Mówcie do mikrofonu (X1) a nagrywanie wiadomości się rozpocznie. Po wyłączeniu wyłącznika lub po zabrzmieniu dwóch gwizdań (jako sygnału ukończenia nagrywania), ponownie łączy się zielona LED dioda. Upewnijcie się że jest wyłącznik wyłączony. Wciśnijcie przycisk wyłącznika i usłyszycie swoje nagranie, w tle z melodią. Lampa (L2) służy do ograniczenia ilości prądu i nie będzie świecić.

Projekt numer 385

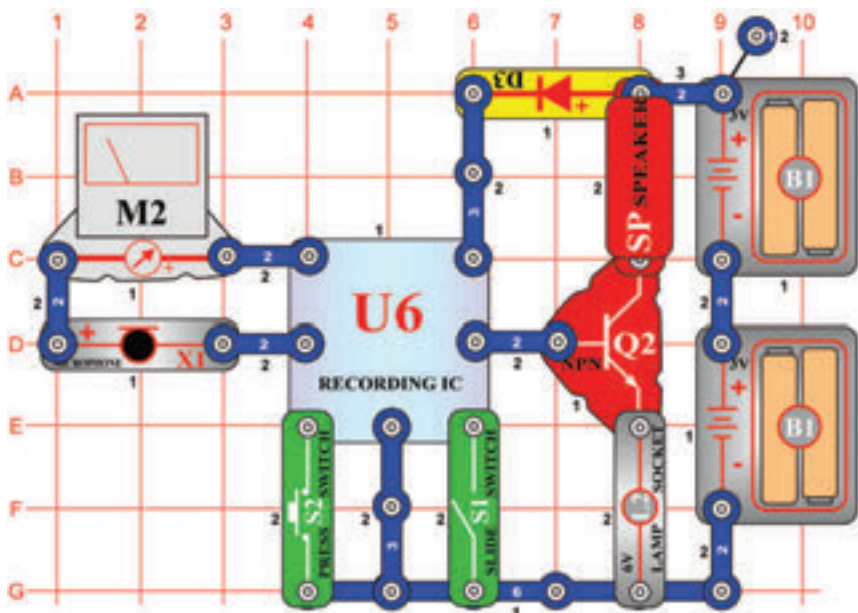

Odtwarzanie i nagrywanie z miernikiem

Cel: Dodać woltomierz do obwodu z nagłośnieniem i nagrywaniem.

W ciągu nagrywania, kiedy jest wejściowy sygnał do mikrofonu (X1) zbyt wielki, może dojść do deformacji. Dla śledzenia jej skali, jest szeregowo z mikrofonem umieszczony miernik (M2). Ustawcie miernik na niską wartość = LOW (lub 10mA = wysoka czułość). Włączcie przełącznik (S1) a wskazówka miernika wychyli się w prawo. Podczas mówienia do mikrofonu, miernik odczyta zmianę prądu. Wyłączcie wyłącznik a potem nagrywajcie znowu, tym razem mówcie głośniej. Zauważcie, że czym głośniej do mikrofonu mówicie, tym większe jest wychylenie miernika. Lampa (L2) służy do ograniczenia prądu i nie będzie świecić.

Projekt numer 386

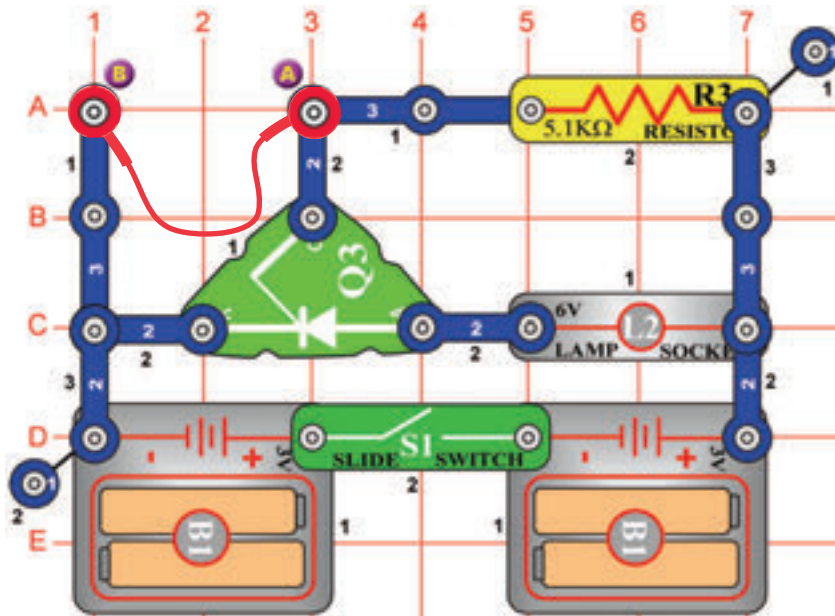

Cel: Rozświecić żarówkę i tym oznaczyć otwarcie (przerwanie) obwodu.

Chodzi o kolejny przykład alarmu, który się aktywuje, jeśli jest obwód przzerwany. Podłączcie łączący przewód między punkty A i B a potem włączcie przełącznik (S1). Lampa (L2) nie będzie świecić, do kiedy nie odłączycie łączącego przewodu. Wyłączcie wyłącznik, aby żarówka ponownie zgasła. Ten obwód zapamiętuje, że doszło do przzerwania połączenia.

Projekt numer 387

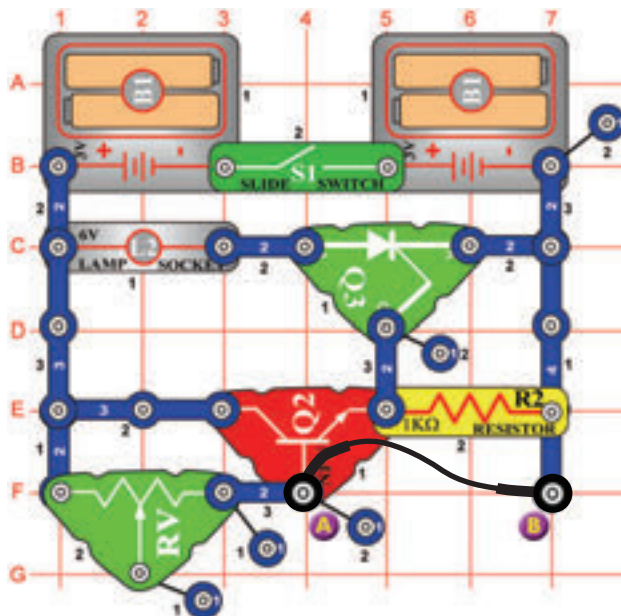

Cel: Rozświecić żarówkę i tym oznaczyć otwarcie (przerwanie) obwodu.

Ten projekt jest podobny do projektu numer 386, ale jest w nim obecny tranzystor (Q2). Lampa (L2) będzie świecić aż po odłączeniu łączącego przewodu. Łączący przewód uziemia bazę tranzystora, więc jest wyłączony. Usuńcie przewód a napięcie na bazie wzrośnie; tak włączy się tranzystor, prostownik (Q3) i zaświeci się żarówka. Zauważcie że, regulowany rezystor (RV) jest użyty jako stała wartość. Jak tylko jest zasilany prostownik, zaświeci się żarówka i w przypadku, że jest usunięty łączący przewód. Wyłączcie wyłącznik a żarówka zgaśnie.

Projekt numer 388

Policyjne auto w nocy

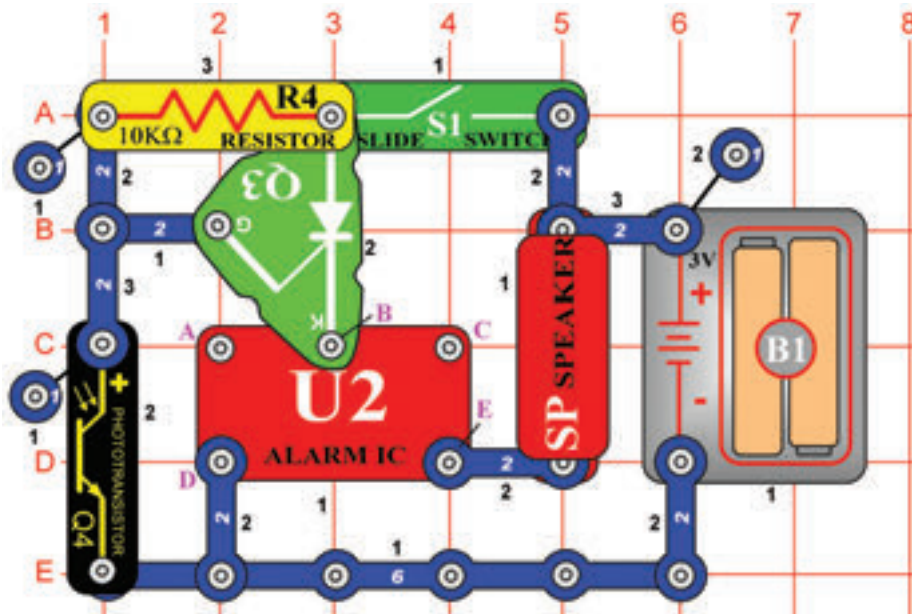

Cel: Stworzyć dźwięk policyjnego światła, reagujący na ciemność.

Dlatego że jest fototranzystor (Q4) wystawiony na światło, jest jego rezystancja bardzo niska, a tak jest przejście prostownika (Q3) uziemiony. Prostownikiem, który łączy układ scalony „Alarm” (U2) z bateriami, dlatego nie przechodzi prąd. Układ scalony „Alarm” zostaje na świetle wyłączony. Jeśli światło w pomieszczeniu nie świeci, układ scalony się wtedy może włączyć. Pomachajcie ręką nad fototranzystorem. Zablokujcie światło ręką a zabrzmi dźwięk z głośnika.

Projekt numer 389 Broń palna w nocy

Cel: Wytworzyć dźwięk broni, reagujący na ciemność.

Użyjcie obwód, opisany w projekcie numer 388. Podłączcie łączący przewód do punktów B i C; zabrzmi dźwięk broni.

Projekt numer 390 Pożarna syrena w nocy.

Cel: Stworzyć dźwięk strażackiego auta, reagujący na ciemność.

Użyjcie obwód, opisany w projekcie numer 388. Podłączcie łączący przewód do punktów A i B; zabrzmi dźwięk syreny pożarnej.

Projekt numer 391 Pogotowie w nocy

Cel: Stworzyć dźwięk pogotowia, reagujący na ciemność.

Użyjcie obwód, opisany w projekcie numer 388. Podłączcie łączący przewód do punktów A a D; zabrzmi dźwięk pogotowia.

☐ Projekt numer 392

Dźwięk policyjnego auta w dzień

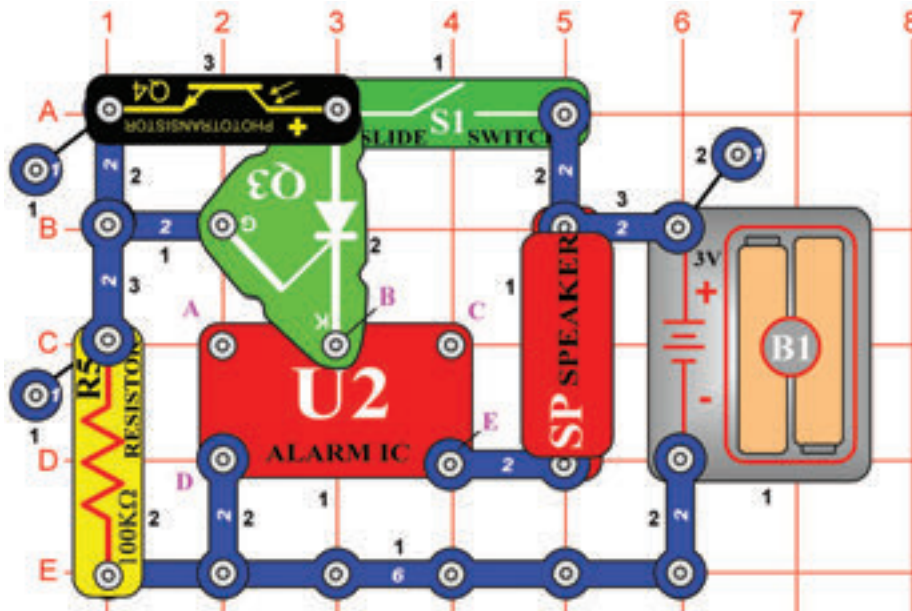

Cel: Stworzyć dźwięk policyjnego auta, reagujący na światło.

Do kiedy jest fototranzystor (Q4) wystawiony na światło, układ scalony „Alarm” (U2) wysyła sygnał do głośnika (SP). Zastońcie światło ręką a dźwięk ucichnie.

☐ Projekt numer 393 Dźwięk broni palnej w dzień

Cel: Stworzyć dźwięk broni, reagujący na światło.

Użyjcie obwód, opisany w projekcie numer 392. Podłączcie łączący przewód do punktów B i C. Dźwięk broni palnej usłyszycie, kiedy w pomieszczeniu będzie światło.

☐ Projekt numer 394 Dźwięk pożarnej syreny w dzień

Cel: Stworzyć dźwięk strażackiego auta, reagujący na światło.

Użyjcie obwód, opisany w projekcie numer 392. Podłączcie łączący przewód do punktu A i B. Dźwięk pożarnej syreny usłyszycie, kiedy w pomieszczeniu będzie światło.

☐ Projekt numer 395 Dźwięk pogotowia w dzień

Cel: Stworzyć dźwięk pogotowia, reagujący na światło.

Użyjcie obwód, opisany w projekcie numer 392. Podłączcie łączący przewód do punktów A i D. Dźwięk pogotowia zabrmi, kiedy w pomieszczeniu będzie światło.

Projekt numer 396

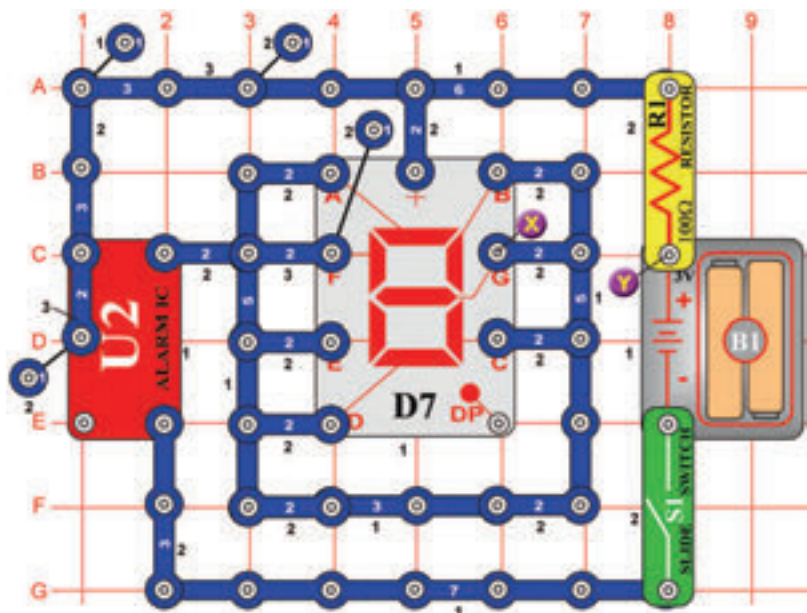

Cel: Użyć układ scalony „Alarm” jako łącznik do migania cyfry „8”.

Włączcie przełącznik (S1) a zacnie migać cyfra 8. Segmenty są zasilane ich podłączeniem do wyjścia układu scalonego (U2).

Projekt numer 397 Migająca ósemka z dźwiękiem

Cel: Złożyć obwód, który wytworzy dźwiękowy podkład do migania cyfry „8”.

Użyjcie obwód, opisany w projekcie numer 396. Podłączcie głośnik (SP) między punkty X a Y. Zobaczycie i usłyszycie wyjście układu scalonego (U2).

Projekt numer 398

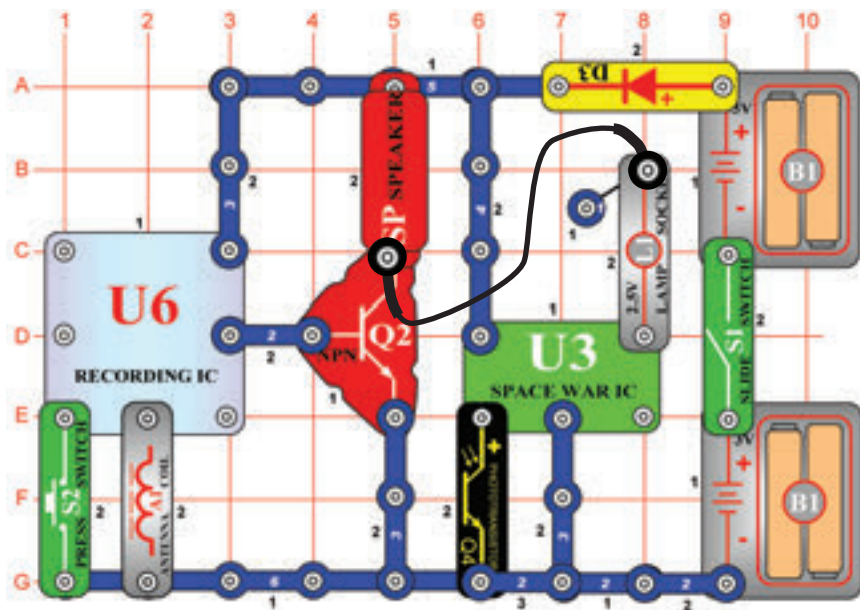

Cel: Zmiksować efekty dźwiękowe układów scalonych „Nagrywanie” i „Kosmiczna bitwa”.

Włączcie przełącznik (S1). Równocześnie będzie świecić żarówka (L1) i brzmiały dźwięki kosmicznych bitów. Jeśli pomachacie ręką nad fototranzystorem (Q4), dźwięk się zmieni. Jeśli zostawicie fototranzystor zasłonięty, dźwięk ucichnie. Kiedy wciśniesz przycisk wyłącznika (S2), usłyszycie muzykę równocześnie z dźwiękami kosmicznych bitów. Wciśnijcie ponownie przycisk wyłącznika; muzyka się zmieni. Także możecie odsłuchać jakiegokolwiek nagrania które stworzyliście w poprzednich projektach. Zastąpcie lampę 100Ω rezystorem (R1) – zmniejszy się głośność.

Projekt numer 399 Elektroniczny generator dźwięku

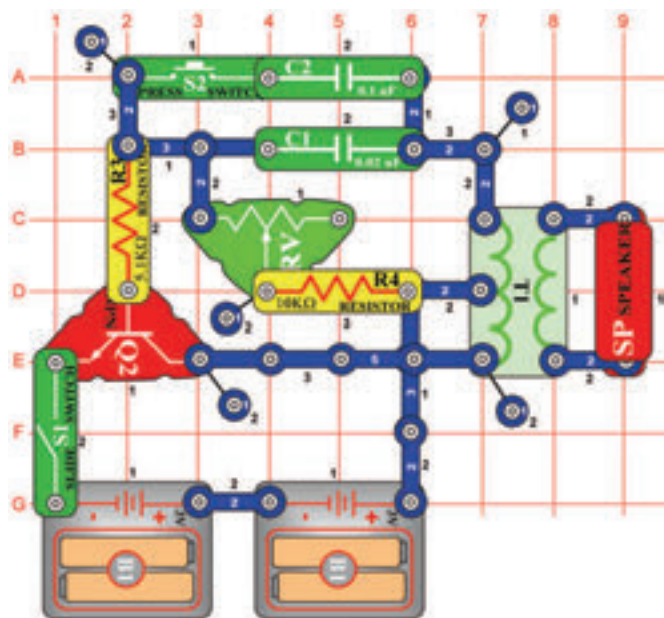

Cel: Stworzyć za pomocą oscylatora różne tony.

Złóżcie obwód i włączcie przełącznik (S1). Usłyszycie ton o wysokiej częstotliwości. Wciśnijcie przycisk wyłącznika (S2) i poruszajcie regulatorem zmiennej rezystencji. Częstotliwość tonu będzie się zmieniać. Zastąpcie kondensator o pojemności 0,1µF (C2) kondensatorem o pojemności 10µF (C3 – znakiem „+” w prawo) tak, aby spadła częstotliwość tonu.

Projekt numer 400 Elektroniczny generator dźwięku (II)

Cel: Pokazać różne warianty projektu numer 399.

Częstotliwość możecie zmienić także zmianą rezystencji oscylatora. Zastąpcie 10KΩ rezystor (R4) 100KΩ rezystorem (R5). To można uczynić z kondensatorem o pojemności 0,1µF (C2) albo 10µF (C3).

Projekt numer 401

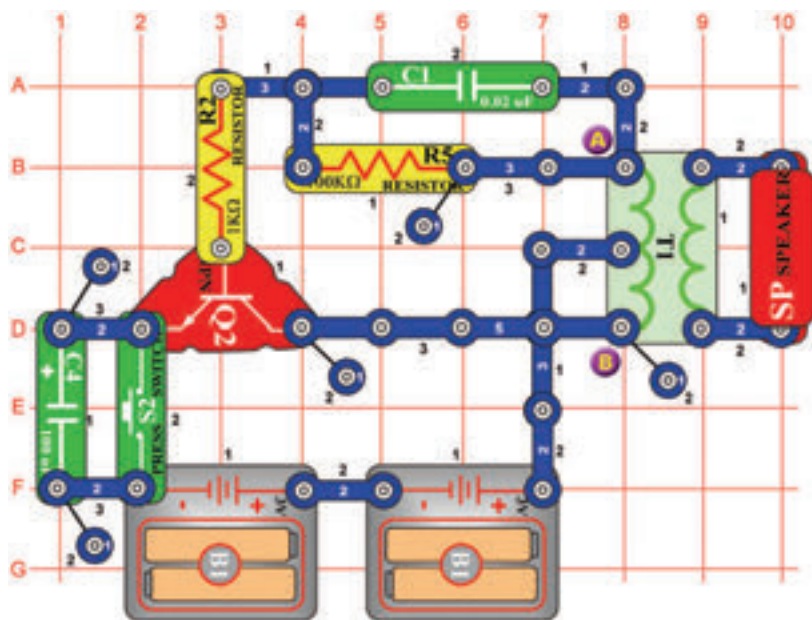

Cel: Stworzyć za pomocą oscylatora różne dźwięki.

Złóżcie obwód i wciśnijcie wielokrotnie przycisk wyłącznika (S2). Usłyszycie miłe dźwięki – coś jak bzyk bąka. Jeśli chcecie dźwięk zmienić, zastąpcie kondensator o pojemności 0,02µF (C1) kondensatorem o pojemności 0,1µF (C2) albo 10µF (C3 – znakiem „+” w prawo).

Pszczola

Projekt numer 402 Pszczoła (II)

Cel: Pokazać różne warianty projektu numer 401

Umieśćcie kondensator o pojemności 0,02µF (C1) ponownie do obwodu. Usuńcie głośnik z obwodu i umieśćcie piszczący chip (WC) na transformator (T1) między punkty A i B. Wciśnijcie przycisk wyłącznika (S2) i odsłuchujcie dźwięki. Jeśli chcecie zmienić dźwięk, zastąpcie kondensator o pojemności 0,02µF (C1) kondensatorem o pojemności 0,1µF (C2) albo kondensatorem o pojemności 10µF (C3, znakiem „+” w prawo).

Projekt numer 403 Pszczoła (III)

Cel: Pokazać różne warianty projektu numer 401.

Zastąpcie kondensator o pojemności 100µF (C4) kondensatorem o pojemności 10µF (C3) albo 470µF (C5), jeśli chcecie zmienić czas brzmienia dźwięku. Użyjcie albo głośnikowy obwód, opisany w projekcie numer 401 lub obwód z piszczącym chipem, opisany w projekcie numer 402.

□ Projekt numer 404

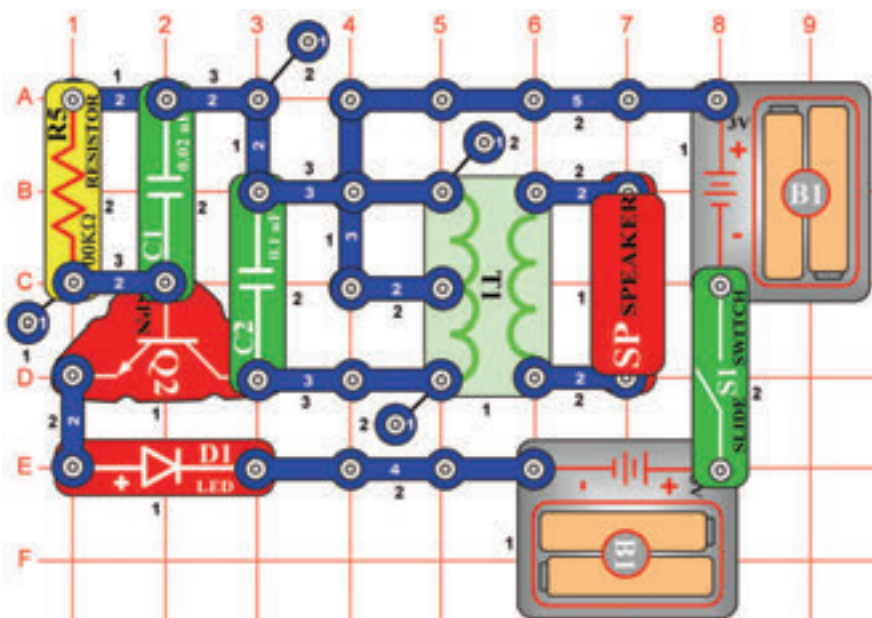

Dźwięk oscylatora

Cel: Złożyć drgający obwód.

Włączcie przełącznik (S1). LED dioda (D1) się zaświeci jak tylko głośnik (SP) wyśle ton. Obwód drga i wytwarza zmienne napięcie, które się z transformatora (T1) przenosi na głośnik (SP).

□ Projekt numer 405 Dźwięk oscylatora (II)

Cel: Pokazać warianty obwodu, opisanego w projekcie numer 404.

Użyjcie obwód, opisany w projekcie numer 404. W tym obwodzie zmienicie ton, poprzez dodanie pojemności. Umieście puszczący chip (WC) na kondensatorze (C1). Włączcie przełącznik (S1) i usłyszycie niższy ton. Zwiększenie pojemności zniża częstotliwość oscylacji.

□ Projekt numer 406 Dźwięk oscylatora (III)

Cel: Pokazać warianty obwodu, opisanego w projekcie 404.

Użyjcie obwód, opisany w projekcie numer 404. Umieście puszczący chip (WC) równolegle z kondensatorem (C2) = na lewo od transformatora (T1). Włączcie przełącznik (S1) i usłyszycie niższy ton.

□ Projekt numer 407 Dźwięk oscylatora (IV)

Cel: Pokazać warianty obwodu, opisanego w projekcie numer 404.

Użyjcie obwód, opisany w projekcie numer 404. Z pomocą jedno kontaktowego przewodu umieście kondensator o pojemności $10\mu\text{F}$ (C3) na $100\text{k}\Omega$ rezystor (R5), tak, aby znakiem „+” skierowany był do punktu A1. Włączcie przełącznik (S1) a mielibyście usłyszeć niższy dźwięk niż we wcześniejszych obwodach.

□ Projekt numer 408 Dźwięk oscylatora (V)

Cel: Pokazać warianty obwodu, opisanego w projekcie numer 404.

Użyjcie obwód opisany w projekcie 404. Zamieńcie $100\text{k}\Omega$ rezystor (R5) fototranzystorem (Q4). pomachajcie ręką nad fototranzystorem. Ze zmianą odporu zmienia się także frekwencja oscylatora.

□ Projekt numer 409

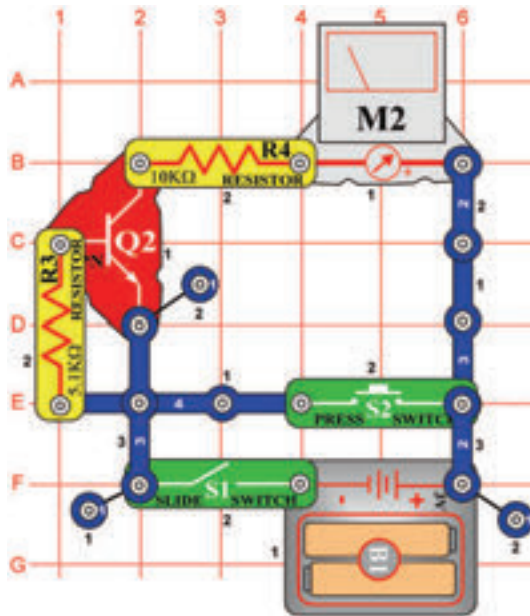

Testowanie tranzystora

Cel: Złożyć obwód, który kontroluje stan tranzystora.

Nastawcie miernik (M2) na małą wartość= LOW (lub 10mA/ wysoka wrażliwość). Włączcie przełącznik (S1), wskazówka miernik się nie rusza. Włączcie przełącznik (S2), miernik się wychyli i pokaże na numer 10. To znaczy, że tranzystor (Q2) jest w porządku. Gdyby tranzystor nie był w porządku, wskazówka by się wychyliła tylko trochę albo by się nie wychyliła.

□ Projekt numer 410

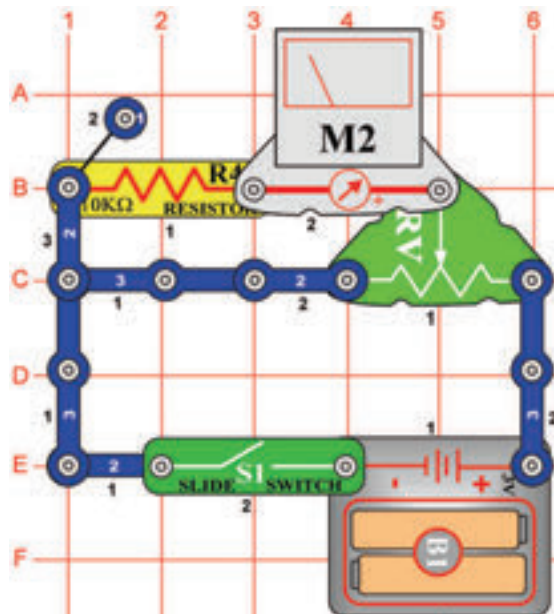

Regulowany rozgałęziacz napięcia

Cel: Stworzyć regulowany rozgałęziacz napięcia.

Ustawcie licznik (M2) na małą wartość = LOW (lub 10mA). Ten obwód to łatwy rozgałęziacz napięcia. Jeśli jest suwak regulowanego rezystora (RV) przesunięty w prawo, napięcie na rezystorze (R4) i regulowanym rezystorze ma taką samą wartość. Posuńcie suwak w lewo, wskazówka miernika się wychyli mniej, dlatego że zmniejszyło się napięcie.

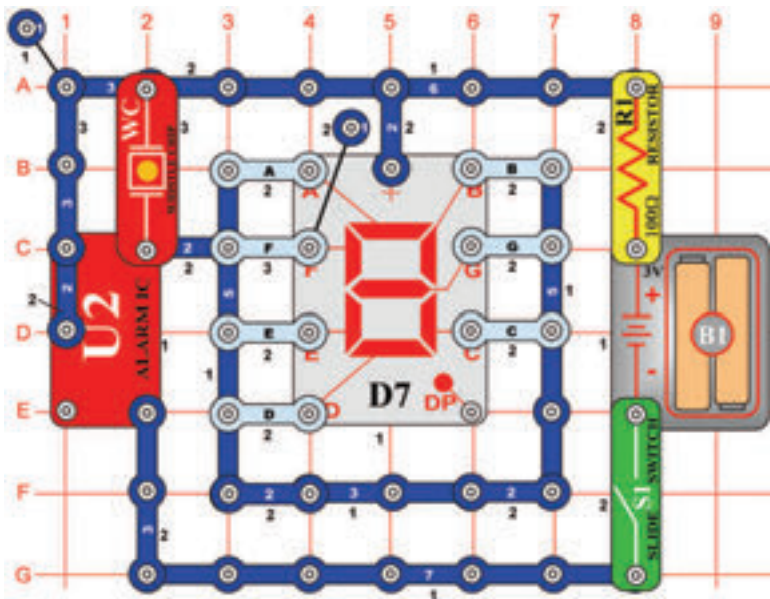

Projekt numer 411 Automatyczne wyświetlanie wielkiej litery „C”

Cel: Stworzyć migający obraz wielkiej litery C.

Podłączcie w obwodzie segmenty A, D, E i F. Włączcie przełącznik (S1), wyświetlacz miga a piskający chip (WC) brzęczy w takich samych odstępach.

Projekt numer 412 Automatyczne wyświetlanie wielkiej litery „E”

Cel: Stworzyć migający obraz wielkiej litery E.

Użyjcie obwód, opisany w projekcie numer 411. Podłączcie do obwodu punkty A, D, E, F i G. Włączcie przełącznik (S1), wyświetlacz miga a chip piska w takich samych odstępach.

Projekt numer 413 Automatyczne wyświetlanie wielkiej litery „F”

Cel: Stworzyć migający obraz wielkiej litery F.

Użyjcie obwód, opisany w projekcie numer 411. Podłączcie do obwodu punkty A, E, F i G. Włączcie przełącznik (S1), wyświetlacz miga a piskający chip brzęczy w takich samych odstępach.

Projekt numer 414 Automatyczne wyświetlanie wielkiej litery „H”

Cel: Stworzyć migający obraz wielkiej litery H.

Użyjcie obwód, opisany w projekcie numer 411. Podłączcie do obwodu punkty B, C, E, F i G. Włączcie przełącznik (S1), wyświetlacz miga a piskający chip brzęczy w takich samych odstępach.

Projekt numer 415 Automatyczne wyświetlanie wielkiej litery „P”

Cel: Stworzyć migający obraz wielkiej litery P.

Użyjcie obwód, opisany w projekcie numer 411. Podłączcie do obwodu punkty A, B, E, F i G. Włączcie przełącznik (S1), wyświetlacz miga a piskający chip brzęczy w takich samych odstępach.

Projekt numer 416 Automatyczne wyświetlanie wielkiej litery „S”

Cel: Stworzyć migający obraz wielkiej litery S.

Użyjcie obwód, opisany w projekcie numer 411. Podłączcie do obwodu punkty A, F, G, C i D. Włączcie przełącznik (S1), wyświetlacz miga a piskający chip brzęczy w takich samych odstępach.

Projekt numer 417 Automatyczne wyświetlanie wielkiej litery „U”

Cel: Stworzyć migający obraz wielkiej litery U.

Użyjcie obwód, opisany w projekcie numer 411. Podłączcie do obwodu punkty B, C, D, E i F. Włączcie przełącznik (S1), wyświetlacz miga a piskający chip brzęczy w takich samych odstępach.

Projekt numer 418 Automatyczne wyświetlanie wielkiej litery „L”

Cel: Stworzyć migający obraz wielkiej litery L.

Użyjcie obwód, opisany w projekcie numer 411. Podłączcie do obwodu punkty D, E i F. Włączcie przełącznik (S1), wyświetlacz miga a piskający chip brzęczy w takich samych odstępach.

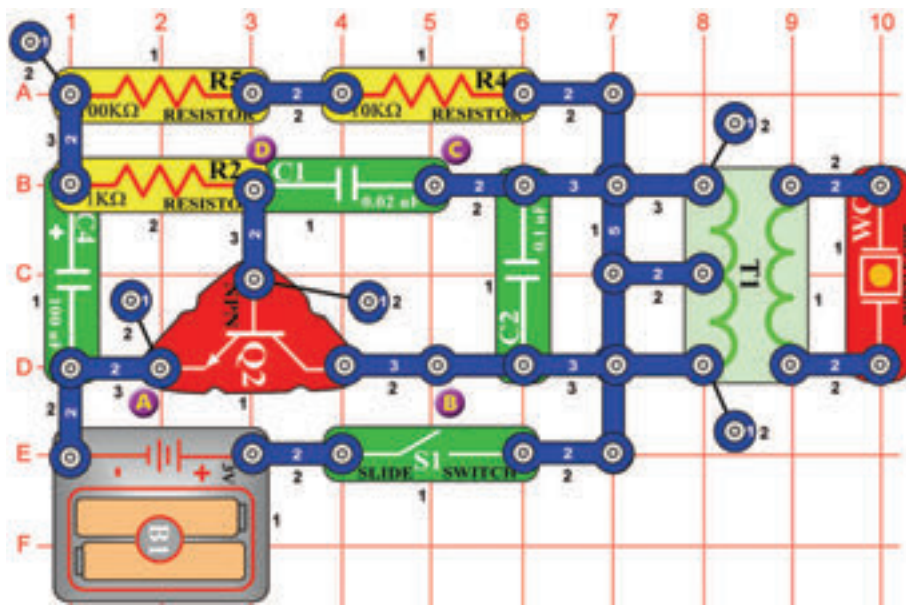

Projekt numer 419 Dźwięki piszczącego chipa

Cel: Stworzyć dźwięki piskającego chipu.

Włączcie przełącznik(S1). Obwód będzie drgać, a płyta w piszczącym obwodzie wibrować i wytwarzać dźwięk.

Projekt numer 420 Dźwięki piszczącego chipa (II)

Cel: Pokazać warianty projektu numer 419.

Podłączcie piszczący chip między punkty B i C.

Projekt numer 421 Dźwięki piszczącego chipa (III)

Cel: Pokazać warianty projektu numer 419.

Użyjcie obwodu opisanego w projekcie numer 419. Podłączcie piszczący chip między punkty C i D. Mielibyście słyszeć szybszy dźwięk.

Projekt numer 422 Dźwięki piszczącego chipa (IV)

Cel: Pokazać warianty projektu numer 419.

Użyjcie obwód opisany w projekcie numer 419, ale zamieńcie kondensator o pojemności 100μF (C4) kondensatorem o pojemności 10μF (C3).

Projekt numer 423 Dźwięki piszczącego chipa (V)

Cel: Pokazać warianty projektu numer 419.

Użyjcie obwód opisany w projekcie numer 419, ale zamieńcie kondensator o pojemności 100μF (C4) kondensatorem o pojemności 470μF (C5).

Projekt numer 424 Dźwięki piszczącego chipa (VI)

Cel: Pokazać warianty projektu numer 419.

Użyjcie obwód opisany w projekcie numer 419, ale zamieńcie kondensator o pojemności 100μF (C4) kondensatorem o pojemności 10μF (C3) a piszczący chip umieście między punktem C i D.

□ Projekt numer 425

LED dioda z muzyką

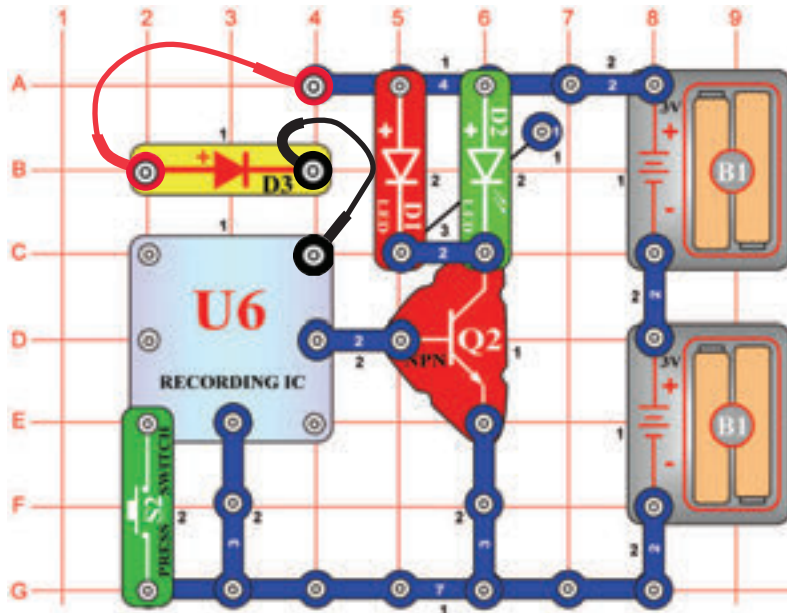

Cel: Rozświecić LED diodę za pomocą zintegrowanej pamięci obwodu.

Pamięciowy integrowany obwód (U6) rozświeci LED diodę (D1 a D2) i nie podłączy głośnika(SP). Włączcie jeden klawisz przełącznika(S2). Led dioda zaświeci się. Po chwili przełącznik wyłączcie. Naciśnijcie klawisz przełącznika znowu a zauważycie, jak długo będzie grać druga melodia. Po jej skończeniu włączcie znowu klawisz przełącznika (S2); zabrzmii trzecia melodia.

□ Projekt numer 426 Światłem kierowane czasowe opóźnienie LED diody

Cel: Pokazać różne warianty obwodu, opisanego w projekcie numer 425.

Użyjcie obwód opisany w projekcie numer 425. Zamieńcie przełącznik (S2) fototranzystorem (Q4). Na przemian włączajcie i wyłączajcie LED diody machaniem ręką nad fototranzystorem.

□ Projekt numer 427 Dotykem kierowane czasowe opóźnienie LED diody

Cel: Pokazać różne warianty obwodu, opisanego w projekcie numer 425.

Użyjcie obwód opisany w projekcie numer 425. Zamieńcie przełącznik (S2) PNP tranzystorem(Q1, strzałka na U6 a jeden kontakt na F1). Włączajcie i wyłączajcie LED diody dotykiem na punkt F1 i G2 jednocześnie. Możliwe, że będziecie musieli robić to wilgotnymi palcami.

Projekt numer 428

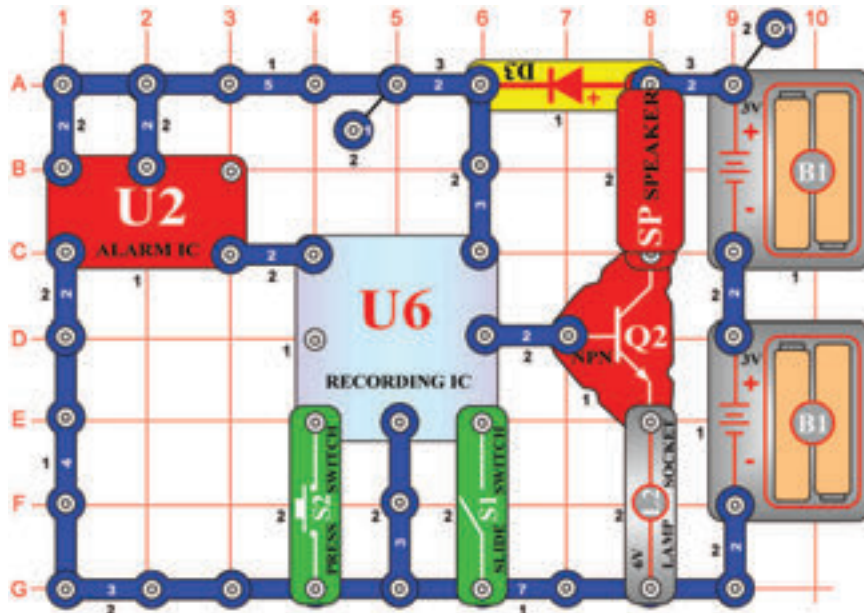

Cel: Nagrać dźwięk z układu scalonego „Alarm”.

Obwód nagrywa dźwięk z układu scalonego „Alarm” (U2) na nagraniu układu scalonego. Włączcie przełącznik (S1). Pierwsze zabręczenie będzie znaczyło, że układ scalony zaczął nagrywać. Jeśli usłyszycie dwa brzęczenia, nagrywanie się skończyło. Wyłączcie przełącznik (S1) i przyciśnijcie klawisz przełącznika (S2). Przed każdą piosenką usłyszycie nagranie z układu scalonego „Alarm”. Lampa (L2) służy do ograniczenia ilości prądu i nie będzie się świecić.

Projekt numer 429 Nagrywanie alarmu (II)

Cel: Nagrać dźwięk z układu scalonego „Alarm”.

Użyjcie obwód, opisany w projekcie numer 428. Przesuńcie dwa kontaktowy przewodnik z punktu A1 na punkt B1. Włączcie przełącznik (S1). Pierwsze piszczenie poinformuje, że układ scalony (U6) rozpoczął nagrywanie. Jak tylko usłyszycie dwa piszczenia, wyłączcie wyłącznik (S1), wciśnijcie wyłącznik (S2) i zacznie grać nowe nagranie.

Projekt numer 430 Nagrywanie dźwięku broni palnej

Cel: Nagrać dźwięk palnej broni.

Użyjcie obwód, opisany w projekcie numer 428. Przesuńcie dwa kontaktowy przewodniki z punktu A1 – B1 na punkty 3A - 3B. Włączcie przełącznik (S1). Pierwsze piszczenie poinformuje, że układ scalony (U6) rozpoczął nagrywanie. Jak tylko usłyszycie dwa piszczenia, wyłączcie przełącznik (S1), wciśnijcie przycisk wyłącznika (S2) a usłyszycie dźwięk broni palnej.

Projekt numer 431 Czasowe opóźnienie 1 – 7 sekund

Cel: Złożyć opóźniający obwód.

Czas, przez który będzie silnik (M1) w akcji, zależy od stopnia regulowanego rezystora (RV). Jeśli jest włączony przycisk S2, kondensator o pojemności 470 μ F (C5) się zasila. Po zwolnieniu przycisku się kondensator (C5) rozładuje rezystorami R4 i RV i włączy tranzystor (Q2). Tranzystor łączy przełącznik z (S3) z bateriami, styki się zetkną a silnik (M1) się obraca. Z obniżeniem napięcia się Q2 wyłączy a silnik się zatrzyma.

Posunięcie suwaka regulowanego rezystora (RV) w prawo (wielki rezystor) ustawi długi czas rozładowywania. Ustawienie w lewo spowoduje krótki czas rozładowywania. Włóżcie przełącznik (S1), czerwona LED dioda (D1) świeci. Teraz wciśnijcie i uwolnijcie wyłącznik (S2), żarówka świeci a silnik się obraca.

Projekt numer 432 Czasowe opóźnienie

Cel: Sprawdzić, jak wartość kondensatora wpływa na czas.

Użyjcie obwód, opisany w projekcie numer 421. Zastąpcie kondensator o pojemności 470 μ F (C5) kondensatorem o pojemności 100 μ F (C4). Posuńcie suwak rezystora (RV) w prawo, włączcie przełącznik (S1) a potem wciśnijcie i uwolnijcie wyłącznik (S2). Silnik (M1) się obraca a żarówka (L2) świeci na czas 3 sekund. Posuńcie suwak rezystora w lewo, aby się czas skrócił. Ostrzeżenie: Ruchome części podczas działania nie dotykajcie wentylatora ani silnika.

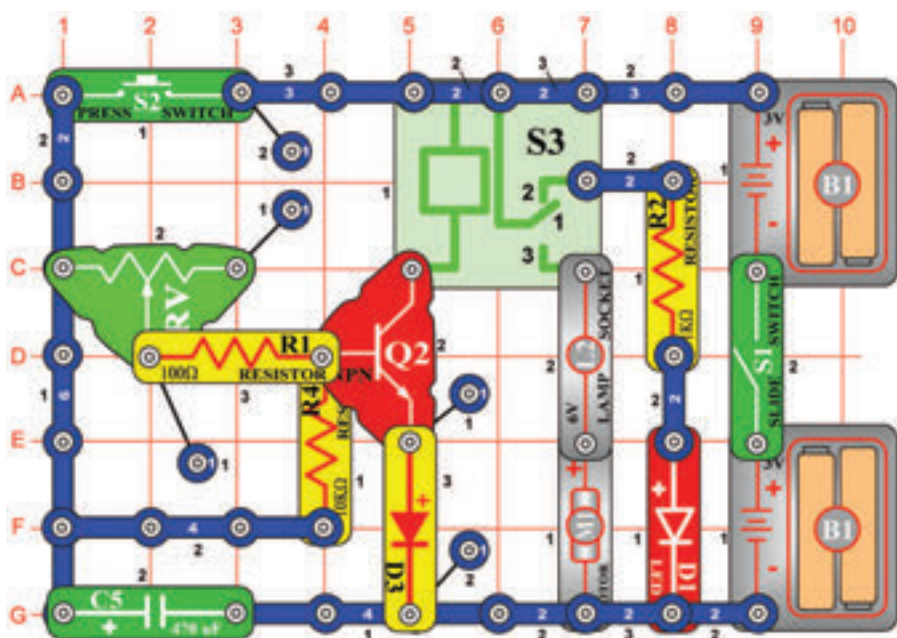

OSTRZEŻENIE: Ruchome części.

Podczas działania nie dotykajcie wentylatora ani silnika.

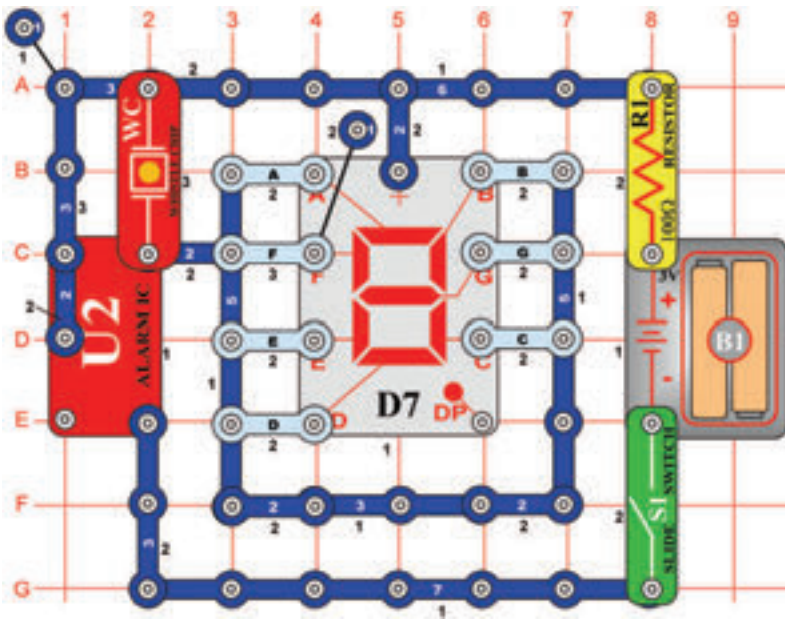

Projekt numer 435 Migające cyfry „1” i „2”

Cel: Użyć układ scalony „Alarm” jako włącznik do wyświetlenia migających cyfr „1 i 2”.

Podłączcie segmenty B C do obwodu. Włączcie przełącznik (S1) a zacnie migać cyfra „1”. teraz połączcie A, B, G, E i D; zacnie migać cyfra „2”.

Projekt numer 436 Migające cyfry „3” i „4”

Cel: Użyć układ scalony „Alarm” jako włącznik do wyświetlenia migających cyfr „3 i 4”.

Użyjcie obwód, opisany w projekcie numer 435. Podłączcie segmenty A, B, G, C i D do obwodu. Włączcie przełącznik (S1) a zacnie migać cyfra „3”. teraz podłączcie C, B, G, a F; zacnie migać cyfra „4”.

Projekt numer 437 Migające cyfry „5” i „6”

Cel: Użyć układ scalony „Alarm” jako włącznik do wyświetlenia migających cyfr „5 i 6”.

Użyjcie obwód, opisany w projekcie numer 435. Podłączcie A, F, G, C i D do obwodu. Włączcie przełącznik (S1) a zacnie migać cyfra „5”. Teraz podłączcie A, C, D, E, F i G; zacnie migać cyfra „6”.

Projekt numer 438 Migające cyfry „7” i „8”

Cel: Użyć układ scalony „Alarm” jako włącznik do wyświetlenia migających cyfr „7 i 8”.

Użyjcie obwód, opisany w projekcie numer 435. Podłączcie A, B i C do obwodu. Włączcie przełącznik (S1) a zacnie migać cyfra „7”. Teraz połączcie A, B, C, D, E, F i G; zacnie migać cyfra „8”.

Projekt numer 439 Migające cyfry „9” i „0”

Cel: Użyć układ scalony „Alarm” jako włącznik do wyświetlenia migających cyfr „9 i 0”.

Użyjcie obwód, opisany w projekcie numer 435. Połączcie A, B, C, D, F i G do obwodu. Włączcie przełącznik (S1) a zacnie migać cyfra „9”. Teraz połączcie A, B, C, D, E i F; zacnie migać cyfra „0”.

Projekt numer 440 Migające litery „b” i „c”

Cel: Użyć układ scalony „Alarm” jako włącznik do wyświetlenia migających liter „b i c”.

Użyjcie obwód, opisany w projekcie numer 435. Połączcie C, D, E, F i G do obwodu. Włączcie przełącznik (S1) a zacnie migać litera „b”. Teraz połączcie A, F a G; zacnie migać litera „c”.

Projekt numer 441 Migające litery „d” i „e”

Cel: użyć układ scalony „Alarm” jako włącznik do wyświetlenia migających liter „d i e”.

Użyjcie obwód, opisany w projekcie numer 435. Podłączcie B, C, D, i E, do obwodu. Włączcie przełącznik (S1) a zacnie migać litera d” Teraz połączcie A, B, D, i E, zacnie migać

Projekt numer 442 Migające litery „h” i „o”

Cel: Użyć układ scalony „Alarm” jako włącznik do wyświetlenia migających liter „h i o”.

Użyjcie obwód, opisany w projekcie numer 435. Podłączcie C, E, F i G do obwodu. Włączcie przełącznik (S1) a zacnie migać litera „h”. Teraz połączcie C, D, E i G zacnie migać litera „o”.

Projekt numer 443 Migające litery „A” i „J”

Cel: Użyć układ scalony „Alarm” jako włącznik do wyświetlenia migających liter „A i J”.

Użyjcie obwód, opisany w projekcie numer 435. Podłączcie A, B, C, E, F i G do obwodu. Włączcie przełącznik (S1) a zacnie migać litera „A”. Teraz połączcie B, C a D; zacnie migać wielka litera „J”.

Projekt numer 444

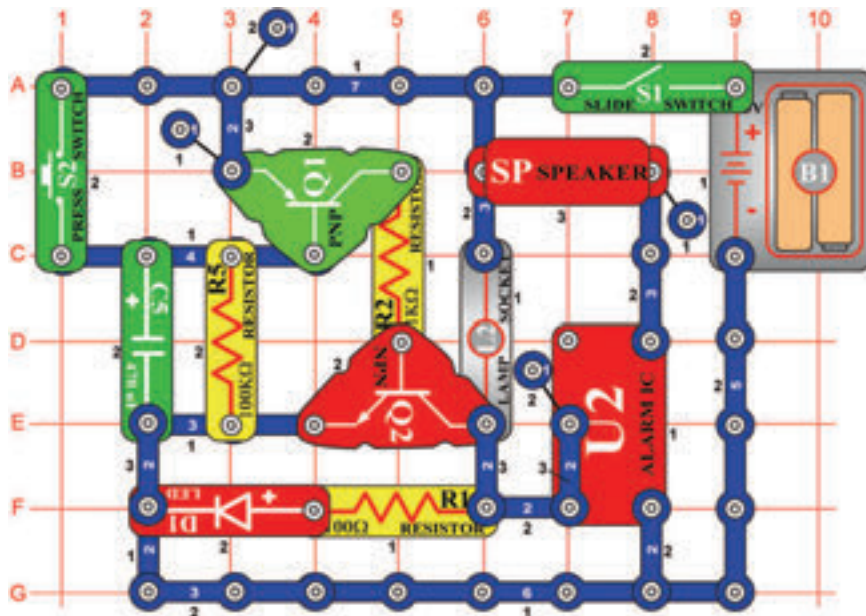

Czasowy włącznik alarmu

Cel: Podłączyć układ scalony „Alarm” do obwodu czasowego włącznika.

Włączcie przełącznik (S1); zabrmi alarm. Dźwięk się pomalu gubi a żarówka (L2) się rozświeca. Wciśnijcie przycisk wyłącznika (S2), alarm zabrmi z najwyższą głośnością, przy czym cały czas świeci LED dioda (D1). Kondensator (C5) jest także zasilana. Uwolnijcie przycisk wyłącznika, układ scalony „Alarm” (U2) cały czas brzmi, ponieważ napięcie z rozładowywanego kondensatora (C5) wstrzymuje wyłączone tranzystory Q1 i Q2. Z obniżaniem napięcia kondensatora się wyłączy LED dioda a dźwięk pomalu ucichnie. Zmieńcie wartość rezystora (R5) i kondensatora (C5) i zobaczcie jak wpłynie to na pozostałe elementy w obwodzie.

Projekt numer 445 Czasowy włącznik alarmu (II)

Cel: Zmienić czas złączeniem rezystora i kondensatora.

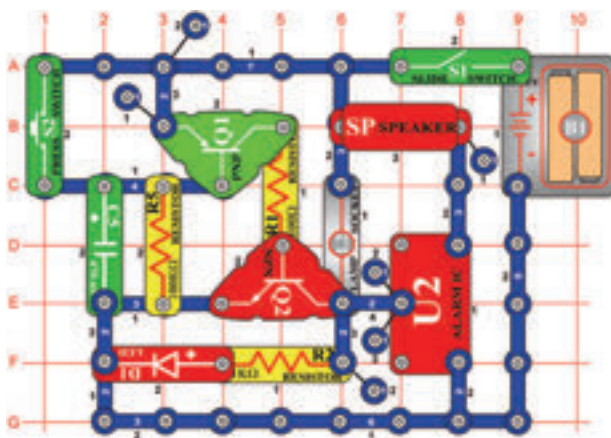

Złóżcie obwód według obrazku i dla R5 i C5 użyjcie następującej kombinacji:

R5 i C3, R4 i C4, i R4 i C5.

Projekt numer 446 Czasowy włącznik alarmu (III)

Cel: Zmienić projekt numer 285 tak, aby wytwarzał inny dźwięk.

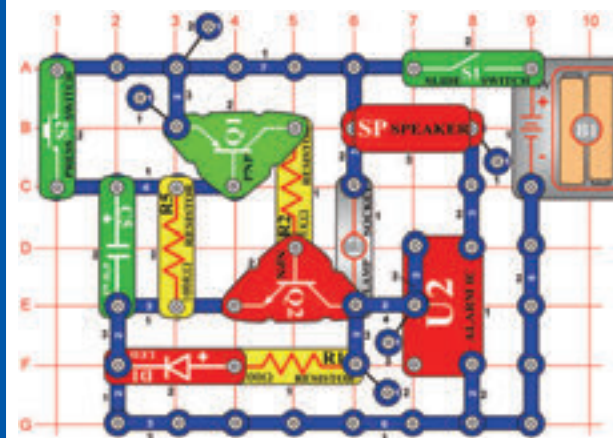

Zastąpcie jedno stykowy przewód na U2 dwu stykowym przewodem i umocujcie je do punktów D7 i E7.

Obwód będzie teraz wytwarzać inny dźwięk. Zmieńcie kombinacje dla R5 i C5 następująco: R5 i C3, R4 C4 i R4 i C5.

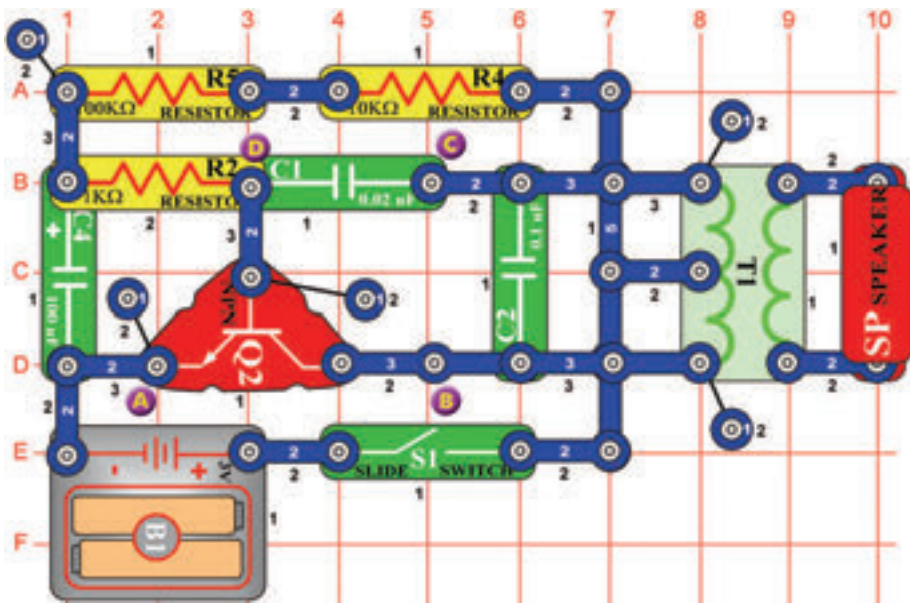

Projekt numer 447 Ptasi śpiew

Cel: Stworzyć dźwięk ptasiego śpiewu.

Włączcie przełącznik (S1). Z obwodu będzie rozlegał się ptasi śpiew.

Projekt numer 448 Ptasi śpiew (II)

Cel: Stworzyć dźwięk ptasiego śpiewu.

Użyjcie obwód, opisany w projekcie numer 447. Zamieńcie kondensator o pojemności 100µF (C4), kondensatorem o pojemności 10µF (C3); ton powinien brzmieć jako bzyczenie. Teraz użyjcie kondensatora o pojemności 470µF (C5) i posłuchajcie jak się ton między trylami przedłuża.

Projekt numer 449 Ptasi śpiew (III)

Cel: Stworzyć dźwięk ptasiego śpiewu

Użyjcie obwód, opisany w projekcie numer 447. Za pomocą łączących przewodów podłączcie puszczący chip (WC) między punkty A i B; dźwięk się zmieni.

Projekt numer 450 Ptasi śpiew (IV)

Cel: Stworzyć dźwięk ptasiego śpiewu.

Użyjcie obwód, opisany w projekcie numer 447. Podłączcie puszczący chip (WC) między punkty B i C.

Projekt numer 451 Ptasi śpiew (V)

Cel: Pokazać warianty obwodu, opisanego w projekcie numer 447.

Za pomocą łączących przewodów podłączcie chip (WC) między punkty C i D.

Projekt numer 452 Ptasi śpiew, kierowany dotykem

Cel: Stworzyć dźwięk ptasiego śpiewu.

Użyjcie obwód, opisany w projekcie numer 447. Zastąpcie 100kΩ rezystor (R5) fototranzystorem (Q4). Zamachajcie ręką nad rezystorem; zmieni się dźwięk. Z zainstalowanym fototranzystorem znowu wypróbujcie projekty 448 – 451.

Projekt numer 453

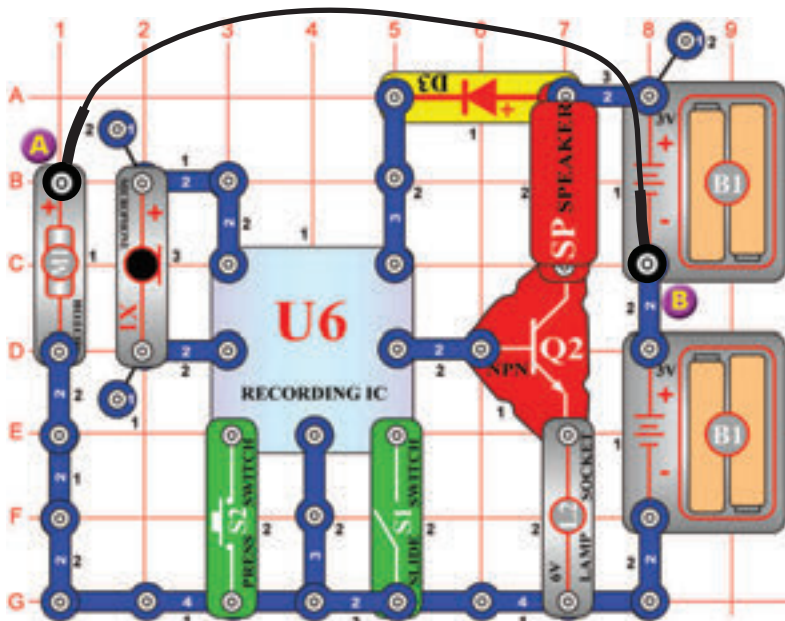

Nagrywanie dźwięku silnika

Cel: Złożyć obwód, który nagrywa dźwięk obrotów silnika.

Umieszczenie silnika (M1) (z podłączonym wentylatorem) obok mikrofonu (X1), umożliwia nagrywanie dźwięku jego obrotem. Wyłączcie a znowu włączcie przełącznik (S1). Jak tylko zabrzmią dwa piszczenia, wyłączcie znowu przełącznik (S1). Odłączcie łączący przewód, który łączy punkty A i B i wciśnijcie przycisk wyłącznika (S2), aby usłyszeć nagranie. Żarówka (L2) służy do ograniczenia ilości prądu i nie będzie świecić.



OSTRZEŻENIE: Ruchome części.

Podczas działania nie dotykajcie wentylatora ani silnika.

Projekt numer 454

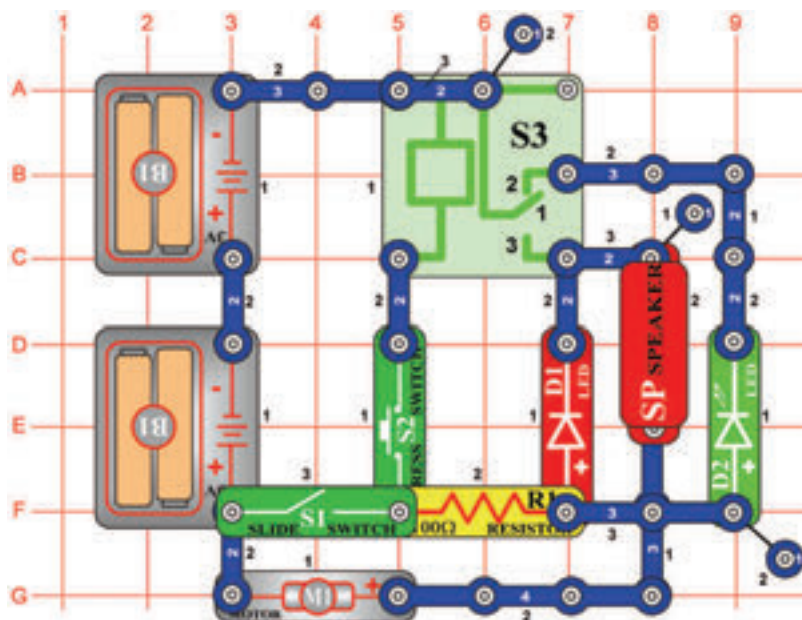

Wskaźnik dźwięku silnika

Cel: Stworzyć obwód, który wytworzy dźwięk podczas obracania silnika.

Wyłączcie przełącznik (S1). Obwodem nie przechodzi prąd; LED dioda i silnik są wyłączone. Teraz włączcie przełącznik (S1). Świeci tylko zielona LED dioda (D2), która oznajmia tak przejście prądu w obwodzie. Wciśnijcie przełącznik (S2). Silnik się obraca a czerwona LED dioda (D1) świeci. Z głośnika (SP) możecie słyszeć dźwięk silnika.



OSTRZEŻENIE: Ruchome części.

Podczas działania nie dotykajcie wentylatora ani silnika.

☐ Projekt numer 455

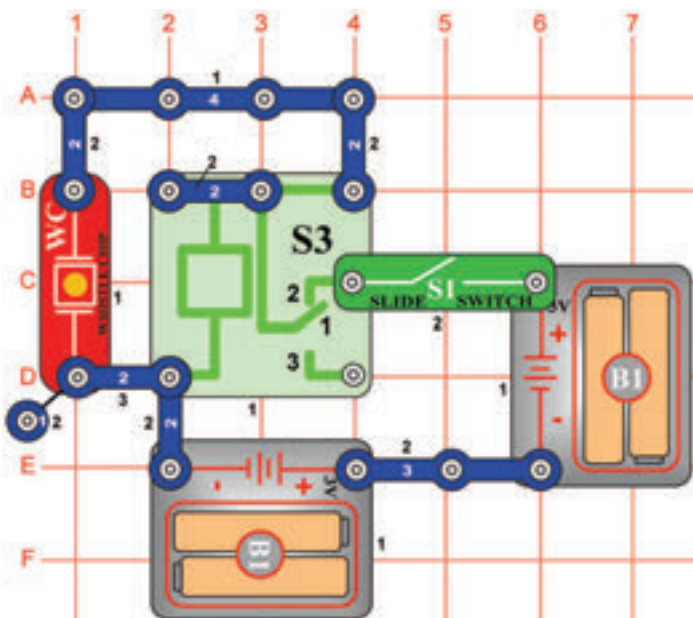

Przełącznik i buzzer

Cel: Za pomocą piszczącego chipa i przełącznika stworzyć dźwięk.

Włącznie przełącznik (S1) a przełącznik (S3) się stopniowo otworzy i zamknie. Tak powstanie zmienne napięcie na piszczącym chipie (WC), które spowoduje jego wibrację i powstanie dźwięku.

☐ Projekt numer 456 Przełącznik i głośnik

Cel: Użyć głośnika i przełącznika do wytworzenia dźwięku.

Użyjcie obwód, opisany w projekcie numer 455. Zastąpcie piszczący chip (WC) głośnikiem (SP). Włączcie przełącznik (S1) a teraz za pomocą głośnika stworzycie głośniejszy dźwięk.

☐ Projekt numer 457 Przełącznik i lampa

Cel: Rozświecić żarówkę za pomocą przełącznika.

Użyjcie obwód, opisany w projekcie numer 455. Zastąpcie piszczący chip (WC) 6V żarówką (L2). Włączcie przełącznik (S1) a żarówka się rozświeci.

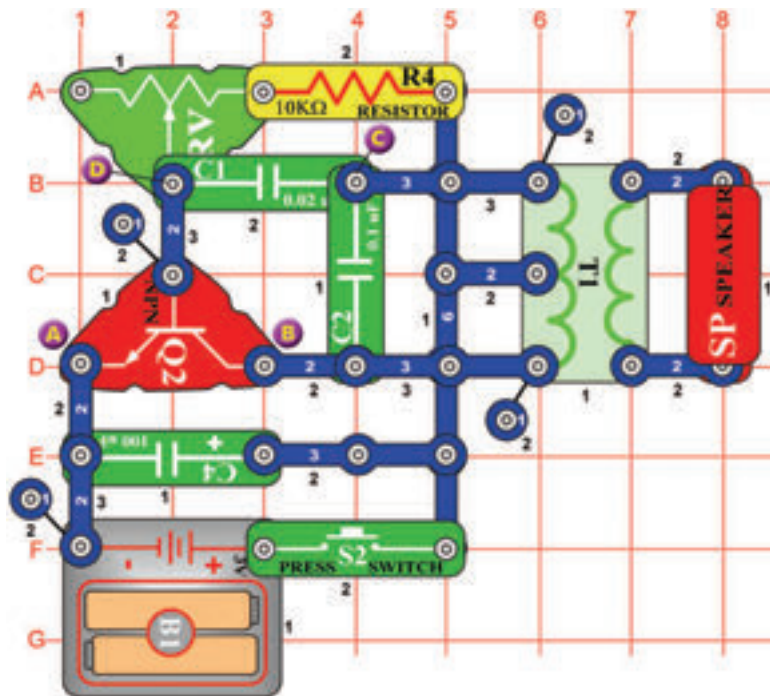

Projekt numer 458 Elektroniczny kot

Cel: Stworzyć dźwięk kota.

Przesuńcie suwak rezystora (RV) całkiem w prawo. Wciśnijcie i uwolnijcie wyłącznik (S2). Z głośnika (SP) miałbyście usłyszeć dźwięk kota. Teraz zmieńcie wartość rezystora i posłuchajcie różne dźwięki.

Projekt numer 459 Elektroniczny kot (II)

Cel: Pokazać warianty projektu numer 458.

Użyjcie obwód, opisany w projekcie numer 458. Podłączcie puszczący chip między punkty A i B. teraz wciśnijcie i uwolnijcie wyłącznik (S2). Usłyszycie dźwięk z puszczącego chipa i z głośnika (SP). Zmieniajcie wartość rezystora (RV) i odsłuchujcie różne dźwięki.

Projekt numer 460 Elektroniczny kot (III)

Cel: Pokazać warianty projektu numer 458.

Użyjcie obwód, opisany w projekcie numer 458. Za pomocą łączących przewodów podłączcie puszczący chip (WC) między punkty B i C. Wciśnijcie i uwolnijcie wyłącznik (S2). Nastawcie rezystor i odsłuchujcie różne dźwięki.

Projekt numer 461 Elektroniczny kot (IV)

Cel: Pokazać warianty projektu numer 458.

Użyjcie obwód, opisany w projekcie numer 458. Puszczący chip (WC) podłączcie między punkty C i D. Wciśnijcie i uwolnijcie wyłącznik (S2). Ustawcie rezystor i odsłuchujcie różne dźwięki.

Projekt numer 462 Buzzer z kotem

Cel: Pokazać warianty projektu numer 458.

Użyjcie obwód, opisany w projekcie numer 458. Usuńcie głośnik (SP) i podłączcie chip (WC) między punkty A i B. Wciśnijcie i uwolnijcie przycisk wyłącznika; usłyszycie dźwięki.

Projekt numer 463 Buzzer z kotem (II)

Cel: Pokazać warianty projektu numer 458.

Użyjcie obwód, opisany w projekcie numer 458. usuńcie głośnik (SP) a za pomocą łączących przewodów podłączcie puszczący chipa (WC) między punkty B i C. Wciśnijcie i uwolnijcie przycisk wyłącznika (S2). Zmieniajcie wartości rezystora i odsłuchujcie różne dźwięki.

Projekt numer 464 Buzzer z kotem (III)

Cel: Pokazać warianty projektu numer 458.

Użyjcie obwód, opisany w projekcie numer 458. Usuńcie głośnik (SP) i podłączcie puszczący chip (WC) między punkty C i D. Wciśnijcie i uwolnijcie przycisk wyłącznika (S2). Zmieniajcie wartości rezystora a odsłuchujcie różne dźwięki.

Projekt numer 465 Leniwy kot

Cel: Pokazać warianty projektu numer 458.

Użyjcie obwód, opisany w projekcie numer 458. Zastąpcie kondensator o pojemności 100µF (C4), kondensatorem o pojemności 470µF (C5). Powtarzajcie projekty numer 459 – 464 i odsłuchajcie 7 różnych dźwięków.

Projekt numer 466

Wychylenie miernika (II)

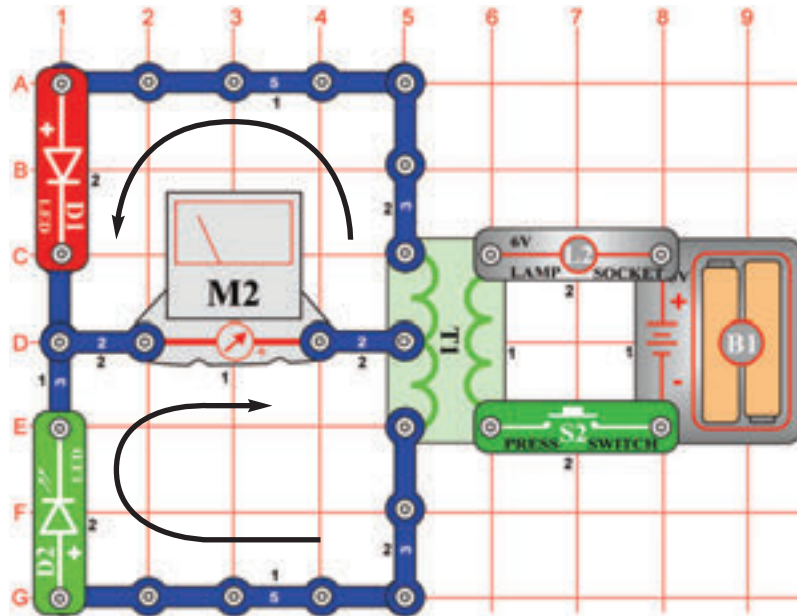

Cel: Stworzyć obwód, w którym będzie można zmieniać kierunek przechodzącego prądu.

Porównajcie ten obwód z obwodem, opisanym w projekcie numer 358, gdzie są pozycje LED diod (D1 a D2) obrócone. To zmieni kierunek przejścia prądu. Nastawcie miernik (M2) na małą wartość (albo 10mA = wyższą czułość). Wciśnijcie przycisk wyłącznika (S2); wskazówka miernika się teraz przechyliła w lewo.

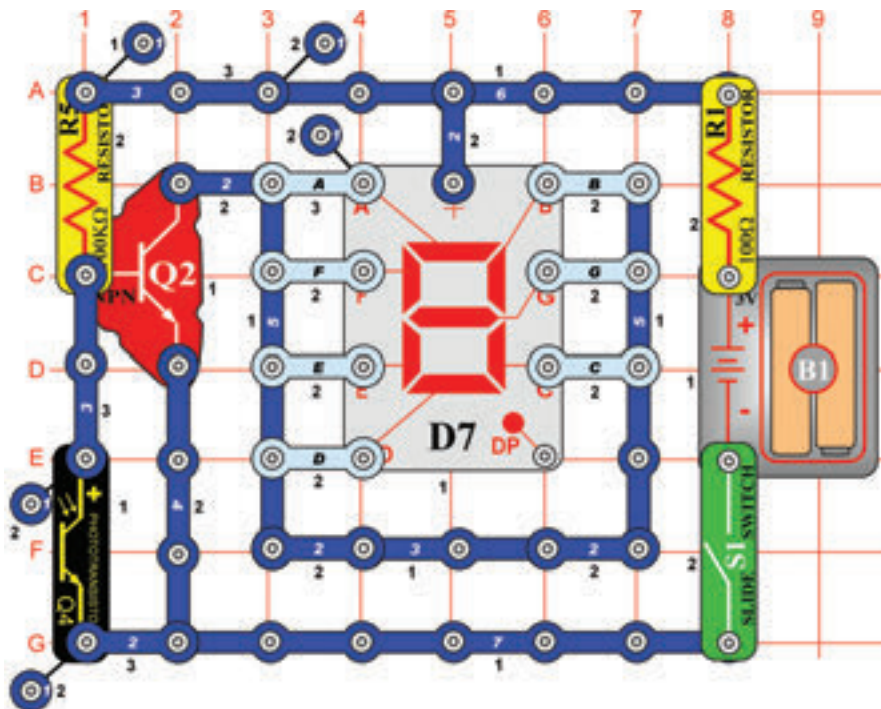

Projekt numer 467 Automatyczne wyświetlanie cyfry 1

Cel: Stworzyć wyświetlacz kierowany światłem.

Podłączcie segmenty B i C do obwodu. Włączcie przełącznik (S1), wyświetlacz będzie wyłączony. Umieście rękę nad fototranzystorem (Q2); teraz świeci cyfra 1.

Projekt numer 468 Automatyczne wyświetlanie cyfry 2

Cel: Zaświecić cyfrę 2 za pomocą światłem kierowanego wyświetlacza.

Użyjcie obwód, opisany w projekcie numer 467. Podłączcie A, B, G, E i D do obwodu. Włączcie przełącznik (S1); wyświetlacz będzie wyłączony. Umieście rękę nad fototranzystorem (Q4); teraz świeci cyfra 2.

Projekt numer 469 Automatyczne wyświetlanie cyfry 3

Cel: Rozświecić cyfrę 3 za pomocą światłem kierowanego wyświetlacza.

Użyjcie obwód, opisany w projekcie numer 467. Podłączcie A, B, G, C i D do obwodu. Włączcie przełącznik (S1); wyświetlacz będzie wyłączony. Umieśćcie rękę nad fototranzystorem (Q4); teraz świeci cyfra 3.

Projekt numer 470 Automatyczne wyświetlanie cyfry 4

Cel: Rozświecić cyfrę 4 za pomocą światłem kierowanego wyświetlacza.

Użyjcie obwód, opisany w projekcie numer 467. Podłączcie B, G, C i F do obwodu. Włączcie przełącznik (S1); wyświetlacz będzie wyłączony. Umieśćcie rękę nad fototranzystorem (Q4); teraz świeci cyfra 4.

Projekt numer 471 Automatyczne wyświetlanie cyfry 5

Cel: Rozświecić cyfrę 5 za pomocą światłem kierowanego wyświetlacza.

Użyjcie obwód, opisany w projekcie numer 467. Podłączcie A, C, F, G i D do obwodu. Włączcie przełącznik (S1); wyświetlacz będzie wyłączony. Umieśćcie rękę nad fototranzystorem (Q4); teraz świeci cyfra 5.

Projekt numer 472 Automatyczne wyświetlanie cyfry 6

Cel: Rozświecić cyfrę 6 za pomocą światłem kierowanego wyświetlacza.

Użyjcie obwód, opisany w projekcie numer 467. Podłączcie A, C, D, E, F i G do obwodu. Włączcie przełącznik (S1); wyświetlacz będzie wyłączony. Umieśćcie rękę nad fototranzystorem (Q4); teraz świeci cyfra 6.

Projekt numer 473 Automatyczne wyświetlanie cyfry 7

Cel: Rozświecić cyfrę 7 za pomocą światłem kierowanego wyświetlacza.

Użyjcie obwód, opisany w projekcie numer 467. Podłączcie A, B i C do obwodu. Włączcie przełącznik (S1); wyświetlacz będzie wyłączony. Umieśćcie rękę nad fototranzystorem (Q4); teraz świeci cyfra 7.

Projekt numer 474 Automatyczne wyświetlanie cyfry 8

Cel: Rozświecić cyfrę 8 za pomocą światłem kierowanego wyświetlacza.

Użyjcie obwód, opisany w projekcie numer 467. Podłączcie A, B, C, D, E, F i G do obwodu. Włączcie przełącznik (S1); wyświetlacz będzie wyłączony. Umieśćcie rękę nad fototranzystorem (Q4); teraz świeci cyfra 8.

Projekt numer 475 Automatyczne wyświetlanie cyfry 9

Cel: Rozświecić cyfrę 9 za pomocą światłem kierowanego wyświetlacza.

Użyjcie obwód, opisany w projekcie numer 467. Użyjcie A, B, D, F, G i C do obwodu. Włączcie przełącznik (S1); wyświetlacz będzie wyłączony. Umieśćcie rękę nad fototranzystorem (Q4); teraz świeci cyfra 9.

Projekt numer 476 Automatyczne wyświetlanie cyfry 0

Cel: Rozświecić cyfrę 0 za pomocą światłem kierowanego wyświetlacza.

Użyjcie obwód, opisany w projekcie numer 467. podłączcie A, B, C, D, E i F do obwodu. Włączcie przełącznik (S1); wyświetlacz będzie wyłączony. Umieśćcie rękę nad fototranzystorem (Q4); teraz świeci cyfra 0.

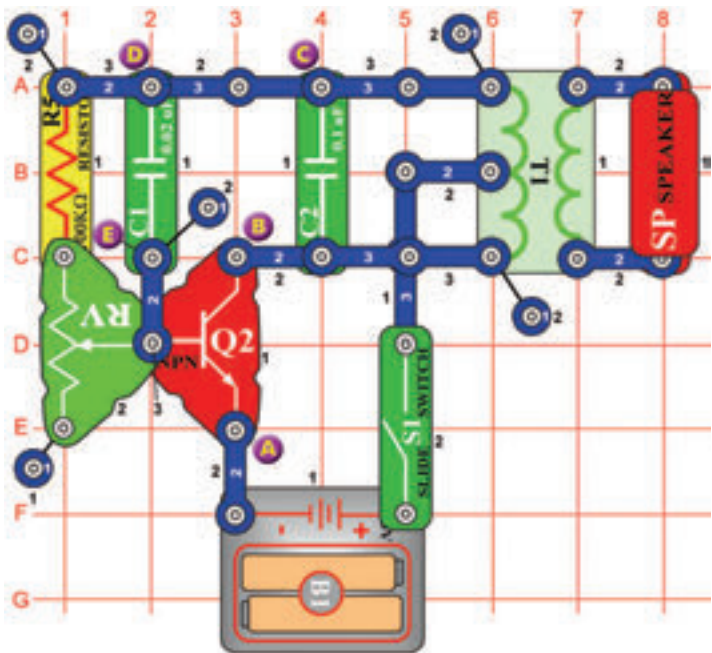

Projekt numer 477 Zmienny oscylator

Cel: Zmienić ton za pomocą regulowanego rezystora.

Przesuńcie suwak rezystora do dolnej pozycji. Włączcie przełącznik (S1) a usłyszycie dźwięk z głośnika (SP). Zmieniajcie wartości rezystora; usłyszycie różne dźwięki.

Projekt numer 478 Zmienny oscylator (II)

Cel: Zmienić ton za pomocą regulowanego rezystora.

Użyjcie obwód, opisany w projekcie numer 477. Podłączcie puszczący chip (WC) między punkty A i B i nastawcie wartość rezystora (RV). Mielibyście usłyszeć wyższy ton, który wytwarza puszczący chip.

Projekt numer 479 Zmienny oscylator (III)

Cel: Pokazać warianty projektu 477.

Użyjcie obwód, opisany w projekcie numer 477. Umieście puszczący chip (WC) między punkty B i C i nastawcie wartość rezystora (RV).

Projekt numer 480 Zmienny oscylator (IV)

Cel: Pokazać warianty projektu 477.

Użyjcie obwód opisany w projekcie numer 477. Podłączcie puszczący chip (WC) między punkty D i E i nastawcie wartość rezystora (RV).

Projekt numer 481 Zmienny rezystor

Cel: pokazać warianty projektu 477.

Użyjcie obwód, opisany w projekcie numer 477. Zastąpcie 100kΩ rezystor (R5) fototranzystorem (Q4). Pomachajcie ręką nad rezystorem; dźwięk się zmieni. Ustawcie wartość rezystora – zabrzmi więcej dźwięków.

Projekt numer 482 Zmienny oscylator z puszczającym chipem

Cel: pokazać warianty projektu numer 477.

Użyjcie obwód, opisany w projekcie numer 477. Usuńcie głośnik (SP). Starajcie się stworzyć więcej dźwięków poprzez umieszczenie puszczącego chipa (WC) między punktami A i B, B i C a D i E.

Projekt numer 483 Powolne ustawienie tonu

Cel: pokazać warianty projektu numer 477.

Użyjcie obwód, opisany w projekcie numer 477. Umieście kondensator o pojemności 10µF (C3) (pozytywnym znakiem do góry) bezpośrednio na kondensator o pojemności 0,02µF (C1). Raz lub dwa na sekundę zabrzmi dźwięk, w zależności od nastawienia rezystora.

Projekt numer 484 Powolne ustawienie tonu (II)

Cel: pokazać warianty projektu numer 483.

Użyjcie obwód, opisany w projekcie numer 483. zastąpcie kondensator o pojemności 10µF (C3), kondensatorem o pojemności 100µF (C4); ton będzie o wiele dłuższy. Jeśli chcecie go wydłużyć bardziej, zastąpcie kondensator o pojemności 100µF (C4) kondensatorem o pojemności 470µF (C5).

Projekt numer 485

Stała droga prądu

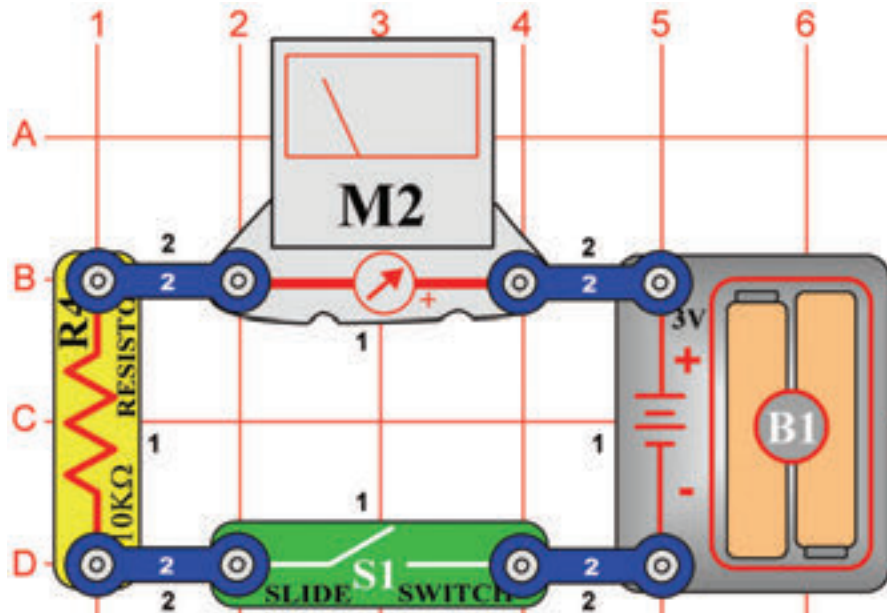

Cel: Stworzyć stałą drogę prądu.

Ustawcie miernik na niską wartość = LOW (lub 10mA – wysoka czułość). Miernik zmierzy ilość prądu w obwodzie. Włączcie przełącznik (S1), wskazówka się przechyliła – wskazuje ilość prądu. 10 kΩ rezystor ogranicza ilość prądu, inaczej mogłoby dojść do uszkodzenia miernika.

Projekt numer 486

Prosty miernik natężenia światła

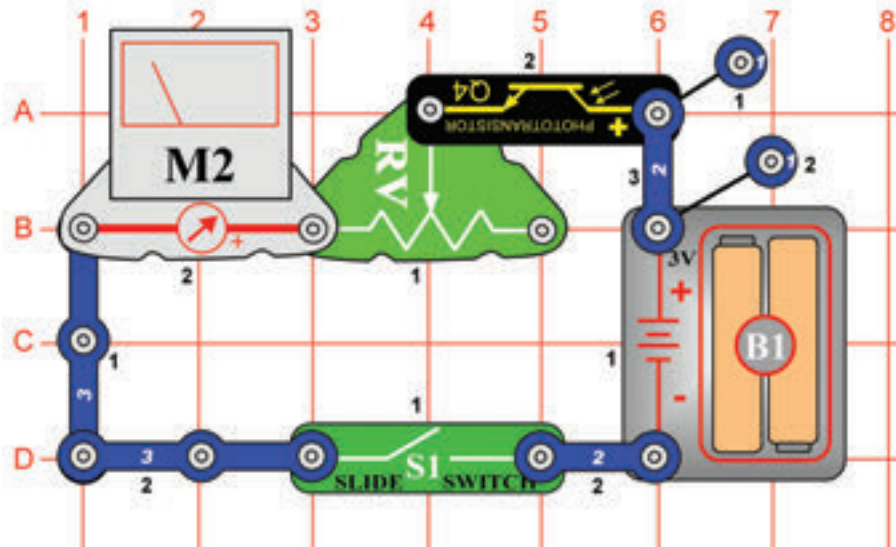

Cel: Stworzyć prosty miernik światła.

Ustawcie miernik (M2) na niską wartość = LOW (lub 10mA). Przy użyciu tylko kilku części możecie stworzyć prosty miernik światła. Ilość światła zmienia rezystencję fototranzystora (Q4), co ma wpływ na ilość prądu przechodzącego miernikiem. Jeśli jest ilość światła większa, rezystencja się zmniejszy a wskazówka miernika przechyli się w prawo. Przy mniejszej ilości światła się wskazówka miernika przechyliła w lewo = niska ilość prądu. Ustawcie regulowany rezystor (RV) w lewo i włączcie przełącznik (S1). Obwód jest teraz czulszy na światło. Zamaczajcie ręką nad fototranzystorem (Q4) a wskazówka miernika się przechyli w lewo, niemal na zero. Posuńcie suwak rezystora w prawo a zauważycie, jak mało jest teraz obwód czuły na światło.

Projekt numer 487 Spadek napięcia na LED diodzie

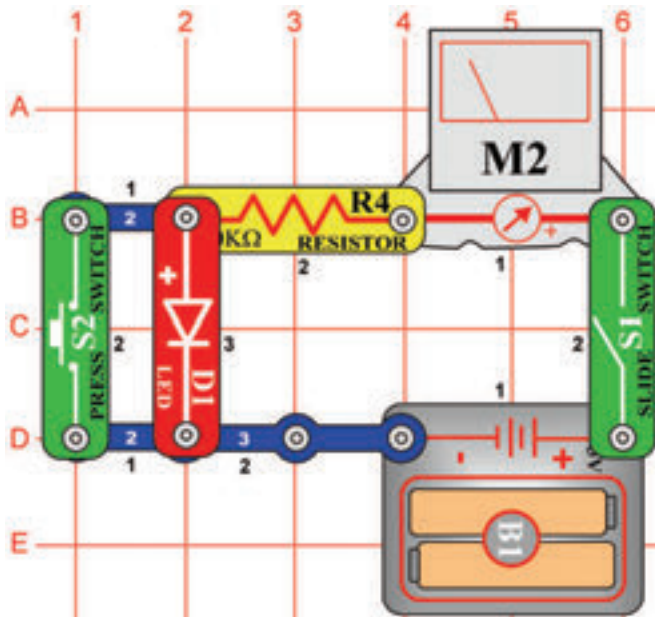

Cel: Zmierzyć spadek napięcia między diodami.

Ustawcie miernik (M2) na niską wartość = LOW (lub 10mA). Włączcie przełącznik (S1) a LED dioda (D1) świeci, przy czym wskazówka wskazuje na środek skali. Suma spadku napięcia przy przejściu poszczególnymi elementami jest równy z napięciem baterii. Wciśnijcie wyłącznik (S2) – tym ominiecie LED diodę. Napięcie na 10kΩ rezystorze się zwiększa, co wskazuje wskazówka miernika, przechylona bardziej w prawo. Zastąpcie czerwoną LED diodę zieloną LED diodą (D2) a potem diodą (D3) a zauważycie różne spadki napięcia.

Projekt numer 488

Wskaźnik otwartych /zamkniętych drzwi

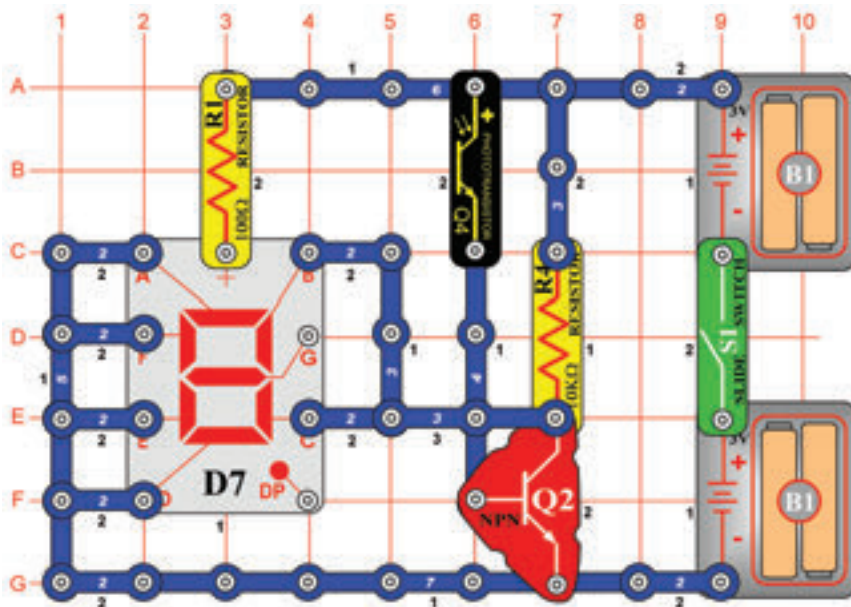

Cel: Stworzyć obwód, który oznajmi, czy są drzwi zamknięte czy otwarte.

Fototranzystor (Q4) możecie wykorzystać i do obwodu, który oznajmi czy są drzwi otwarte czy zamknięte. Jeśli są otwarte a obwód jest oświetlony, świeci litera „O”. Jeśli są zamknięte a pomieszczenie jest ciemne, świeci litera C. Fototranzystor włącza i wyłącza tranzystor (Q2), według ilości światła w pomieszczeniu. Jeśli jest tranzystor otwarty (dookoła jest światło), świecą segmenty B i C, połączone negatywnym polem baterii do litery „O”. Jeśli jest pomieszczenie ciemne, tranzystor jest wyłączony i świeci litera „C”. Segmenty B i C są połączone z tranzystorem. Włączcie przełącznik (S1); wyświetli się litera „O”. Zasłońcie fototranzystor, który symuluje zamykanie drzwi, a zaświeci się litera „C”.

Projekt numer 489

Miernik, sterowany ręcznie

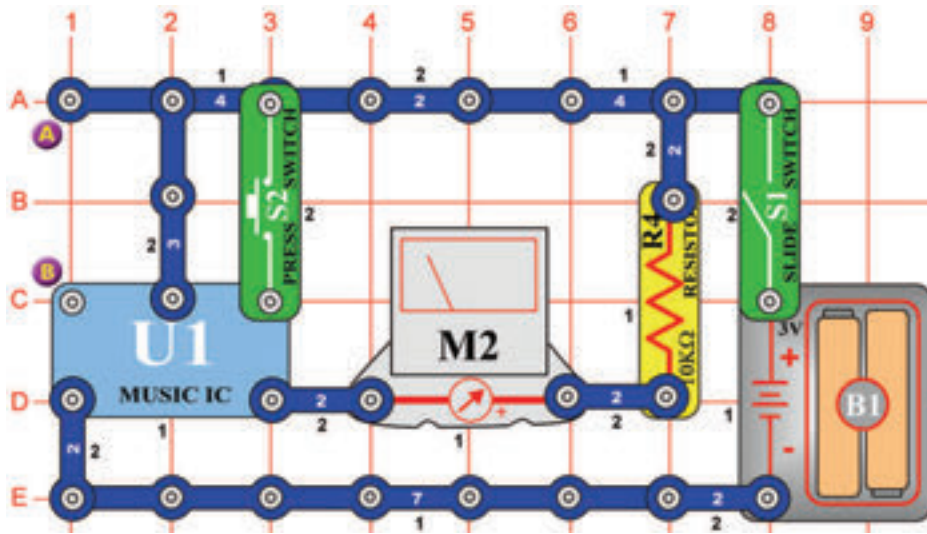

Cel: Zrozumieć tonowe zmiany muzyki.

Ustawcie miernik (M2) na niską wartość = LOW (lub 10mA). Muzykę możecie widzieć za pomocą miernika. Włączcie przełącznik(S1) a wskazówka miernika będzie przechylać się według rytmu. Jak tylko muzyka się skończy przytrzymajcie przycisk wyłącznika (S2) w dolnej pozycji; muzyka będzie kontynuowana.

Projekt numer 490 Miernik sterowany światłem

Cel: Kierować obwód za pomocą światła.

Użyjcie obwód, opisany w projekcie numer 489. Zamiast przycisku wyłącznika (S2) użyjcie fototranzystora (Q4). Układ scalony „Muzyka” (U1) będzie wysyłał sygnał tak długo, do kiedy na fototranzystor padnie światło. Fototranzystor na krótko podłącza styk do baterii. Jak tylko melodia zacznie się powtarzać, przykryjcie fototranzystor ręką, rezystencja się zwiększy a muzyka się skończy.

Projekt numer 491 Miernik sterowany elektrycznie

Cel: Włączyć obwód za pomocą elektrycznego silnika.

Użyjcie obwód, opisany w projekcie numer 489. Umieście silnik (M1) między punkty A i B. Włączcie przełącznik; wskazówka miernika (M2) się wychyli i rusza się w rytm muzyki. Kiedy przestanie się ruszać, obróćcie silnik, aby muzyka zaczęła grać ponownie. Napięcie, wytworzone silnikiem, znowu włączy układ scalony.

Projekt numer 492 Miernik sterowany dźwiękiem

Cel: Włączyć obwód za pomocą głośnika.

Użyjcie obwód, opisany w projekcie numer 489. Między punkty A i B umieście głośnik. Włączcie przełącznik (S1); wskazówka miernika (M2) się wychyli i rusza się w rytm muzyki. Jak tylko wskazówka przestanie się ruszać, klaśnijcie rękami przy głośniku; muzyka się odtworzy ponownie. Dźwięk klaskania poruszy płytki w piszczącym chipie i powstanie napięcie, potrzebne do aktywacji układu scalonego.

Projekt numer 493

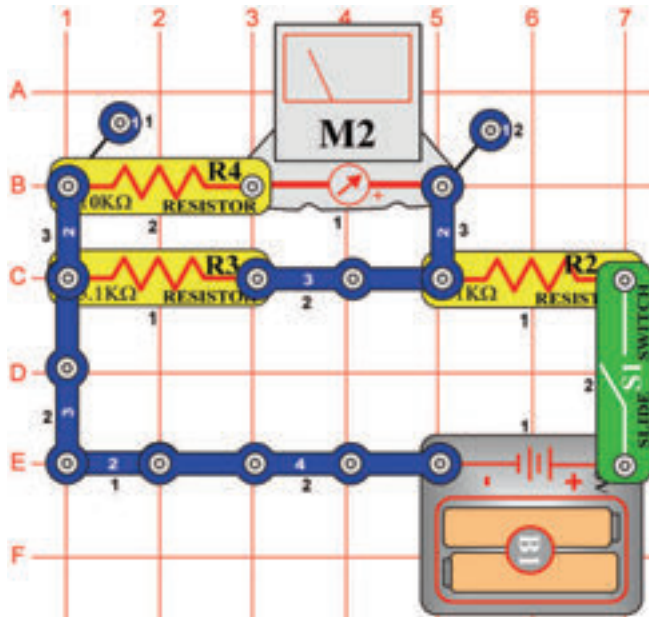

Stały rozgałęziacz napięcia

Cel: Stworzyć prosty rozgałęziacz napięcia.

Ustawcie miernik (M2) na niską wartość = LOW (lub 10mA). Ten obwód jest prostym rozgałęziaczem napięcia z równolegle ułożonymi rezystorami. Napięcie na rezystorach R3 i R4 jest takie same. Prąd, który przechodzi w obu kierunkach jest różny – według wartości rezystora. Ponieważ rezystor (R3) (5,1kΩ) jest o połowę mniejszy niż rezystor (R4) (10kΩ), przez R3 przechodzi dwa razy więcej prądu. Światła w domu są przykładem tego typu obwodów. Wszystkie są podłączone do jednego napięcia, ale ilość prądu zależy od tego, ile watów ma żarówka.

Projekt numer 494

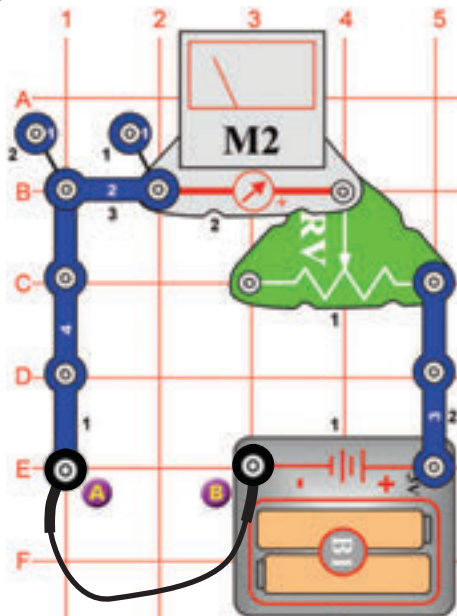

Mierzenie rezystencji

Cel: Stworzyć próbę rezystencji.

Ustawcie miernik (M2) na niską wartość = LOW (lub 10mA). Podłączcie łączący przewód do punktu A i B. Przesuwajcie suwak po rezystorze tak, aby wskazówka miernika wskazywała wartość 10. Rezystencja między punktami A i B wynosi zero. Usuńcie łączący przewód a 100Ω przewód (R1) umieśćcie między punkty AB. Wskazówka miernika przechylili się na wartość 10, co znaczy niską rezystencję. Teraz zastąpcie rezystor (R1) pozostałymi rezystorami. Miernik będzie dla każdego rezystora wskazywał inne wartości.

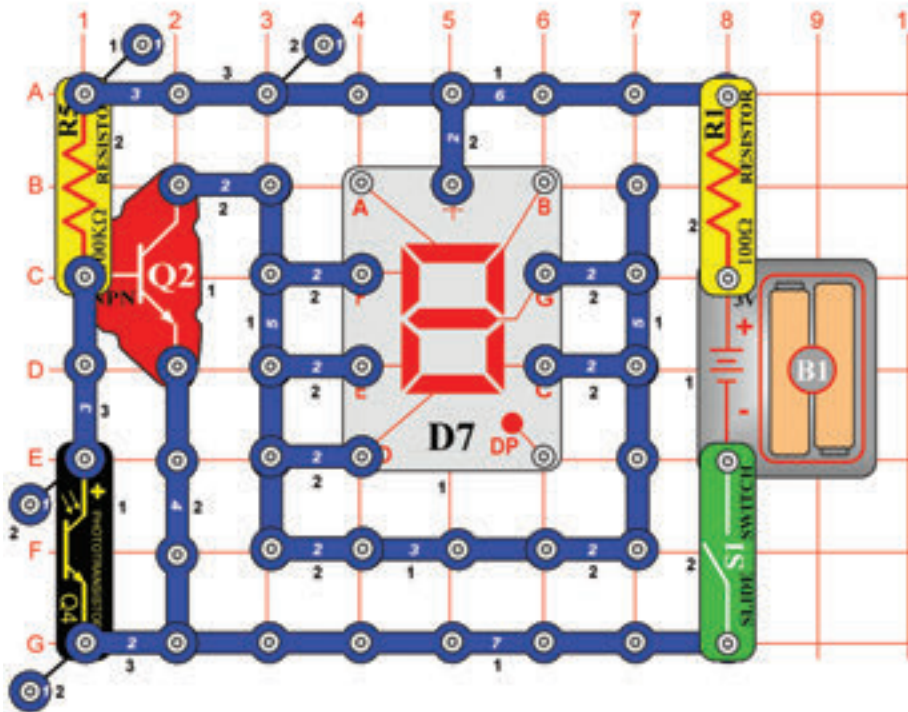

Projekt numer 495 Automatyczne wyświetlanie litery „b“

Cel: Złożyć światłem sterowany wyświetlacz do wyświetlenia małych drukowanych liter.

Podłączcie C, D, E, F i G do obwodu. Włączcie przełącznik (S1) a wyświetlacz powinien się wyłączyć. Umieście rękę nad fototranzystorem (Q4); teraz świeci mała litera „b“.

Projekt numer 496 Automatyczne wyświetlanie litery „c“

Cel: wyświetlić literę „c“ na wyświetlaczu sterowanym światłem.

Użyjcie obwód, opisany w projekcie numer 495. Podłączcie E, D i G do obwodu. Włączcie przełącznik (S1) a wyświetlacz powinien się wyłączyć. Umieście rękę nad fototranzystorem (Q4); teraz świeci mała litera „c“.

Projekt numer 497 Automatyczne wyświetlanie litery „d“

Cel: wyświetlić literę „d“ na wyświetlaczu sterowanym światłem.

Użyjcie obwód, opisany w projekcie numer 495. Podłączcie B, C, D, E i G do obwodu. Włączcie przełącznik (S1) a wyświetlacz powinien się wyłączyć. Umieście rękę nad fototranzystorem (Q4); Teraz świeci mała litera „d“.

Projekt numer 498 Automatyczne wyświetlanie litery „e“

Cel: wyświetlić literę „e“ na wyświetlaczu sterowanym światłem.

Użyjcie obwód, opisany w projekcie numer 495. Podłączcie A, B, D, E, F i G do obwodu. Włączcie przełącznik (S1) a wyświetlacz powinien się wyłączyć. Umieście rękę nad fototranzystorem (Q4); teraz świeci mała litera „e“.

Projekt numer 499 Automatyczne wyświetlanie litery „h“

Cel: wyświetlić literę „h“ na wyświetlaczu sterowanym światłem.

Użyjcie obwód, opisany w projekcie numer 495. Podłączcie F, E, C a G do obwodu. Włączcie przełącznik (S1) a wyświetlacz powinien się wyłączyć. Umieście rękę nad fototranzystorem (Q4); teraz świeci mała litera „h“.

Projekt numer 500 Automatyczne wyświetlanie litery „o“

Cel: wyświetlić literę „o“ na wyświetlaczu sterowanym światłem.

Użyjcie obwód, opisany w projekcie numer 495. Podłączcie C, D, E a G do obwodu. Włączcie przełącznik (S1) a wyświetlacz powinien się wyłączyć. Umieście rękę nad fototranzystorem (Q4); teraz świeci mała litera „o“.

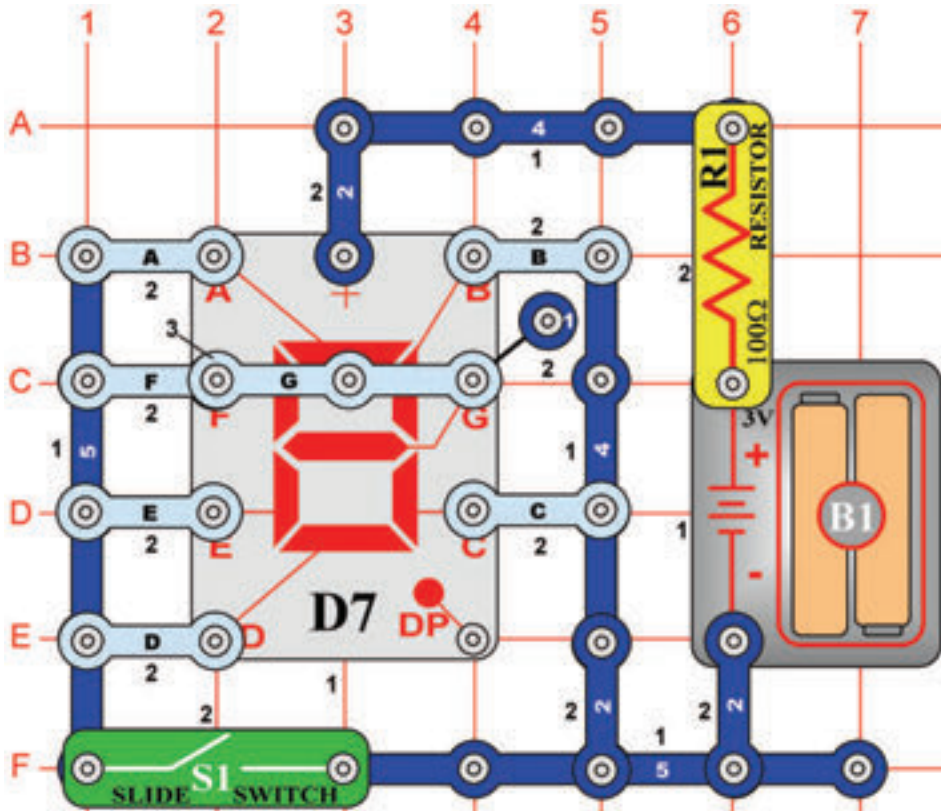

Projekt numer 501 Ręcznie sterowane wyświetlanie cyfr 1 i 4

Cel: Wyświetlić cyfry 1 lub 4 za pomocą przełącznika.

Podłączcie segmenty B, C, F i G według obrazka. Włączcie i wyłączcie przełącznik (S1); wyświetlą się na zmianę cyfry 1 i 4.

Projekt numer 502 Ręcznie sterowane wyświetlanie cyfr 1 i 0

Cel: Wyświetlić cyfry 1 lub 0 za pomocą przełącznika.

Podłączcie segmenty A, B, C, D, E i F według obrazka. Włączcie i wyłączcie przełącznik (S1); wyświetlą się na zmianę cyfry 1 i 0.

Projekt numer 503 Ręcznie sterowane wyświetlanie cyfr 1 i 7

Cel: Wyświetlić cyfry 1 lub 7 za pomocą przełącznika.

Podłączcie segmenty A, B i C według obrazka. Włączcie i wyłączcie przełącznik (S1); wyświetlą się na zmianę cyfry 1 i 7.

Projekt numer 504 Ręcznie sterowane wyświetlanie cyfr 1 i 8

Cel: Wyświetlić cyfry 1 lub 8 za pomocą przełącznika.

Podłączcie segmenty A, B, C, D, E, F i G według obrazka. Włączcie i wyłączcie przełącznik (S1); wyświetlą się na zmianę cyfry 1 i 8.

Projekt numer 505 Ręcznie sterowane wyświetlanie cyfr 1 i 9

Cel: Wyświetlić cyfry 1 lub 9 za pomocą przełącznika.

Podłączcie segmenty A, B, C, D, F i G według obrazka. Włączcie i wyłączcie przełącznik (S1); wyświetlą się na zmianę cyfry 1 i 9.

Projekt numer 506

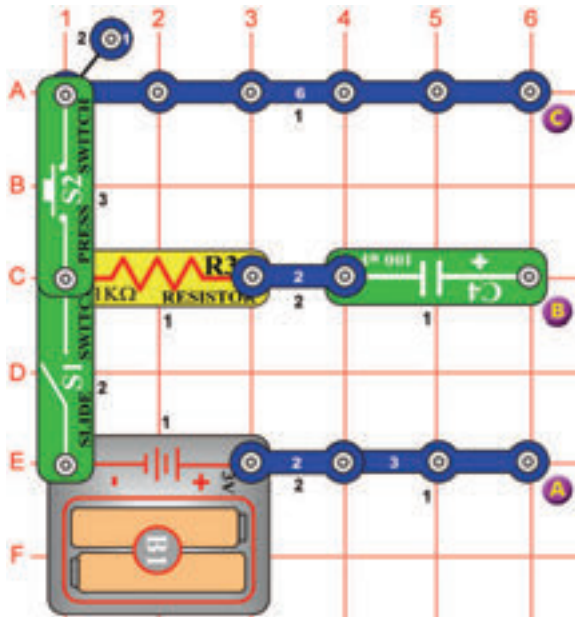

Zasilanie i wyładowanie kondensatora

Cel: Widzieć jak się zasila i wyładowuje kondensator.

Za pomocą miernika (M2) możemy obserwować zasilanie i wyładowywanie kondensatora. Najpierw wyłączcie przełącznik (S1). Ładowanie: Podłączcie miernik (M2) do punktów A i B (dodatnim polem w dół). Włączcie przełącznik (S1). Kondensator o pojemności 100µF (C4) się zasila a wskazówka miernika pomału powraca na zero. Wyładowanie: Podłączcie miernik do punktów B i C (dodatnim polem na dół). Wciśnijcie wyłącznik (S2). Kondensator się wyładowuje a wskazówka miernika pomału powraca na zero.

Projekt numer 507

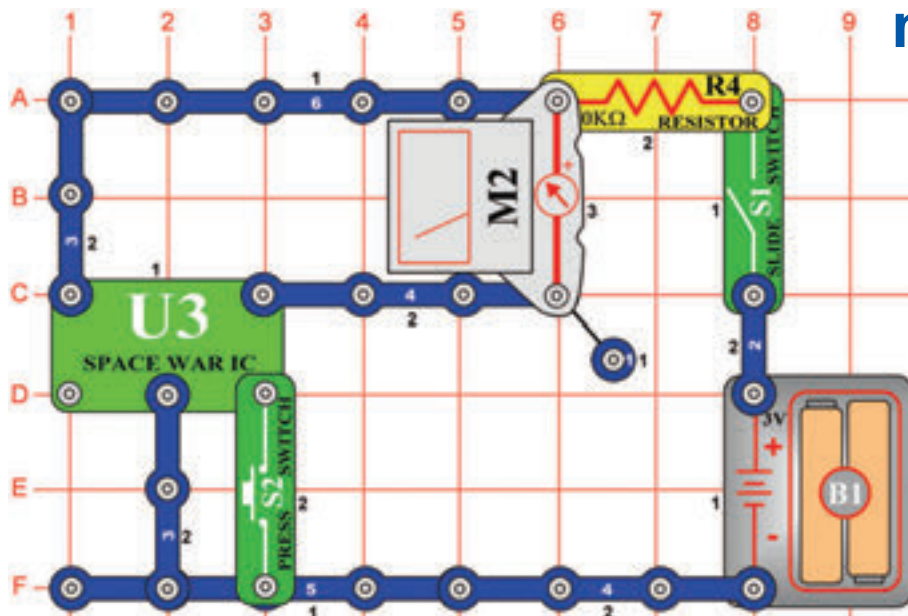

Ręcznie sterowany miernik w obwodzie z układem scalonym „Kosmiczna bitwa”

Cel: Użyć ręcznie sterowany miernik w obwodzie z układem scalonym „Kosmiczna bitwa”.

Ustawcie miernik (M2) na niską wartość = LOW (lub 10mA). Chodzi o kolejny obwód, który, używa miernika do monitorowania wyjścia układu scalonego. Włączcie przełącznik (S1). Wciśnijcie przycisk (S2). Układ scalony „Kosmiczna bitwa” (U3) wyśle sygnał a wskazówka miernika się wychyli. Jak tylko się obwód zatrzyma, ponownie go aktywujcie wciśnięciem przycisku (S2).

Projekt numer 508

Wskazówka miernika się rusza do rytmu

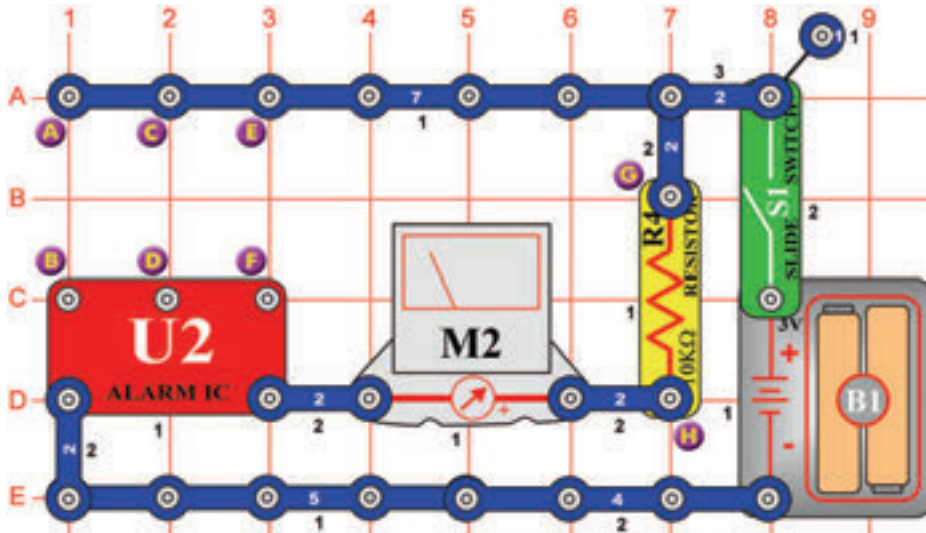

Cel: Użyć miernik z układem scalonym „Alarm”.

Ustawcie miernik (M2) na niską wartość = LOW (lub 10mA). Podłączcie trój-stykowe przewody do punktów E i F i C i D. Włączcie przełącznik (S1) a wskazówka miernika będzie się ruszać do rytmu.

Projekt numer 509 Dźwięk policyjnego auta z piszczącym chipem

Cel: pokazać warianty projektu numer 508.

Użyjcie obwód, opisany w projekcie numer 508. Podłączcie piszczący chip (WC) do punktów G i H. Podłączcie trój-stykowy przewód do punktów C i D i włączcie przełącznik (S1).

Projekt numer 510 Dźwięk auta strażackiego z piszczącym chipem

Cel: pokazać warianty projektu numer 508.

Podłączcie trój-stykowy przewód do punktów C i D i A i B. Podłączcie piszczący chip (WC) między punkty G i H. Powinniście usłyszeć dźwięk straży pożarnej, wytworzony układem scalonym „Alarm” (U2).

Projekt numer 511 Dźwięk karetki pogotowia z piszczącym chipem

Cel: pokazać warianty projektu numer 508.

Podłączcie trój-stykowy przewód do punktów C i D. Podłączcie piszczący chip (WC) między punkty G a H. Podłączcie łączący przewód do punktów B i H. Powinniście usłyszeć dźwięk karetki, wytworzony układem scalonym (U2).

The logo consists of the word "BOFFIN" in white, bold, uppercase letters, centered within a blue rounded rectangular background with a white border. The background of the entire image is a light gray pattern of circuit board traces.

BOFFIN

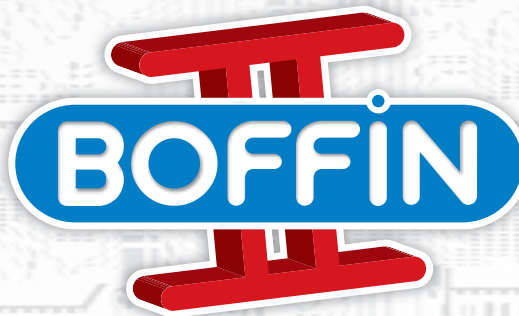

Inne zestawy i kompletne instrukcje obsługi można pobrać ze strony

www.boffin.pl



WWW.TOY.CZ

ConQuest entertainment a.s.

Kolbenova 961, 198 00 Praha 9

www.boffin.cz

info@boffin.cz