

Návod k montáži a provozu elektrického vozítka MiNi

MINI CABRIO F57



Před sestavením si prosím pečlivě přečtete tento návod

Obsah

- I. Technické údaje a parametry
- II. Seznam součástek
- III. Postup při montáži
- IV. Vložení a výměna baterií v dálkovém ovládní
- V. Funkce a řízení
- VI. Baterie a dobíjení
- VII. Rádce při potížích
- VIII. VAROVÁNÍ
- IX. Péče a údržba
- X. Rozměry auta

II. Seznam součástek

1. Částečně sestavený rám vozidla	9. Zadní spoiler	18. Osa zadní nápravy
2. Přední sklo	10. Levý/pravý ozdobný díl	19. MP3 kabel
3. Volant	11. Spojovací tyč rámu předních kol	20. Nabíjecí adaptér
4. Zpětné zrcátko 2x	12. Šroub rámu předních kol (5 x 13PM) 2x	21. Šroub k upevnění řídicí tyče v převodovém ústrojí (3 x 10 PWAB) (D = 10) 2x
5. Kolo 3x	13. Matice rámu předních kol (5MM) 2x	22. Dálkové ovládní
6. Hnací kolo (s gumovým běhounem)	14. Řídicí tyč	23. Gumová trubička k zadnímu kolu
7. Sedadlo	15. Šroub k volantu (5 x 33 PM)	
8. Opěradlo	16. Šroub k sedadlu a opěradlu (4 x 15TAB) (D = 7,5) 4x	
	17. Matice k volantu (5MM)	

I. Technické údaje a parametry

1. Tento výrobek je vhodný pro děti od 3 do 6 let. Používejte pouze pod dohledem dospělých.
2. Rozměry auta: 110,3 X 65,5 X 53,2 cm
3. Nosnost: 30 kg
4. Rychlost: 2,5 km/h (se zátěží 30 kg)
5. Motor: DC 6 V/12000 R (pohon na jedno kolo)
6. Nabíjecí adaptér: vstup AC 100–240 V (50/60 Hz), výstup DC 8 V/600 mA
7. Dobíjecí baterie: DC 6 V/4,5 Ah (1 kus), asi 200 dobíjecích cyklů
8. Funkce přepínání mezi dálkovým ovládním a plynovým pedálem, 2,4 G ovládací systém
9. Baterie k dálkovému ovládní: 3 X 1,5V AA baterie (nejsou součástí balení)
10. Výrobek používejte při teplotách v rozmezí 0–40 °C.

III. Postup při montáži

1. Instalace spojovací tyče a kol

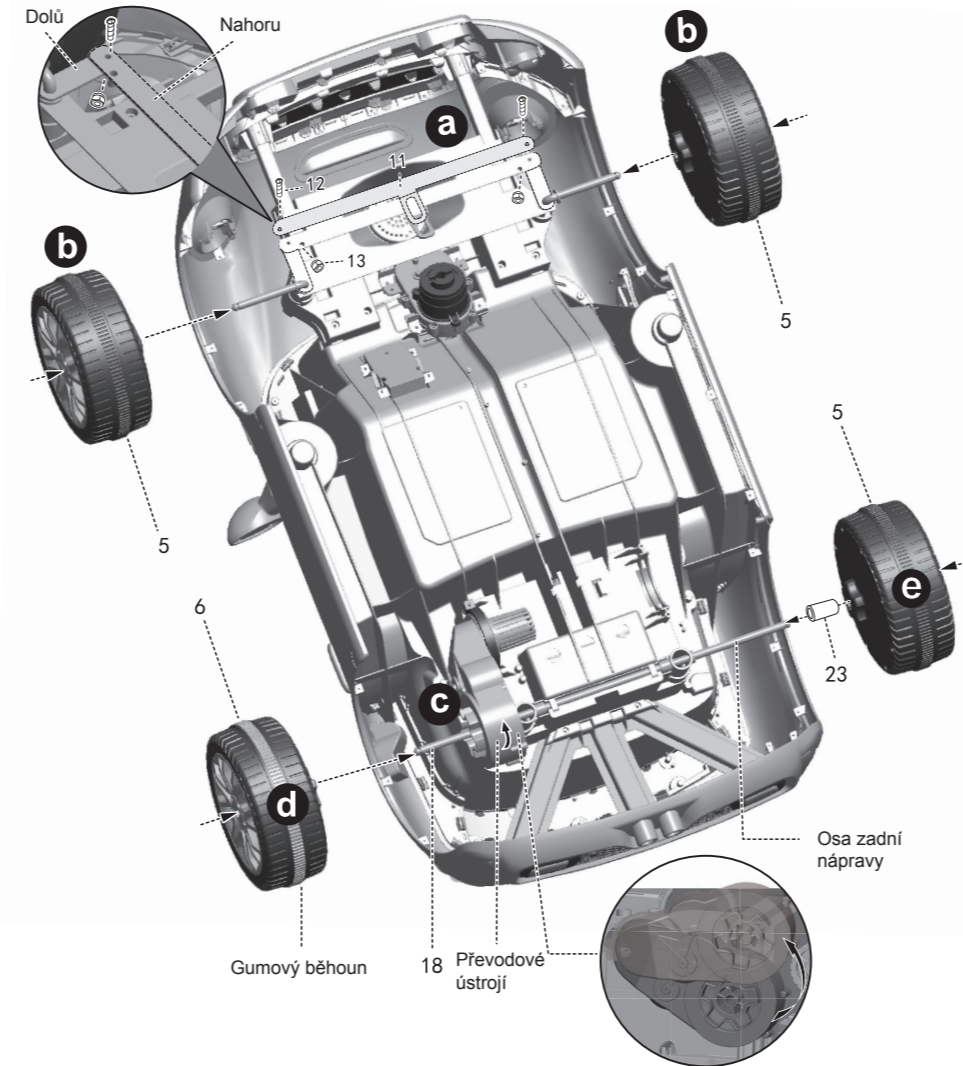

- a** Na příslušnou pozici umístíte spojovací tyč (součástka 11) a upevníte ji pomocí šroubů (součástka 12) a matic (součástka 13) rámu předních kol. Ideálně dotažená tyč by měla snadno pružit.
- b** Stiskněte tlačítko ve středu kol (součástka 5) a nasuňte je postupně na osu přední nápravy.
- c** Otáčejte převodovým ústrojím s motorem ve směru šipky, dokud otvor v ní nebude v zákrytu s otvorem pro osu zadní nápravy ve vozítku. Poté na určené místo vsuňte osu zadní nápravy (součástka 18).
- d** Palcem stiskněte tlačítko ve středu hnacího kola (součástka 6) a nasuňte jej na osu zadní nápravy.
- e** Na osu zadní nápravy umístíte gumovou trubičku (součástka 23). Palcem stiskněte tlačítko ve středu kola (součástka 5) a nasuňte jej na osu zadní nápravy.

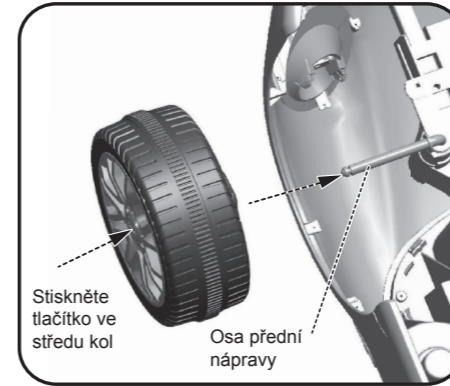

Při sestavování kol stiskněte tlačítko v jejich středu, nasuňte je na přední osu nápravy a upevněte. Až je budete chtít demontovat, stiskněte opět tlačítko v jejich středu a kola z osy stáhněte.

3. Instalace volantu

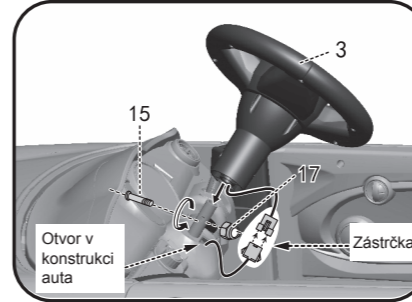

Zapojte zástrčku volantu do zásuvky vně otvoru v konstrukci auta a poté zapojenou zástrčku vložte dovnitř tohoto otvoru. Nasaďte volant (součástka 3) na řídicí tyč a upevněte šroubem (součástka 15) a maticí (součástka 17) volantu.

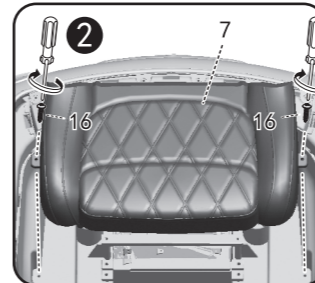

Když je napájecí jednotka zapojena, umístíte sedadlo (součástka 7) na své místo a upevníte jej sedadlovým šroubem (součástka 16). Poté podle náčrtu vložte opěradlo (součástka 8) a upevníte jej šroubem opěradla (součástka 16).

2. Instalace řídicí tyče

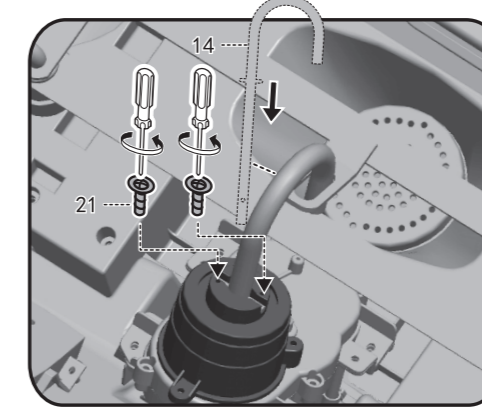

Řídicí tyč (součástka 14) vsuňte do předního převodového ústrojí, do daných otvorů vložte šrouby řídicí tyče (součástka 21) a utáhněte je.

4. Instalace napájecí jednotky, sedadla a opěradla

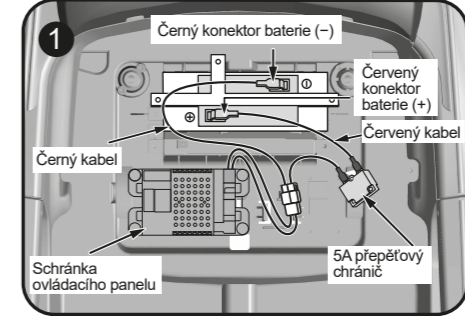

Když je napájecí jednotka nainstalována, připojte konektor červeného kabelu ke kladnému pólu baterie. Pozor: červený kabel je nutno připojit do červené zdílkky (+) a černý kabel do černé (-); je nutné spojit kabely baterie a hlavní rozvodové kabely stejné barvy. Chybné zapojení kabelů (spojení kabelů rozdílných barev) způsobí zkrat.

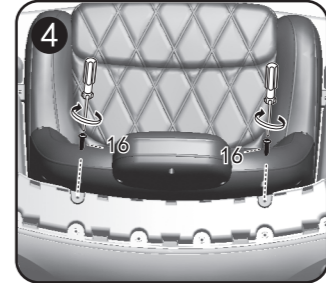

5. Instalace zadního spoileru a ozdobných dílů

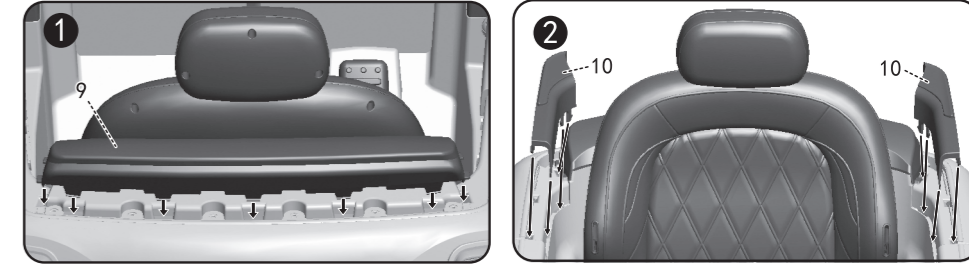

Na zadní část vozidla podle náčrtu umístíte zadní spoiler (součástka 9) a ozdobné díly (součástka 10). Dbejte na to, aby jednotlivé úchyty zapadly do příslušných otvorů. Poté zatlačte, dokud všechny úchyty pevně nezacvaknou na své místo.

6. Instalace předního skla a zpětných zrcátek



Na přední konec vozítka připevníte přední sklo (součástka 2) a zpětná zrcátka (součástka 4); dbejte na to, aby jednotlivé úchyty zapadly do příslušných otvorů. Poté zatlačte, dokud všechny úchyty pevně nezacvaknou na své místo.



Pro otevření dveří vozítka stiskněte nejprve tlačítko z vnější strany dveří a poté za ně zatáhněte.



IV. Vložení a výměna baterií v dálkovém ovládní



Povolte šroub a otevřete kryt baterií na dálkovém ovládní (součástka 22). Vložte 3 AA baterie tak, aby byla dodržena správná polarita. Zavřete kryt a opět ho přišroubujte.

V. Funkce a řízení

1. Hlavní funkce:

- 1) Přepínání mezi dálkovým ovládním a plynovým pedálem
- 2) Samostatný pohon při couvání: 6 V/12000 r (390) převodové ústrojí s motorem zajišťuje jízdu dopředu i dozadu.
- 3) Funkce ovládní plynovým pedálem: řídící páka se nachází na pravé straně vozítka a je možné přepínat s ní mezi stupněm dopředu, neutrálem a stupněm dozadu.

- 4) Funkce ovládání plynovým pedálem: pokud je řadicí páka v poloze stupně dopředu/dozadu, vozítko se po stlačení plynového pedálu bude pohybovat dopředu/dozadu. Když pedál uvolníte, vozítko se zastaví.
- 5) Funkce ochrany při nabíjení: probíhá-li nabíjení, všechny funkce výrobku, závislé na bateriích, jsou mimo provoz.
- 6) Funkce pomalého zastavení při jízdě vpřed/vzad: stupeň dopředu i stupeň dozadu mají funkci pomalého zastavení.

2. Funkce palubní desky a volantu:

- 1) Hlavní startovací tlačítko: stiskněte hlavní startovací tlačítko, rozsvítí se kontrolka napájení a motor přejde do pohotovostního režimu. Stiskněte tlačítko znovu a motor se zastaví.
- 2) Tlačítko ovládání předních světel: pro zapnutí předních světel jej přepněte do horní polohy, pro jejich vypnutí do spodní polohy.
- 3) Tlačítko ovládání hlasitosti: mění hlasitost hudby z MP3 a vnitřního úložíště.
- 4) Tlačítko houkačky: stiskněte jej pro aktivaci houkačky.
- 5) Levé/pravé hudební tlačítko (na volantu): stisknutím levého/pravého hudebního tlačítka začne na chvíli hrát hudba.

3. Řízení:

- 1) Ruční řízení (pomocí plynového pedálu):
 - A: Stiskněte startovací tlačítko
 - B: Přepněte do režimu ovládání plynovým pedálem
 - C: Zvolte směr dopředu/dozadu
 - D: Sešlápněte plynový pedál
- 2) Řízení pomocí dálkového ovládání
 - A: Stiskněte startovací tlačítko
 - B: Na dálkovém ovládání po dobu 5 vteřin tiskněte tlačítko jízdy doprava a zároveň tlačítko přepínání mezi dálkovým ovládáním a plynovým pedálem, které se nachází ve vozítku – kontrolka signálu na dálkovém ovládání začne blikat. Jakmile kontrolka blikat přestane a začne svítit nepřerušovaně, spojení je úspěšně navázáno a přední kolo se na vteřinu otočí doleva a doprava (tento proces může trvat několik minut).
- 3) Funkce dálkového ovládání:
 - A: Startovací tlačítko
 - B: Tlačítko jízdy dopředu/dozadu
 - C: Tlačítko jízdy doleva/doprava
 - D: Pokud dálkové ovládání 1 minutu nepoužíváte, přejde do spánkového režimu. Znovu se aktivuje stisknutím jakéhokoli tlačítka.

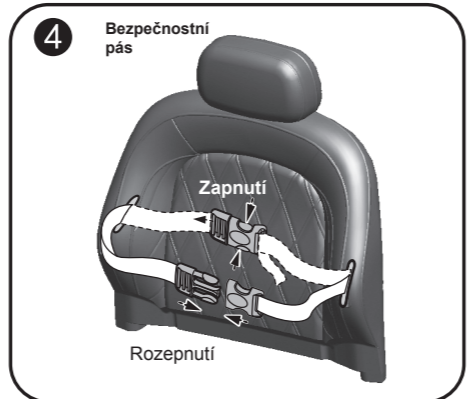
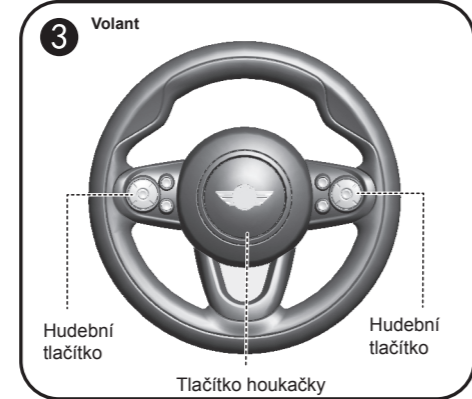
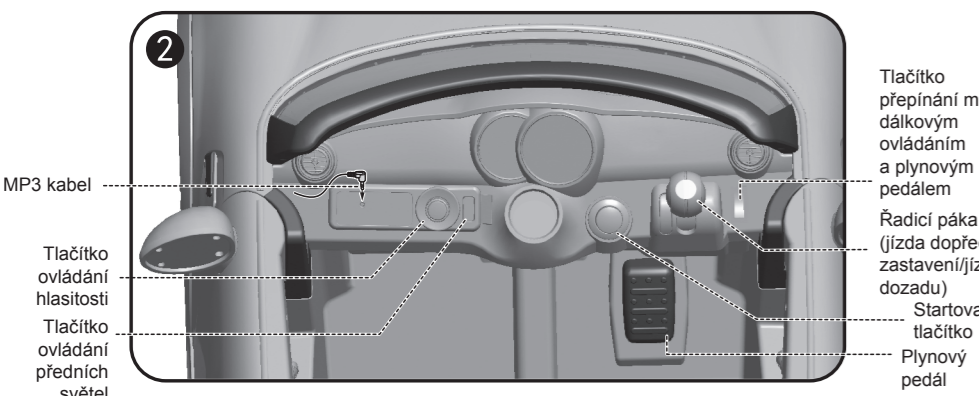
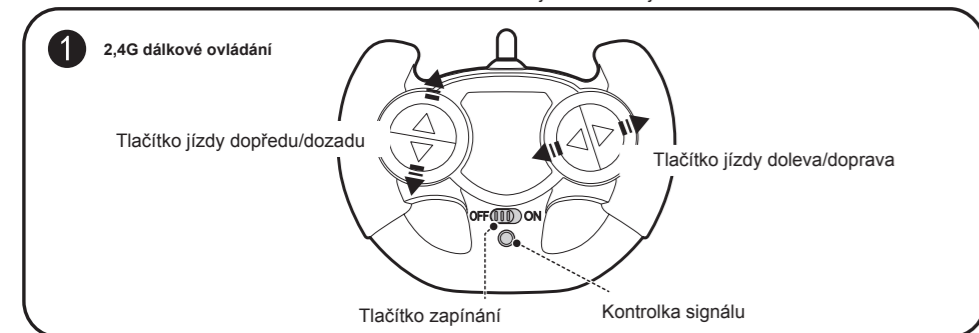

VI. Baterie a dobíjení

1. Zdíčka pro nabíjení se nachází pod uzávěrem palivové nádrže vozidla.
2. Požívejte pouze původní nebo výrobcem doporučenou baterii a nabíjecí adaptér.
3. Neexperimentujte s baterií a nabíjecím adaptérem, nejedná se o hračku.
4. Dobíjení baterií může provádět pouze dospělá osoba.
5. Během nabíjení svítí kontrolka napájení červeně. Jakmile bude baterie plně nabitá, opět se rozsvítí zeleně.
6. Před prvním použitím je nutné baterii plně dobít po dobu alespoň 9–10 hodin, ne však více než 15 hodin.
7. Při dobíjení se baterie a adaptér mohou zahřívát.

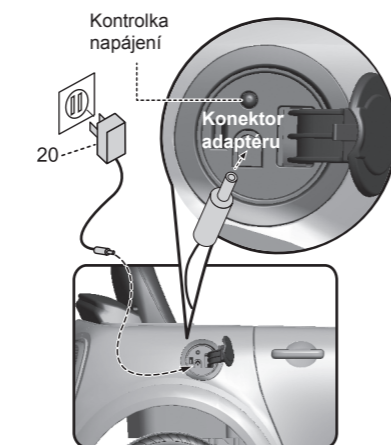

Nosnost	30 kg	
Zdroj napájení	Dobíjecí	
Baterie	DC 6 V/4,5 Ah	
Charakteristika zdroje	Vstup AC 100 V–240V 50/60Hz	Výstup DC 8 V/600 mA
Doba nabíjení a provozu baterie	Nabíjení baterie: 9–10 hodin	Provoz: 1–2 hodiny

VII. Rádce při potížích

Problém	Co zkontrolovat
1. Vozítko nejede	<ol style="list-style-type: none"> 1. Zda je baterie dostatečně nabitá a nesvítí kontrolka napájení. Okamžitě dobijte baterii pouze pokud kontrolka svítí červeně. 2. Zda jsou konektory startovacího tlačítka a ovládacího panelu pod sedadlem a konektory baterie správně zapojené. 3. Zda přepětový chránič automaticky nerozpojil obvod (v případě přetížení nebo zablokování auta chránič obvod automaticky rozpojí, aby ochránil motor a ovládací panel). 4. Zda auto nebylo ponecháno příliš dlouho bez používání a baterie se nevybilily. 5. Pokud dálkové ovládání nevedlo vozítko do pohybu, zkontrolujte, zda není spojení mezi ovládáním a vozítkem přerušeno. 6. Zda není baterie dálkového ovládání vybitá.
2. Hudba nehraje správně	Zkontrolujte, zda je baterie plně nabitá, jinak je třeba ji nabít nebo vyměnit.

VIII. VAROVÁNÍ

1. Upozornění – dobíjení:

- 1) Pokud plánujete výrobek delší dobu nepoužívat, plně baterii nabijte a poté auto vypněte. Baterii byste měli dobíjet alespoň jednou za dva měsíce, jinak může dojít ke zkrácení její životnosti nebo ji již nebude možno dobíjet.
- 2) Dbejte na dodržování +/- polaritu baterií (baterie nesmí být vkládány s opačnou polaritou; zabraňte zkratování kontaktů baterie).

Varování:

- 1) Používejte tři DC 1,5V AA baterie (nejsou součástí balení).
- 2) Dbejte na dodržování +/- polaritu baterií (baterie nesmí být vkládány s opačnou polaritou; zabraňte zkratování kontaktů baterie).
- 3) Dobíjecí baterie smí nabíjet pouze dospělý.
- 4) Nedobíjete baterie, které k tomu nejsou určené.
- 5) Před dobíjením baterií je vyjměte z dálkového ovládání.
- 6) Nekombinujte různé druhy baterií nebo staré baterie s novými.
- 7) Z dálkového ovládání vyjměte baterie vždy, když nebudete výrobek delší dobu používat.
- 8) Vybité baterie vyjměte z výrobku.

2. Upozornění – vozítko:

- 1) Výrobek může před sestavením obsahovat ostré hrany a výčnělky nebo malé součástky, proto jej smí sestavovat pouze dospělý.
- 2) Abyste předešli případnému udušení, ihned se po montáži zbavte veškerého balícího materiálu.
- 3) Nenechávejte dítě bez dozoru. Vozidlo provozujte pouze pod dohledem dospělé osoby, jinak může dojít ke zranění.
- 4) Tento výrobek smí být používán pouze na rovném povrchu. Nepoužívejte jej na veřejných komunikacích nebo poblíž nebezpečných míst jako jsou schody, nerovný povrch, voda atd. Při nedodržení těchto zásad hrozí nebezpečí dopravní nehody nebo utonutí.
- 5) Dohlédněte na to, aby měly děti při řízení vozidla vždy vhodnou obuv a další ochranný oděv a vybavení (např. zapnutý bezpečnostní pás, helmu, rukavice, kolenní chrániče atd.).
- 6) V důsledku nesprávného zacházení může dojít k uvolnění malých částí, proto je výrobek nevhodný pro děti mladší 3 let.
- 7) Pravidelně kontrolujte stav nabíjecího adaptéru, kabelů, zástrček a konektorů, dotažen šroubů a stav ostatních částí, zda nejsou poškozeny. Vozidlo nesmí být používáno, dokud nejsou odstraněny všechny závady.
- 8) Tento výrobek smí používat pouze děti; maximální nosnost vozítka je 30 kg, nepřetěžujte jej.
- 9) Držte výrobek v dostatečné vzdálenosti od ohně.
- 10) Tento manuál obsahuje důležité informace, uchovejte jej pro případnou potřebu.

3. VAROVÁNÍ:



VAROVÁNÍ

Nenechávejte dítě bez dozoru. Vozidlo provozujte pouze pod dohledem dospělé osoby. Je přísně zakázáno používat výrobek na silnicích, v blízkosti dopravních prostředků nebo vodních ploch. Vozidlo smí řídit pouze jedna osoba, která musí mít vhodnou obuv. Při sestavování vozítka nesmí asistovat děti. Výrobek obsahuje malé součástky, ostré hrany a výčnělky, hrozí riziko poranění.



VAROVÁNÍ

Nekombinujte alkalické, standardní (zinko-uhlíkové) nebo dobíjecí (nikl-kadmiové) baterie.



VAROVÁNÍ

Při řízení vozidla je nutné mít na sobě ochranný oděv. Neprovozujte na silnicích.



VAROVÁNÍ

Kvůli své maximální rychlosti je tento výrobek nevhodný pro děti do 3 let.

IX. PÉČE A ÚDRŽBA

- 1) Pravidelně výrobek otřete čistým hadříkem.
- 2) Otáčející se součástky vozítka by měly být pravidelně kontrolovány, zda se v nich nezasekl cizí předmět, bránící jejich otáčení. Pro správný chod je rovněž udržujte promazané.

X. ROZMĚRY AUTA

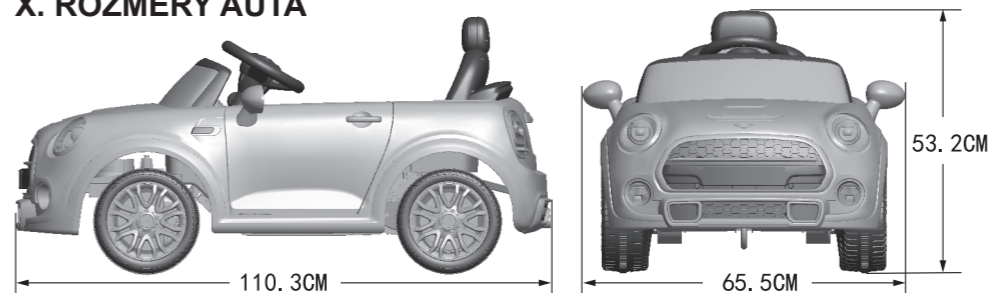

Logo a značka MINI tvoří licencovanou ochrannou známku BMW AG a výrobce produktu je držitelem licence k jejich užívání.

Distributor:
ConQuest entertainment a.s.
Hloubětínská 11, 198 00, Praha 9
tel: 284 000 111, info@toy.cz, www.toy.cz

K07-SMS-128-002

002-01